

РУКОВОДСТВО ПО ЭКСПЛУАТАЦИИ



CITROËN C4 СЕДАН



В личном кабинете, настроенном под свои интересы, Вы сможете общаться напрямую с фирмой.

Руководство по эксплуатации своего автомобиля Вы можете найти на сайте Citroën в рубрике "MyCitroën".

Изучая руководство по эксплуатации в режиме онлайн, Вы также можете просмотреть последние информационные выпуски, разнесенные по страницам соответствующих моделей и определяемые по этой пиктограмме:



Если в Вашей стране нет доступа к рубрике "MyCitroën" на сайте Citroën, свое руководство по эксплуатации Вы можете найти в интернете на сайте <http://service.citroen.com>.

Выберите:

- > интерактивную ссылку "Бортовая документация" на главной странице (регистрация не требуется),
- > язык,
- > автомобиль, тип кузова,
- > период издания Вашего руководства по эксплуатации, соответствующий дате начала эксплуатации автомобиля.

На сайте в прямом доступе откроется Ваше руководство по эксплуатации и последние выпуски информации, обозначенные пиктограммой:



Обратите внимание!

На ваш автомобиль установлена часть оборудования, представленного в данном руководстве - в зависимости от уровня комплектации, версии и характеристик автомобиля, а также от страны, в которую он поставляется.

Установка на автомобиль любого электрооборудования или дополнительного электроприбора, не имеющего артикула в Каталоге сертифицированной продукции компании Citroën может вывести из строя Вашу бортовую электронную систему. Примите во внимание эту особенность и обратитесь к нашему официальному дилеру, чтобы ознакомиться со всей номенклатурой изделий и дополнительного оборудования из Каталога сертифицированной продукции Citroën.

Экспликация

 обратите внимание

 дополнительная информация

 защита окружающей среды

 программирование функции в меню конфигурации

 см. указанную страницу

Citroën представляет

на всех континентах широкую гамму версий, сочетающую передовые технологии, а также новый, современный и креативный подход в создании автомобиля.

Благодарим вас за покупку и поздравляем с правильным выбором.

За рулем вашего нового автомобиля

знание каждого устройства, каждого органа управления и регулировки поможет вам сделать ваши поездки и путешествия более комфортными и приятными.

Желаем Вам счастливого пути!

<p>Краткое знакомство с автомобилем ■</p> <hr style="border: 1px solid #ccc; margin-top: 20px;"/> <p>Эко-вождение ■</p>	<p>Комфорт 2</p> <p>Вентиляция 50</p> <p>Отопление 52</p> <p>Кондиционер воздуха с ручными настройками 52</p> <p>Автоматический двухзонный кондиционер воздуха 54</p> <p>Обдув и обогрев заднего стекла 58</p> <p>Передние сиденья 59</p> <p>Задние сиденья 61</p> <p>Зеркала заднего вида 63</p> <p>Регулировка положения рулевого колеса 65</p>	<p>Обеспечение обзора 4</p> <p>Переключатели световых приборов 86</p> <p>Дневные ходовые огни 87</p> <p>Автоматическое включение световых приборов 90</p> <p>Регулировка фар 92</p> <p>Направленное светораспределение 93</p> <p>Выключатель очистителя / омывателя ветрового стекла 95</p> <p>Автоматическая работа стеклоочистителя 96</p> <p>Ветровое стекло с подогревом 98</p> <p>Плафоны 99</p> <p>Плафон багажного отделения 100</p>
<p>Контрольные приборы, индикаторы и сигнализаторы 1</p> <p>Панели приборов 22</p> <p>Контрольные лампы систем 25</p> <p>Индикаторы 33</p> <p>Тахометр 36</p> <p>Время и единицы измерения 37</p> <p>Персональные настройки 39</p> <p>Монохромный дисплей А 40</p> <p>Монохромный дисплей С 42</p> <p>Цветной дисплей 45</p> <p>Бортовой компьютер 47</p>	<p>Открывающиеся элементы кузова 3</p> <p>Ключ с пультом дистанционного управления 66</p> <p>Система "Дистанционный ключ-пульт" 70</p> <p>Охранная сигнализация 77</p> <p>Двери 80</p> <p>Багажник 81</p> <p>Стеклоподъемники 82</p> <p>Топливный бак 84</p>	<p>Обустройство 5</p> <p>Оборудование и принадлежности салона 101</p> <p>Передний подлокотник 103</p> <p>Обустройство багажного отделения 105</p>

 Безопасность
6

Детские кресла	106
Детские кресла с креплениями ISOFIX	112
Безопасность детей	115
Указатели поворотов	116
Аварийная световая сигнализация	116
Звуковой сигнал	116
Знак аварийной остановки	117
Системы оптимизации торможения	118
Системы управления динамикой автомобиля в поворотах (ESP)	119
Ремни безопасности	121
Подушки безопасности	123

 Вождение автомобиля
7

Пуск и выключение двигателя	127
Стояночный тормоз	132
5-ступенчатая механическая коробка передач	132
Автоматическая коробка передач	133
Помощь при трогании на уклоне	136
Ограничитель скорости	138
Регулятор скорости	140
Помощь при парковке	142

 Текущие проверки
8

Капот	145
Бензиновые двигатели	146
Проверка уровней	147
Контрольные проверки	150

 Практическая информация
9

Замена колеса	152
Цепи противоскольжения	158
Замена лампы	159
Замена электрического предохранителя	165
Аккумуляторная батарея 12 В	168
Режим энергосбережения	171
Замена щетки стеклоочистителя	172
Установка багажных дуг	173
Зимняя заслонка	173
Буксировка автомобиля	174
Дополнительное оборудование	176

 Технические характеристики
10

Бензиновые двигатели	178
Массы автомобилей с бензиновым двигателем	179
Габаритные размеры	180
Идентификационные данные	181

 Аудиосистема и телематика

eMyWay	183
Автомагнитола	237

 Алфавитный указатель
 ■

Наружное оборудование

Система "Дистанционный ключ-пульт"

Такая система позволяет отпирать, запираеть и запускать автомобиль с электронным ключом при себе.

▶ 70



Автоматическое включение фар для сопровождения водителя

Чтобы облегчить выход из машины в условиях слабой освещенности, фары продолжают гореть несколько секунд после выключения зажигания.

▶ 90

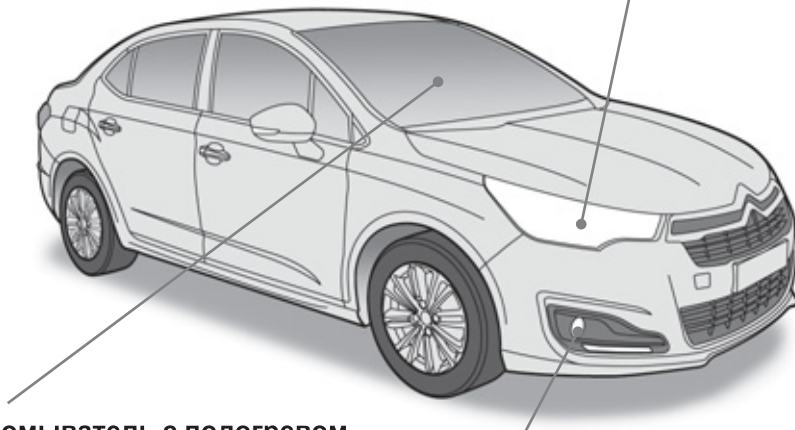

Ветровое стекло и омыватель с подогревом

В холодную и морозную погоду ветровое стекло и жиклеры омывателя подогреваются и оттаивают. При этом иней быстро удаляется, что избавляет водителя от необходимости очищать стекло скребком, а омыватель может работать даже при очень низкой температуре.

▶ 98

Фары с подсветкой поворотов

При движении на малых скоростях, автоматическое включение соответствующей противотуманной фары улучшает видимость обочины на поворотах, перекрестках, при парковке и т.д.

▶ 94

Замки

Ключ-пульт дистанционного управления

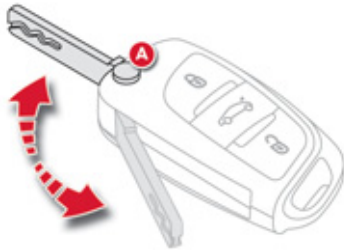

- A.** Открывание / Складывание ключа (сначала нажмите на эту кнопку).



Отпирание автомобиля.



Отпирание автомобиля с приоткрыванием крышки багажника.



Запирание.



66

Система "Дистанционный ключ-пульт"

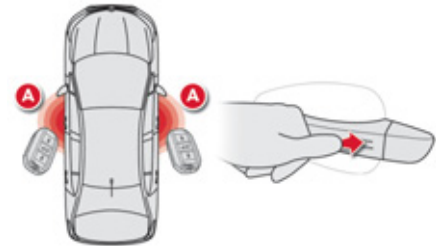
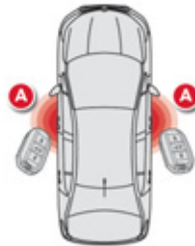

Отпирание

Имея при себе электронный ключ, расположенный в одной из определенных зон **A**, возьмитесь за тыльную сторону дверной ручки, чтобы отпереть замок и открыть дверь.



70

Запирание

Имея при себе электронный ключ, расположенный в одной из определенных зон **A**, нажмите пальцем на дверную ручку (в зоне меток), чтобы запереть автомобиль.



71

Открывающиеся элементы кузова

Багажное отделение

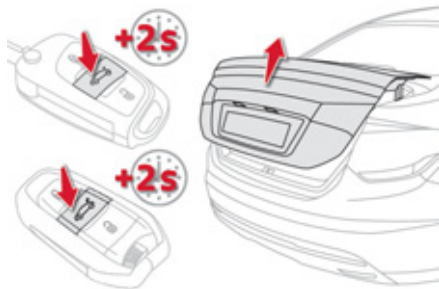

Снаружи

- A.** При выключенном двигателе - отпирание автомобиля и приоткрытие крышки багажника.
- B.** После отпирания автомобиля - открытие багажника нажатием на ручку его замка.

▶ 81

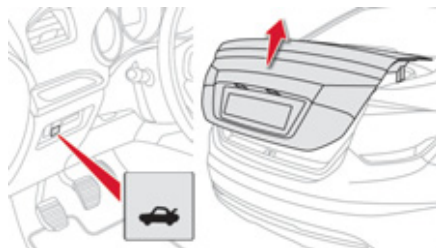

Изнутри

Нажмите на кнопку, расположенную на панели приборов, чтобы приоткрыть крышку багажника.

▶ 81

Топливный бак

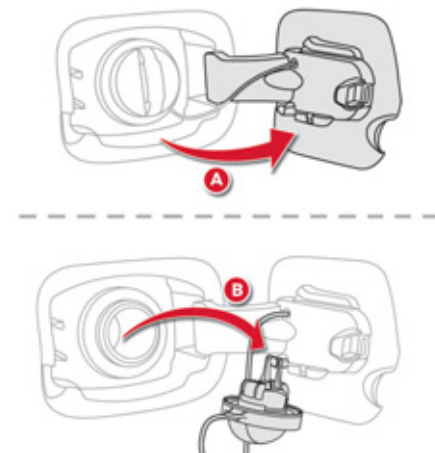

Замки автомобиля должны быть открыты.

- A.** Открывание лючка горловины топливного бака.
 - B.** Крючок для крышки горловины бака.
- Емкость топливного бака: около 60 литров.

▶ 84

Оборудование и принадлежности салона

Автоматическая коробка передач

Такая коробка передач может работать в полноавтоматическом режиме и в режиме ручного переключения передач.

▶ 133



Система аудиоборудования и связи

Сюда входят: автомагнитола, CD-плеер, считывающее устройство USB, гарнитура Bluetooth, гнезда для подключения дополнительного оборудования и др.

eMyWay

▶ 183

Автомагнитола

▶ 237

Автоматический кондиционер воздуха

Система автоматического кондиционирования воздуха обеспечивает комфортный микроклимат и распределение воздушных потоков по салону.

▶ 54

Оборудование места водителя

1. Ручки настройки зеркал заднего вида.
Клавиши управления стеклоподъемниками.
2. Рукоятка механизма отпирания замка капота.
3. Блок предохранителей.
4. Ручной корректор фар.
Боковая панель управления.
Рукоятка механизма отпирания багажника.
Выключатель системы ESP/ASR.
5. Вспомогательный ридер электронного ключа.
6. Рукоятка механизма регулировки рулевой колонки.
7. Переключатели световых приборов и указателей поворотов.
8. Выключатели регулятора / ограничителя скорости.
9. Место расположения подушки безопасности водителя.
Звуковой сигнал.
10. Управление аудиосистемой и телематикой.
11. Управление дополнительными функциями.
12. Управление системой Bluetooth или телефоном.
13. Громкоговоритель (твитер).
14. Сопло обдува ветрового стекла.
15. Панель приборов.
16. Боковая вентиляционная решетка с регулируемой заслонкой.
17. Кнопка START/STOP.
18. Сопло обдува стекла передней двери.

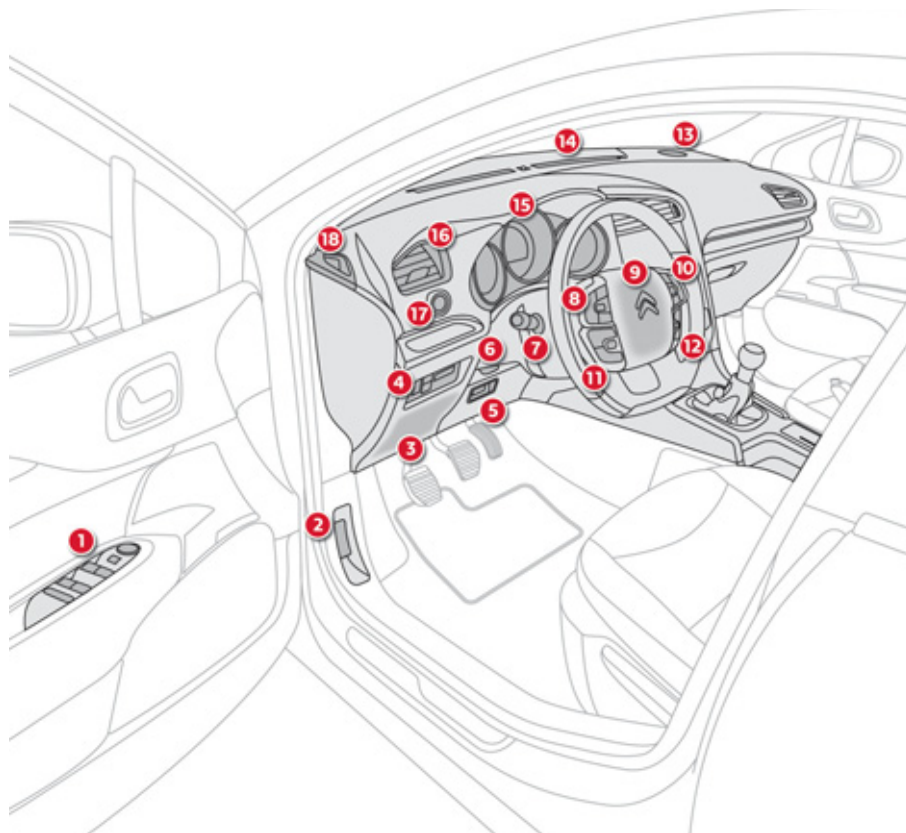

Оборудование места водителя

1. Замок зажигания с противоугонной блокировкой.
2. Выключатели стеклоочистителей / стеклоомывателей / бортового компьютера.
3. Монохромный или цветной дисплей или отделение для мелких вещей.
4. Центральные вентиляционные решетки с регулируемыми заслонками.
5. Датчик освещенности.
6. Место расположения подушки безопасности пассажира.
7. Перчаточный ящик.
8. Автомагнитола или навигационная система eMyWay, либо открытый вещевой лоток.
9. Панель управления отопителем / кондиционером воздуха.
10. Разъем USB / Дополнительный разъем. Выключатель подогрева сидений.
11. Рычаг механической или автоматической коробки передач.
12. Пепельница.
Прикуриватель / розетка 12 В.
13. Подставка для банки с напитком.
14. Стояночный тормоз.

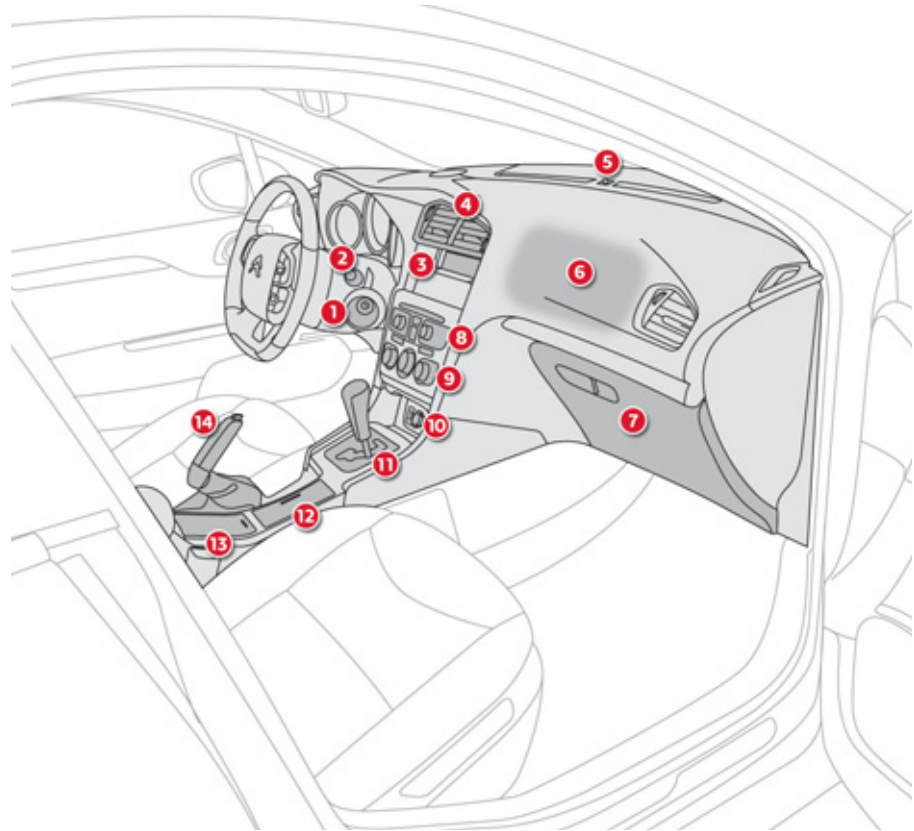

Подготовка к комфортной поездке

Передние сиденья

Ручные регулировки

Продольная

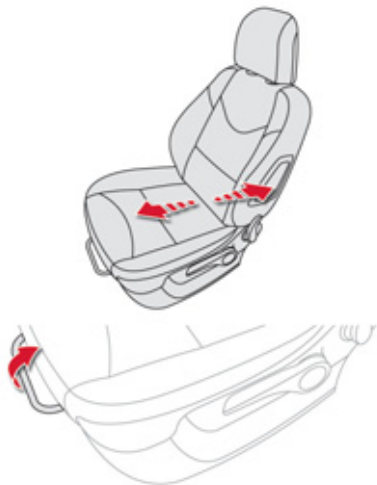

По высоте (сиденье водителя)

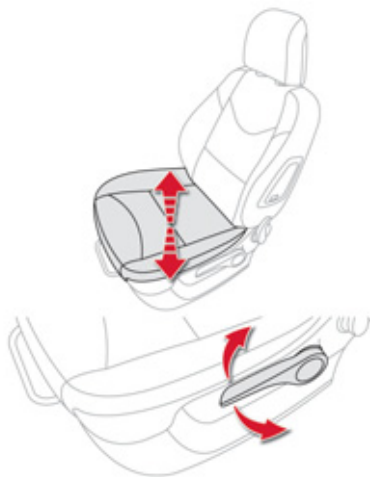

Наклон спинки

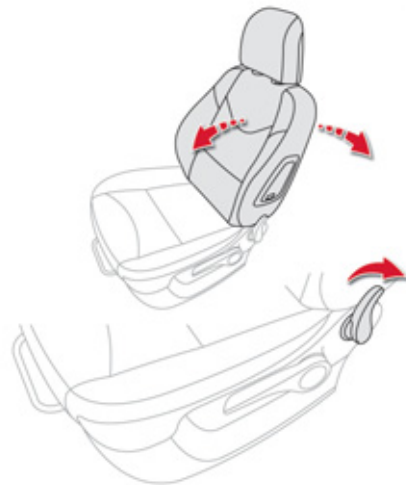

Подготовка к комфортному вождению

Подголовник



Передние подголовники регулируются по высоте.

▶ 60

Сиденья с подогревом

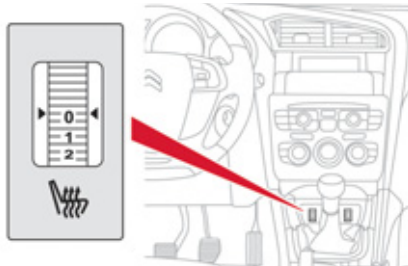

Подогрев включается и настраивается вращением регулятора (0 - выкл., 1 - легкий, 2 - средний, 3 - горячий).

Регулировка положения рулевого колеса

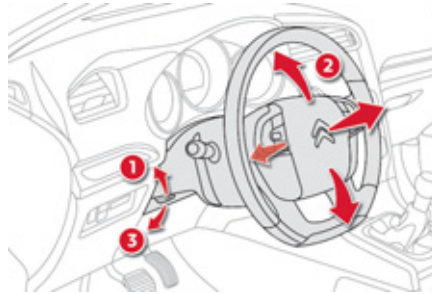

1. Снятие с блокировки.
2. Регулировка по высоте и вылету.
3. Блокировка.

! По соображениям безопасности все эти действия следует производить только на остановленном автомобиле.

▶ 65

Передний подлокотник

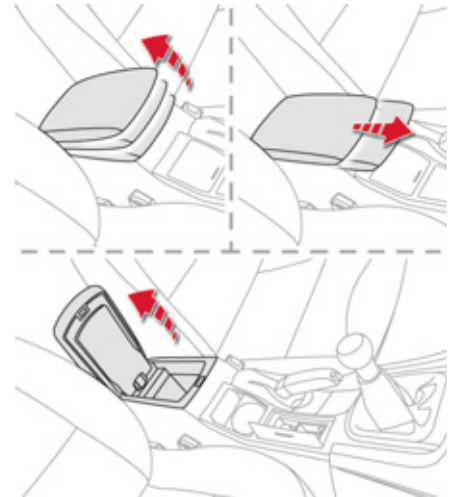

Комфортное положение подлокотника регулируется по высоте и в продольном направлении, в зависимости от комплектации.

В подлокотнике имеется вещевое отделение.

▶ 103

Подготовка к комфортному вождению

Зеркала заднего вида

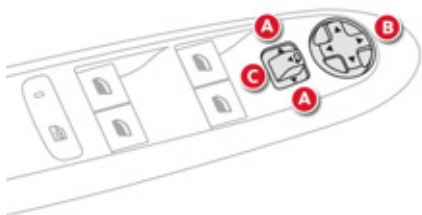

Настройка зеркал

- A. Выбор зеркала для настройки.
- B. Настройка положения зеркала в четырехмерном пространстве.
- C. Возврат в исходное положение ручки выбора.

i Дополнительно...

Складывание / Приведение в рабочее положение.

▶ 63

Внутреннее зеркало заднего вида

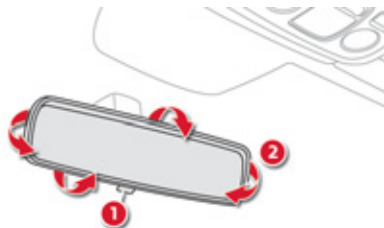

Зеркало с ручной настройкой положения "день/ночь"

1. Выбор положения "день".
2. Ориентирование зеркала.

▶ 64

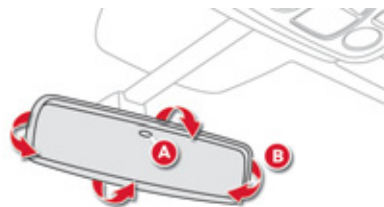

Модель с автоматическим режимом "день/ночь"

- A. Датчик освещенности, активирующий автоматический режим "день/ночь".
- B. Ориентирование зеркала.

▶ 64

Передние ремни безопасности

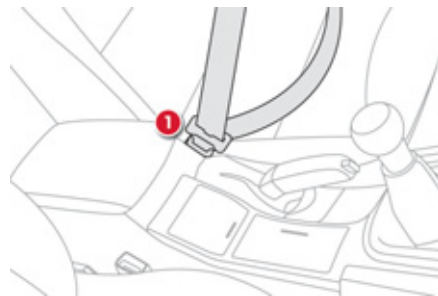

1. Пристегивание ремня.
2. Регулировка по высоте.



▶ 121

Системы обеспечения обзора

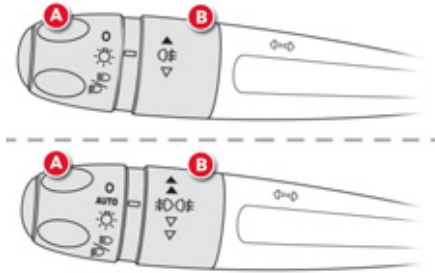
Световые приборы





Кольцевой выключатель A

-  Световые приборы погашены / дневные ходовые огни включены.
- AUTO** Автоматический режим включения световых приборов.
-  Стояночные огни включены.

 Фары ближнего / дальнего света включены.

 87

Кольцевой выключатель B

-  Задний противотуманный фонарь включен. или
-  Передние противотуманные фары и задний противотуманный фонарь включены.

 88

Указатели поворотов

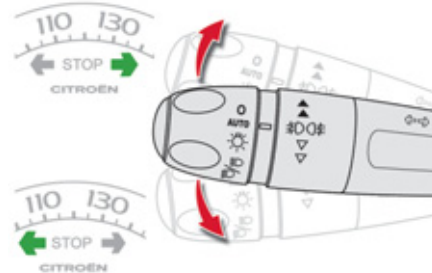

Поднимите или опустите рычаг переключателя световых приборов, преодолев точку сопротивления; при этом соответствующие указатели поворота будут мигать до тех пор, пока переключатель не вернется в исходное положение.

 116

Функция "автострада"

-  Нажмите на переключатель кверху или книзу, не преодолевая точки сопротивления; соответствующие указатели поворотов мигнут три раза.

Стеклоочистители

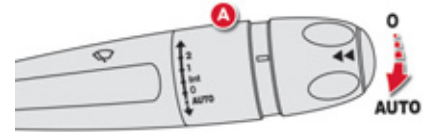

Рукоятка A: очиститель ветрового стекла

 95







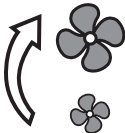
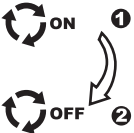

Активирование / отключение режима "AUTO"

-  Нажмите на рукоятку книзу и отпустите ее.

 96

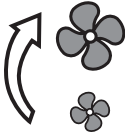
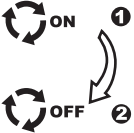
Обеспечение комфортного микроклимата

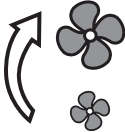
Рекомендации по настройкам микроклимата в салоне

Мне необходимо ...	Кондиционер воздуха				
	Распределение воздуха	Расход воздуха	Рециркуляция / Подача воздуха извне	Температура	Ручная настройка кондиционера
ТЕПЛО					
ХОЛОД					ON
УДАЛИТЬ КОНДЕНСАТ УДАЛИТЬ ИНЕЙ					ON

При наличии климат-контроля: предпочитайте пользоваться полноавтоматическим режимом, нажав на клавишу "AUTO".

Бортовые системы контроля

Контрольные приборы

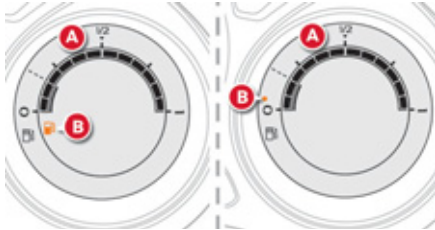

- A. При включении зажигания деления указателя уровня топлива показывают остаток топлива в баке.
- B. После пуска двигателя контрольная лампа минимального остатка топлива должна погаснуть.



- C. При включении зажигания указатель уровня масла в течение нескольких секунд должен показывать, что уровень в норме ("ОК").

При необходимости уровни следует довести до нормы.



22

Контрольные лампы



1. При включении зажигания загораются уведомляющие сигнализаторы оранжевого и красного цвета.
2. После пуска двигателя все они должны погаснуть.

Если какой-либо сигнализатор не погас и продолжает гореть, обратитесь к соответствующей странице.



25

Центральная панель контрольных ламп



- A. Аварийная световая сигнализация.



116

- B. Центральный замок.



75

- C. Black panel (черный экран).



38

Бортовые системы контроля

Боковые панели контрольных ламп

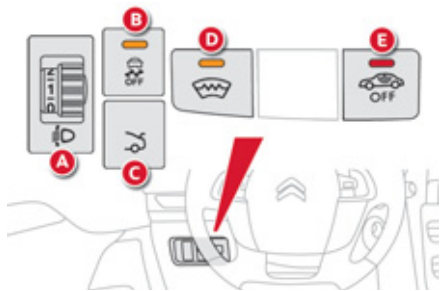

A. Регулятор фар.

▶ 92

B. Отключение системы ESC/ASR.

▶ 119

C. Открывание багажника.

▶ 81

D. Подогрев ветрового стекла.

▶ 98

E. Отключение охранного контроля пространства салона.

▶ 77

Блок переключателей на рулевом колесе

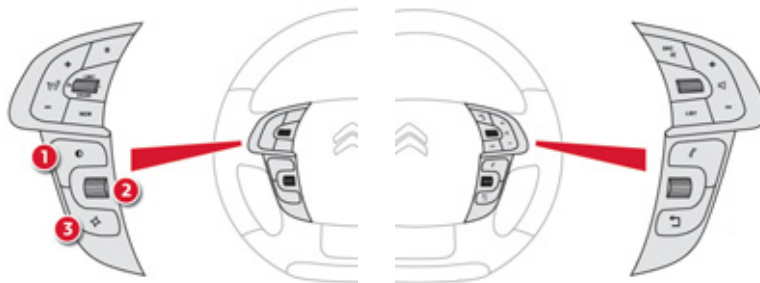

Переключатель ограничителя / регулятора скорости

▶ 138, 140

Управление дополнительными функциями

1. Ночной режим панели приборов ("черный экран").

▶ 38

2. Регулятор подсветки панели приборов.

▶ 38

3. Включение / Выключение плафона.

▶ 99

Блок управления аудиосистемой, Bluetooth и телефоном

или

Блок управления аудиосистемой

▶ 186, 239

Блок управления аудиосистемой, навигатором и телефоном

▶ 186, 239

Системы обеспечения комфортного вождения

Пуск двигателя

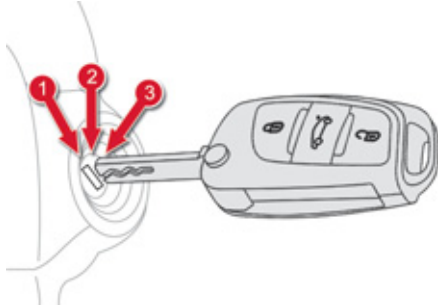

Ключом в замке зажигания

1. Положение **Stop** ("зажигание выключено").
2. Положение **Contact** ("зажигание включено").
3. Положение **Démarrage** ("пуск двигателя").

При включении и выключении зажигания, стрелка спидометра и деления тахометра и датчика уровня топлива выполняют сканирование до конца шкал и возвращаются на 0.

▶ 127



Дистанционным ключом-пультом

- ☞ Переведите селектор на **P** или **N**, если у Вас автоматическая коробка передач или на нейтраль, если механическая.
- ☞ При пуске двигателя ключ-пульт должен находиться в автомобиле (необязательно в картридере); нажмите на педаль тормоза, если у Вас автоматическая коробка передач, или до конца нажмите на педаль сцепления, если механическая.
- ☞ Кратко нажмите на кнопку "START/STOP".

При этом рулевая колонка снимется с блокировки, а двигатель запустится.

i Удерживайте нажатие на педаль вплоть до пуска двигателя.

Остановка двигателя

- ☞ Остановите автомобиль.
- ☞ Переведите селектор на **P** или **N**, если у Вас автоматическая коробка передач или на нейтраль, если механическая.
- ☞ Имея при себе в салоне электронный ключ, нажмите на кнопку "START/STOP". Двигатель остановится, а рулевая колонка заблокируется.

▶ 128

Системы обеспечения комфортного вождения

Автоматическая коробка передач

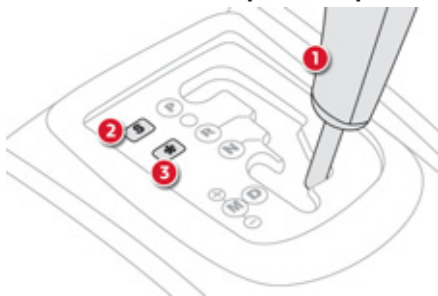

Четырех- или шестиступенчатая коробка передач работает и в автоматическом режиме, и в режиме ручного переключения передач.

1. Рычаг селектора коробки передач.
2. Кнопка "S" ("спортивное вождение").
3. Кнопка "❄" ("вождение по снегу").

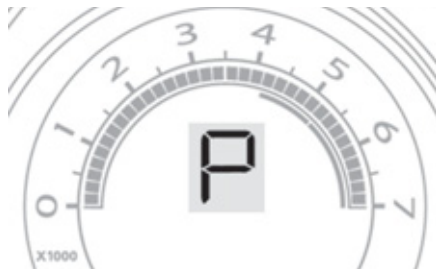

Индикация на панели приборов

Слева на панели приборов отражаются включенные передачи и режимы работы коробки передач.

- P.** Parking (Парковка).
- R.** Reverse (Передача заднего хода).
- N.** Neutral (Нейтраль).
- D.** Drive (Автоматический режим).
- S.** Программа "sport".
- ❄.** Программа "снег".

с 1 по 6. Включенные передачи.

- . Индикация неверно выбранной передачи в ручном режиме.

Движение автомобиля

- ☞ Удерживая ногу на педали тормоза, переведите селектор на **P** или **N**.
- ☞ Запустите двигатель.
- ☞ Переведите селектор на **R**, **D** или **M**.
- ☞ Снимите ногу с педали тормоза и, нажимая на педаль акселератора, начинайте движение.

133

Система помощи при трогании на уклоне

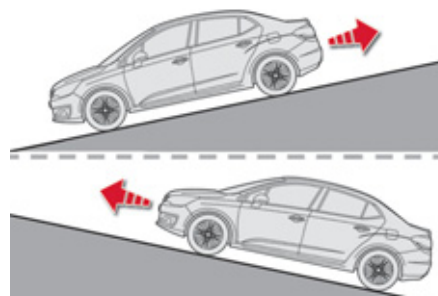

Автомобиль оборудован системой, на короткое мгновение удерживающей его на месте, чтобы облегчить водителю трогание на уклоне в момент переноса ноги с педали тормоза на педаль акселератора. Эта функция срабатывает только в следующих условиях:

- автомобиль удерживается на месте нажатием на педаль тормоза,
- характеристики уклона отвечают определенным требованиям,
- дверь водителя закрыта.



Не выходите из автомобиля в момент срабатывания системы помощи при трогании на уклоне.

136

Системы обеспечения комфортного вождения

Ограничитель скорости "LIMIT"

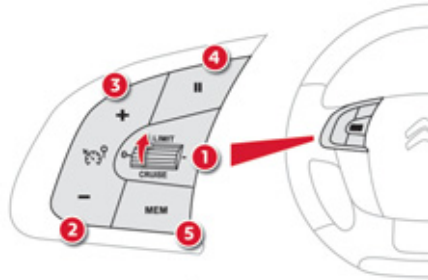

1. Активирование / Отключение функции ограничения скорости.
2. Изменение запрограммированного параметра в меньшую сторону.
3. Изменение запрограммированного параметра в большую сторону.
4. Вкл. / Выкл. ограничителя.
5. Отображение на дисплее перечня скоростей, сохраненных в памяти.

▶ 137

Все настройки следует осуществлять при работающем двигателе.

▶ 138

Регулятор скорости "CRUISE"

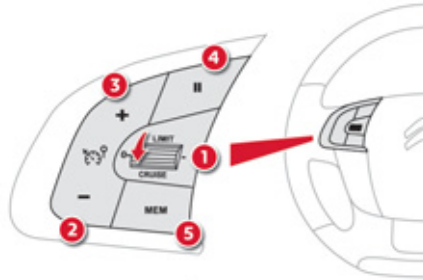

1. Активирование / Отключение функции регулирования скорости.
2. Внесение параметра скорости / Изменение запрограммированного параметра в меньшую сторону.
3. Внесение параметра скорости / Изменение запрограммированного параметра в большую сторону.
4. Вкл. / Выкл. регулятора.
5. Отображение на дисплее перечня скоростей, сохраненных в памяти.

▶ 137

Система может запоминать скорость и активироваться, только если автомобиль движется со скоростью более 40 км/ч и не менее, чем на четвертой передаче, включенной в механической коробке (на второй в автоматической).

▶ 140

Индикация на панели приборов

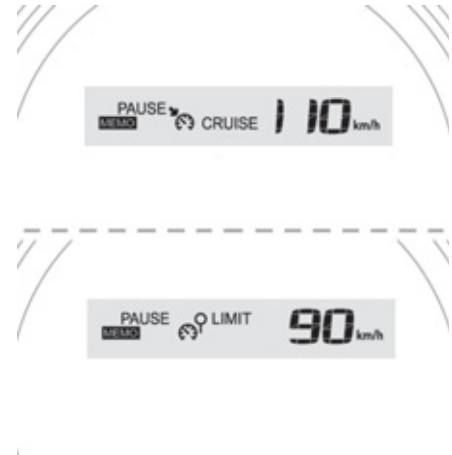

При активировании работы регулятора или ограничителя скорости на панели приборов загорается соответствующая контрольная лампа.



Регулятор скорости включен



Ограничитель скорости включен

Эко-вождение

Эко-вождение - это повседневная практика управления автомобилем, способствующая оптимизации расхода топлива и уменьшению выбросов CO₂.

Оптимизируйте обращение с коробкой передач

На автомобилях с механической коробкой передач трогайтесь плавно, не запаздывайте с переходом на высшие передачи, переключайте их своевременно. При наличии на панели приборов индикатора передач, Вам будет подсказываться момент, когда нужно перейти на высшую передачу - следуйте этим подсказкам.

На автомобилях с автоматической или секвентальной коробкой передач оставайтесь в режиме **"D"** ("Drive" - "Вождение") или **"A"** ("Auto" - "Автомат") - в зависимости от типа селектора, при этом избегайте сильных и резких нажатий на педаль акселератора.

Придерживайтесь плавного стиля вождения

Соблюдайте безопасные интервалы между автомобилями, тормозить лучше двигателем, а не педалью тормоза, плавно нажимайте на педаль сцепления. Такой стиль вождения содействует экономии топлива, сокращению выбросов CO₂ и снижению шумового фона на дороге.

Если дорожное движение не стеснено, то, при наличии в комплектации автомобиля системы круиз-контроля, включите регулятор скорости, как только превысите 40 км/ч.

Умеренно пользуйтесь бортовым электрическим оборудованием

Если перед поездкой в салоне слишком жарко, проветрите его - опустите стекла и откройте вентиляцию, прежде чем включить кондиционер.

По достижении скорости более 50 км/ч поднимите стекла и оставьте вентиляцию открытой.

Пользуйтесь дополнительными средствами регулирования температуры в салоне (заслонкой потолочного люка, шторами и т.п.). Выключите кондиционер, если это не климат-контроль, как только в салоне установится комфортный микроклимат.

Выключите обдув и обогрев стекол, если эти функции работают не в автоматическом режиме.

Как можно раньше выключайте подогрев сидений. Выключайте фары и противотуманные приборы, если видимость на дороге достаточна.

Не нужно прогревать двигатель на месте, особенно зимой, перед началом поездки; в движении автомобиль прогревается быстрее.

Если Вы - пассажир, не перегружайте бортовую электросеть мультимедийными приборами (киноприставками, аудиоплеерами, видеоиграми и т.д.) - так экономится электроэнергия, а значит и топливо.

Покидая автомобиль, выключайте переносные приборы.

Ограничьте причины перерасхода топлива

Равномерно распределяйте груз в автомобиле; тяжелые предметы укладывайте в глубине багажного отделения, поближе к задним сиденьям.

Ограничивайте загрузку автомобиля и снижайте его аэродинамическое сопротивление (уберите с крыши дуги, багажник, велобагажник, отцепите прицеп и т.п.). Предпочтите кофр для перевозки багажа на крыше.

Своевременно снимайте с крыши дуги и багажник, если они больше не понадобятся.

По окончании зимнего сезона замените зимние шины летними.

Соблюдайте требования технического обслуживания

Регулярно контролируйте давление воздуха на холодных шинах, оно должно соответствовать указанному на этикетке в дверном проеме со стороны водителя.

Особенно давление воздуха в шинах следует проверять:

- перед длительной поездкой,
- в межсезонье,
- после длительного хранения.

Не забывайте проверять давление в запасном колесе и на прицепе.

Своевременно проводите техническое обслуживание автомобиля (замену масла, масляного и воздушного фильтров и т.д.) и придерживайтесь графика операций, рекомендованных его изготовителем.

При заправке бака не продолжайте попытки долить топливо после третьего отключения заправочного пистолета - это позволит избежать перелива.

Уже после первых 3 000 километров пробега на новом автомобиле Вы начнете замечать, что его средний расход топлива постепенно становится стабильным.

Панель приборов "тип-1"

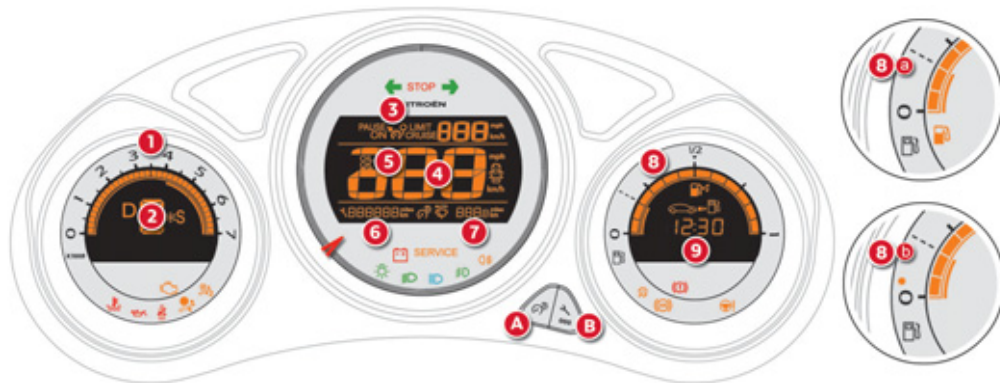

Приборы и дисплеи

1. Тахометр (x 1 000 об/мин).
2. Положение селектора и включенной передачи в автоматической коробке.
3. Данные круиз-контроля или ограничителя скорости
4. Цифровой индикатор скорости (км/ч или миль/ч).
5. Индикатор уровня моторного масла.
6. Индикатор ТО (км или миль), затем счетчик общего пройденного расстояния. Обе данные функции появляются на дисплее после включения зажигания. Индикатор уровня реостата подсветки (во время настройки).
7. Счетчик пройденного расстояния за день (км или миль).
8. Индикатор уровня топлива вместе с сигнализатором минимального уровня (a или b в зависимости от версии).
9. Время

Клавиши управления

- A. Реостат подсветки (доступен в ночном режиме).
- B. Показ на экране информации по техническому обслуживанию. Обнуление информации по ТО и счетчика пройденного расстояния за день
- A и B. Доступ к настройкам часов и единиц измерения.

Панель приборов "тип-2"



Приборы и дисплеи

1. Тахометр (x 1 000 об/мин)
2. Положение селектора и включенной передачи в автоматической коробке.
3. Аналогичный индикатор скорости (км/ч или миль/ч).
4. Данные круиз-контроля или ограничителя скорости.
5. Цифровой индикатор скорости (км/ч или миль/ч).
6. Индикатор уровня моторного масла.
7. Индикатор ТО (км или миль), затем, счетчик общего пройденного расстояния. Обе данные функции появляются на дисплее во время включения зажигания. Индикатор уровня реостата подсветки (в момент настройки).
8. Счетчик пройденного расстояния за день (км или миль).
9. Индикатор уровня топлива вместе с сигнализатором минимального уровня (a или b в зависимости от версии).
10. Автономный режим (км или миль).

Клавиши управления

- A. Реостат подсветки (доступен в ночном режиме)
- B. Возобновление информации технического обслуживания. Обнуление информации по ТО или счетчика пройденного расстояния за день.

Панель приборов "тип-3"

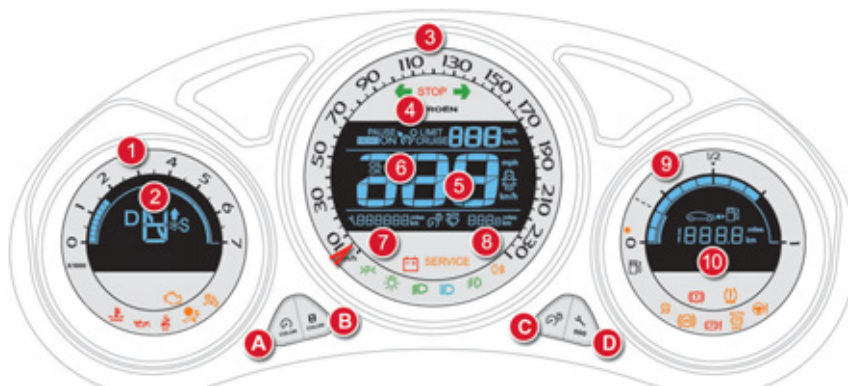

Приборы и дисплеи

1. Тахометр (x 1 000 мин⁻¹).
2. Положение селектора и включенной передачи в автоматической коробке.
3. Аналоговый спидометр (км/ч или миль/ч).
4. Заданные параметры регулятора или ограничителя скорости.
5. Цифровой спидометр (км/ч или миль/ч).
6. Индикатор уровня масла в двигателе.

7. Индикатор остатка пробега до планового ТО (км или миль), затем счетчик общего пробега. Эти параметры показываются на дисплее один за другим при включении зажигания. Индикатор интенсивности подсветки (при ее регулировке).
8. Счетчик пробега за поездку (км или миль).
9. Индикатор уровня топлива и сигнализатор минимального остатка топлива в баке.
10. Запас хода по топливу (км или миль).

Элементы управления настройками

- A. "COLOR Scale" ("Цвет циферблатов"): настройка цвета циферблатов по желанию.
- B. "COLOR Display" ("Цвет дисплеев"): настройка цвета дисплеев по желанию.
- C. Регулятор интенсивности подсветки приборов (работает в ночном режиме).
- D. Вывод на дисплей информации о плановом техническом обслуживании. Обнуление указателя технического обслуживания и счетчика пробега за поездку.

Контрольные лампы систем

Визуально воспринимаемые сигналы, информирующие водителя о появлении какой-либо неисправности (сигнализаторы неисправных состояний) или о работе той или иной системы (сигнализаторы включения или отключения).

При включении зажигания

Некоторые сигнализаторы неисправных состояний загораются на несколько секунд сразу при включении зажигания.

При запуске двигателя они должны погаснуть.

Если какой-либо сигнализатор продолжает гореть, то, перед тем как тронуться в путь, необходимо выяснить, почему он не гаснет.

Сопутствующие сигналы



Включение некоторых световых сигнализаторов может сопровождаться сигналом зуммера и сообщением на многофункциональном дисплее.

Уведомляющие индикаторы и сигнализаторы

Горящий или мигающий при работающем двигателе сигнализатор свидетельствует о неисправности в соответствующей системе, требующей вмешательства водителя.



Сигнализатор загорается на панели приборов.





! Загорание уведомляющего сигнализатора всегда сопровождается дополнительным сообщением на экране, чтобы облегчить определение характера неисправности. В случае каких-либо затруднений обратитесь в сервисную сеть CITROËN или в специализированный техцентр.

Индикатор		Г о рит	Причина	Что делать / Примечания
	STOP	Горит постоянно один или одновременно с другим сигнализатором неисправности в сопровождении звукового сигнала и сообщения на дисплее.	Сигнализатор связан с серьезной неисправностью тормозной системы, рулевого управления, системы смазки двигателя, системы охлаждения или с повреждением шины.	Немедленно остановитесь, соблюдая при этом правила и все необходимые меры предосторожности на дороге, так как двигатель может внезапно заглохнуть на ходу. Припаркуйте автомобиль, выключите зажигание и обратитесь в сервисную сеть CITROËN или в специализированный техцентр.
	Максимальная температура охлаждающей жидкости	Горит постоянно красным цветом.	Температура в системе охлаждения двигателя слишком высока.	Немедленно остановитесь, соблюдая при этом правила и все необходимые меры предосторожности на дороге. Дождитесь охлаждения двигателя, чтобы пополнить, при необходимости, уровень охлаждающей жидкости. Если неисправность не устранилась, обратитесь в сервисную сеть CITROËN или в специализированный техцентр.

Индикатор		Горит	Причина	Действия / Примечания
	Давление масла в двигателе	Горит постоянно.	Система смазки двигателя неисправна.	Немедленно остановитесь, соблюдая при этом правила и все необходимые меры предосторожности на дороге. Припаркуйте автомобиль, выключите зажигание и обратитесь в сервисную сеть CITROËN или в специализированный техцентр.
	Заряд аккумуляторной батареи	Горит постоянно.	Неисправен контур подзарядки батареи (загрязнены или ослаблены клеммы, ремень генератора ослаблен или оборван, ...).	Сигнализатор должен погаснуть при запуске двигателя. Если он не гаснет, обратитесь в сервисную сеть CITROËN или в специализированный техцентр.
	Тормозная система	Горит постоянно, одновременно с сигнализатором STOP.	Недостаточный уровень тормозной жидкости в системе.	Немедленно остановитесь, соблюдая при этом все необходимые меры безопасности на дороге. Пополните уровень рекомендованной тормозной жидкостью с артикулом CITROËN. При возникновении проблемы проверьте тормозную систему в сервисной сети CITROËN или в специализированном техцентре.
		Горит постоянно, одновременно с сигнализаторами STOP и ABS.	Электронный регулятор тормозных сил REF неисправен.	Немедленно остановитесь, соблюдая при этом все необходимые меры безопасности на дороге. Обратитесь в сервисную сеть CITROËN или в специализированный техцентр.

Индикатор	Г о рит	П р и ч и н а	Д е й с т в и я / П р и м е ч а н и я	
	Дверь (-и) не закрыта (-ы)	Горит постоянно при скорости ниже 10 км/ч.	Закройте дверь (-и).	
		Горит постоянно при скорости выше 10 км/ч в сопровождении звучащего зуммера.		
	Не пристегнут/отстегнут ремень безопасности водителя и/или отстегнут ремень пассажира	Горит постоянно, затем мигает, сопровождается нарастающим сигналом зуммера.	Ремень пассажира не пристегнут, либо его отстегнули. и/или Ремень переднего пассажира отстегнули.	Вытяните лямку и вставьте язычок в замок ремня безопасности.
SERVICE	Service	Несущественные сбои в системах, не имеющих собственного сигнализатора.	Прочтите уведомление, появившееся на дисплее - это могут быть: <ul style="list-style-type: none"> - открытые двери, багажник или капот, - снижение уровня масла в двигателе до минимума, - истощившийся элемент питания ключа-пульта ДУ. В остальных случаях следует обратиться в сервисную сеть CITROËN или в специализированный техцентр.	
		Существенные сбои в системах, не имеющих собственного сигнализатора.	Прочтите сообщение о сбое, появившееся на дисплее и обязательно обратитесь в сервисную сеть CITROËN или в специализированный техцентр.	



Индикатор	Горит	Причина	Действия / Примечания
 <p>Автоматическая бортовая система диагностики двигателя</p>	<p>Мигает.</p> <p>Горит постоянно.</p>	<p>Система управления двигателем неисправна.</p> <p>Система снижения токсичности отработавших газов неисправна.</p>	<p>Опасность повреждения катализатора. Обратитесь в сервисную сеть CITROËN или в специализированный техцентр.</p> <p>Сигнализатор должен погаснуть с запуском двигателя. Если он не гаснет, срочно обратитесь в сервисную сеть CITROËN или в специализированный техцентр.</p>
 <p>Минимальный остаток топлива в баке</p>	<p>Горит постоянно, звучит зуммер и появляется сообщение.</p>	<p>При его первом загорании в баке остается еще около 7 литров горючего. С этого момента начинается расход аварийного запаса топлива.</p>	<p>Во избежание неожиданной остановки, срочно заправьте бак топливом.</p> <p>До тех пор, пока бак не будет пополнен достаточным количеством топлива, сигнализатор минимального остатка будет загораться в сопровождении зуммера и сообщения. Зуммер и сообщение будут учащаться по мере приближения уровня топлива к отметке "0".</p> <p>Емкость бака: около 60 литров.</p> <p>Никогда не допускайте полной выработки топлива в баке - это может вывести из строя систему снижения токсичности отработавших газов и систему впрыска топлива.</p>
 <p>²Антиблокировочная система ABS</p>	<p>Горит постоянно.</p>	<p>Антиблокировочная тормозная система неисправна.</p>	<p>Тормозная система продолжает работать в штатном режиме.</p> <p>Осторожно продолжайте движение на умеренной скорости и срочно обратитесь в сервисную сеть CITROËN или в специализированный техцентр.</p>

Индикатор	Горит	Причина	Действия / Примечания
 Система динамической стабилизации (ESC/ASR)	Мигает.	Система ESC/ASR работает в активном режиме.	Система оптимизирует тяговитость и улучшает курсовую устойчивость автомобиля.
	Горит постоянно.	Если система ESC/ASR не отключена (нажатием на кнопку, при этом должна гореть ее контрольная лампа), значит, она неисправна.	Обратитесь в сервисную сеть CITROËN или в специализированный техцентр.
 Сигнализатор усилителя рулевого управления	Горит постоянно.	Усилитель рулевого управления неисправен.	Двигайтесь осторожно с умеренной скоростью. Обратитесь в сервисную сеть CITROËN или в специализированный техцентр.
 Адаптивные фары	Мигает.	Система адаптивных фар неисправна.	Обратитесь в сервисную сеть CITROËN или в специализированный техцентр.
 Подушки безопасности	Горит временно.	Он должен загораться на несколько секунд и затем гаснуть после поворота ключа в положение "ON".	Сигнализатор должен погаснуть с запуском двигателя. Если он не гаснет, обратитесь в сервисную сеть CITROËN или в специализированный техцентр.
	Горит постоянно.	Неисправна система одной из подушек безопасности или преднатяжителя одного из ремней безопасности.	Обратитесь в сервисную сеть CITROËN или в специализированный техцентр.

Контрольные лампы активного состояния систем



Загорание нижеуказанных контрольных ламп свидетельствует о том, что соответствующая система включена. Оно может сопровождаться звуковым сигналом и сообщением на дисплее.

Индикатор	Горит	Причина	Действия / Примечания
 Указатель левого поворота	Мигает с зуммером.	Выключатель света переведен в нижнее положение.	
 Указатель правого поворота	Мигает с зуммером.	Выключатель света переведен в верхнее положение.	
 Фонари аварийной сигнализации	Мигает с зуммером.	Выключатель аварийной сигнализации на панели приборов включен.	Левые и правые указатели поворотов и их контрольные лампы мигают одновременно.
 Стояночные огни	Горит постоянно.	Выключатель света переведен в положение "Стояночные огни".	
 Фары ближнего света	Горит постоянно.	Выключатель света переведен в положение "Фары ближнего света" или в положение "АУТО" при недостаточной освещенности.	
 Фары дальнего света	Горит постоянно.	Водитель переместил выключатель света на себя.	Вновь переместите выключатель света от себя, чтобы перейти на ближний свет.
 Противотуманные фары	Горит постоянно.	Противотуманные фары включены.	Для выключения противотуманных фар поверните два раза выключатель назад.
 Задние противотуманные фонари	Горит постоянно.	Задние противотуманные фонари включены.	Для выключения противотуманных фонарей поверните выключатель назад.

Индикатор		Горит	Причина	Действия / Примечания
	Стояночный тормоз	Горит постоянно.	Стояночный тормоз затянут или недостаточно освобожден.	Выключите стояночный тормоз - при этом сигнализатор погаснет; удерживайте ногу на педали тормоза. Соблюдайте меры безопасности. Дополнительную информацию о стояночном тормозе см. в рубрике "Стояночный тормоз".
	Сигнализатор автоматической работы стеклоочистителя	Горит постоянно.	Выключатель очистителя ветрового стекла переведен вниз.	Автоматическое включение очистителя ветрового стекла активировано. Чтобы отключить автоматическое включение, нажмите на выключатель книзу или переведите его в какое-либо иное положение.
	Регулятор подсветки	Горит постоянно.	Регулятор интенсивности подсветки активен.	Вы можете настроить интенсивность подсветки панели приборов на уровне от 1 до 16.

Контрольные лампы отключенного состояния

Загорание одного из указанных сигнализаторов свидетельствует о том, что Вы сами отключили соответствующую систему. Оно сопровождается звуковым сигналом и сообщением на многофункциональном дисплее.

Индикатор		Г орит	Причина	Действия / Примечания
	Подушка безопасности пассажира	Горит постоянно на панели приборов.	Выключатель, расположенный в перчаточном ящике, находится в положении "OFF". Фронтальная подушка безопасности пассажира отключена.	Переведите выключатель в положение "ON", чтобы активировать переднюю подушку безопасности пассажира. В этом случае не устанавливайте детское кресло в положение "спинкой вперед".
	ESC/ASR	Горит постоянно.	Кнопка выключателя в середине панели приборов нажата. Ее контрольная лампа горит. Это означает, что система ESC/ASR отключена. ESC: контроль динамической стабилизации. ASR: противобуксовочная система.	Вновь нажмите на кнопку выключателя, чтобы вручную активировать систему ESC/ASR. При этом его контрольная лампа погаснет. По достижении скорости движения выше 50 км/ч система начнет работать в автоматическом режиме. Система ESC/ASR вновь становится активной при запуске двигателя.

Индикатор уровня масла в двигателе



Индикатор показывает в течение нескольких секунд уровень масла в системе смазки двигателя при включении зажигания, одновременно с информацией о предстоящем плановом техническом обслуживании.

i Автомобиль должен быть установлен на горизонтальной площадке и после остановки двигателя должно пройти не менее 30 минут, чтобы показания индикатора уровня масла были верны.

Нормальный уровень масла



Недостаточный уровень масла

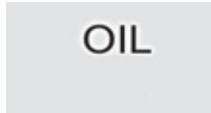

О недостатке масла в системе смазки свидетельствует мигающий сигнализатор "OIL" и сообщение на панели приборов, связанное с сигнализатором общего назначения и сопровождающееся звуковым сигналом.

Если недостаток масла подтверждается проверкой при помощи ручного щупа, обязательно доведите его уровень до нормы во избежание разрушения двигателя.

Неисправность датчика уровня масла



О неисправности датчика уровня масла свидетельствует мигающий сигнализатор "OIL --" на панели приборов. Обратитесь в сервисную сеть CITROËN или в специализированный техцентр.

Масляный щуп

См. главу "Текущие проверки", в которой указано местонахождение ручного щупа и маслозаправочной горловины на Вашем двигателе.

На щупе имеется две метки:

- **A** = max; уровень масла никогда не должен превышать эту метку (во избежание поломки двигателя),
- **B** = mini; пополните уровень через маслозаправочную горловину маслом, рекомендованным для Вашего двигателя.



Указатель технического обслуживания

Эта информация отображается в течение нескольких секунд после включения зажигания. Система сообщает о пробеге, оставшемся до очередного технического обслуживания по регламенту изготовителя. Пробег отсчитывается с момента последнего обнуления указателя. Его протяженность определяется по двум параметрам:

- по общему пробегу автомобиля,
- по времени, отсчитанному с даты последнего ТО.

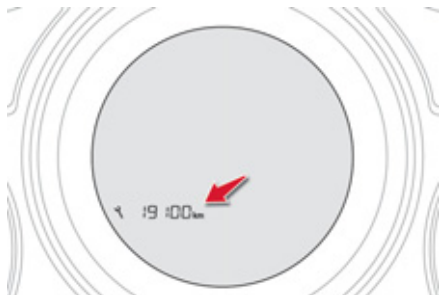

Если до технического обслуживания осталось больше 3 000 км

После включения зажигания не показывается никакой информации о техническом обслуживании.

Если до технического обслуживания осталось от 1 000 км до 3 000 км

После включения зажигания загорается на несколько секунд символ гаечного ключа. На дисплее счетчика общего пробега показывается остаток километров до очередного технического обслуживания.

Пример: до ближайшего очередного технического обслуживания автомобилю осталось пройти 2 800 км.

После включения зажигания в течение нескольких секунд дисплей показывает:



Несколько секунд спустя после включения зажигания **символ гаечного ключа погаснет**; счетчик пробега продолжит работать в обычном режиме. На дисплее счетчика будут показываться общий и точный пробег.



Если до технического обслуживания осталось меньше 1 000 км

Пример: до ближайшего очередного технического обслуживания автомобилю осталось пройти 900 км.

После включения зажигания в течение нескольких секунд дисплей показывает:



Несколько секунд спустя после включения зажигания счетчик пробега продолжит работать в обычном режиме. **Символ гаечного ключа продолжит гореть**, чтобы вы знали о приближающемся техническом обслуживании.



Если срок очередного технического обслуживания пропущен

При каждом включении зажигания в течение нескольких секунд будет мигать **символ гаечного ключа**, чтобы напомнить о необходимости срочно пройти техническое обслуживание.

Пример: автомобиль прошел 300 км после пропущенного технического обслуживания. После включения зажигания в течение нескольких секунд дисплей показывает:



Несколько секунд спустя после включения зажигания счетчик пробега продолжит работать в обычном режиме. **Символ гаечного ключа продолжит гореть.**



И Недостаточный пробег может быть дополнен фактором времени - в зависимости от манеры вождения автомобиля владельцем. Гаечный ключ может также загораться и в случаях, когда истек срок прохождения техобслуживания, указанный в **сервисно-гарантийной книжке**.

Установка на ноль указателя планового технического обслуживания

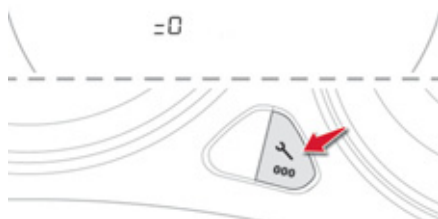

После прохождения очередного планового технического обслуживания счетчик указателя следует вновь установить на ноль. Для этого необходимо выполнить следующие действия:

- ☞ выключите зажигание,
- ☞ нажмите на кнопку установки на ноль счетчика дневного пробега ".../000" и удерживайте нажатой,
- ☞ включите зажигание; счетчик пробега начнет обратный отсчет,
- ☞ когда на дисплее высветится "=0", отпустите кнопку; символ гаечного ключа при этом погаснет.

Данную процедуру невозможно выполнить, если на дисплее отображено напоминание о необходимости пройти ТО.

И Если по окончании этой операции Вы решили отключить аккумуляторную батарею, сначала закройте автомобиль и выждите не менее пяти минут, чтобы проведенная установка на ноль зафиксировалась в памяти компьютера.

Информация о плановом ТО

Вы можете в любой момент узнать, сколько километров вам еще осталось проехать до наступления необходимости пройти плановое техническое обслуживание.

- ☞ Нажмите кратко на кнопку обнуления счетчика пробега за поездку ".../000". Информация о техническом обслуживании отображается несколько секунд на дисплее счетчика общего пробега.

Тахометр

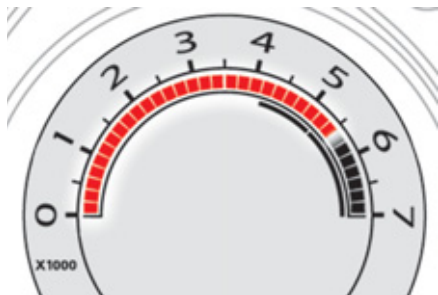

По мере приближения к максимальной частоте вращения коленчатого вала, на тахометре индицируется мигающая шкала красного цвета, напоминая о необходимости перейти на более высокую передачу.

Счетчики пробега

Общий пробег и расстояние, пройденное за поездку, показываются на дисплее в течение 30 секунд при выключении зажигания, при открывании двери водителя, а также при запирании и отпирании автомобиля.

Счетчик общего пробега



Этот прибор служит для измерения расстояния, пройденного автомобилем с самого начала его эксплуатации.

Счетчик пробега за поездку



Этот прибор предназначен для измерения расстояния, пройденного с момента его последней установки водителем на ноль.

☞ Включите зажигание, нажмите и удерживайте кнопку вплоть до появления нулей.

Настройка часов и формата времени на панели приборов без автомагнитолы

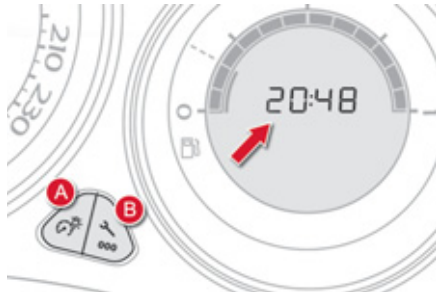

На панели приборов "Тип-1" настройка времени на часах осуществляется при помощи кнопок **A** и **B**, при этом следует произвести следующие действия:

- ☞ одновременно нажмите на **A** и **B**: индикация минут начнет мигать,
- ☞ нажмите на **A** для перевода индикатора минут вперед или на **B** для перевода индикации минут назад,
- ☞ одновременно нажмите на **A** и **B**: индикация часов начнет мигать,
- ☞ нажмите на **A** для перевода индикатора часов вперед или на **B** для перевода часов назад,

- ☞ одновременно нажмите на **A** и **B**: начнет мигать индикация 24-х или 12-часового формата,
- ☞ нажмите на **A** или **B** для смены формата,
- ☞ одновременно нажмите на **A** и **B**, чтобы закончить настройки.

Если больше не предпринимать никаких действий, примерно через 30 секунд дисплей вернется к текущей индикации.

Выбор единиц измерения на панели приборов без автомагнитолы

На панели приборов "Тип-1" настройка единиц измерения осуществляется при помощи кнопок **A** и **B**, при этом следует произвести следующие действия:

- ☞ одновременно нажмите на **A** и **B** и удерживайте кнопки в течение трех секунд: индикация км/ч или миль/ч мигает,
- ☞ нажмите на **A** или **B** для смены единиц измерения,
- ☞ одновременно нажмите на **A** и **B**, чтобы закончить настройку единиц измерения.

Если больше не предпринимать никаких действий, примерно через 30 секунд дисплей вернется к текущей индикации.

Настройка часов и единиц измерения на многофункциональном дисплее

Для настройки часов и единиц измерения на панели приборов с автомагнитолой или с многофункциональным дисплеем, см. указания к соответствующим дисплеям.

Регулятор подсветки панели управления

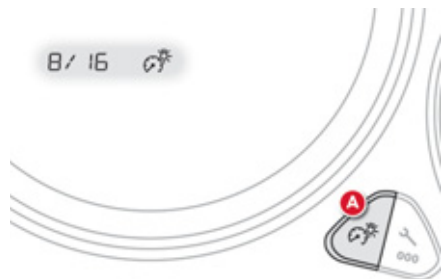

Это устройство служит для ручной регулировки яркости подсветки панели управления в зависимости от интенсивности внешнего освещения. Работает только при включенных внешних световых приборах в ночном режиме.

Включение

- ☞ Нажмите на кнопку **A**, чтобы яркость подсветки приборной панели начала изменяться.
- ☞ Когда яркость подсветки станет минимальной, отпустите кнопку, а затем нажмите на нее снова, чтобы вновь увеличить яркость.

или

- ☞ Когда яркость подсветки станет максимальной, отпустите кнопку, а затем нажмите на нее снова, чтобы вновь уменьшить яркость.
- ☞ Когда яркость подсветки достигнет желаемой интенсивности, отпустите кнопку.



Данные по индикации и уровень подсветки появляются в центре панели приборов во время регулировки для просмотра уровня подсветки по отношению к 16 доступным уровням.

Вы можете также изменить интенсивность подсветки, повернув ручку **B**, расположенную слева на рулевом колесе:

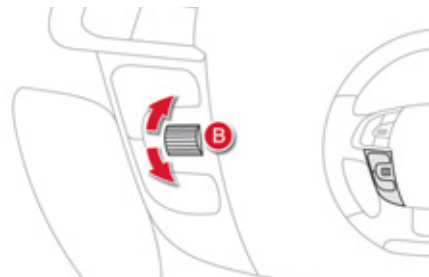

- ☞ повернуть вверх для уменьшения интенсивности подсветки,
- ☞ повернуть вниз для повышения уровня подсветки.

Отключение

При выключенных световых приборах или в дневном режиме (дневное освещение активировано), любое нажатие на кнопку или ручку не приведет ни к какому действию.

Ночной режим панели приборов ("черный экран")

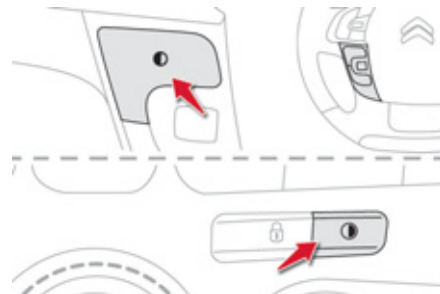

Данная система позволяет погасить некоторые дисплеи во время движения ночью. На панели приборов сохраняется индикация скорости, режим автоматической коробки передач, информация системы круиз-контроля или ограничителя скорости, если эти функции активированы, и, при необходимости, индикация уровня топлива. При появлении уведомляющих сигналов, внесении изменений в настройки систем или при проведении регулировок ночной режим панели приборов отключается.

Активирование ночного режима

- ☞ Включите фары и нажмите на эту кнопку, чтобы активировать ночной режим панели приборов.
- ☞ Еще раз нажмите на кнопку, чтобы вновь включить дисплеи.

Персональные настройки цвета панели приборов



На панели приборов Вы можете изменять цвет циферблатов (клавиша **A**) независимо от цвета ее дисплеев (клавиша **B**).

Для этого имеется пять вариантов цветов - от белого до синего.

☞ Нажимайте на соответствующую кнопку столько раз, сколько необходимо для получения желаемого цвета подсветки.

Монохромный дисплей А

Индикация на дисплее

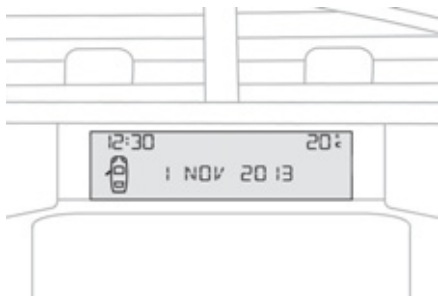

В зависимости от контекста, на дисплее выводятся:

- время,
- дата,
- температура воздуха за бортом (мигает в случае гололеда),
- источник прослушиваемого в данный момент аудиосигнала,
- сообщения бортового компьютера (см. в конце главы),
- уведомляющие сообщения,
- меню настроек дисплея и бортовых систем.

Панель управления



На панели автомагнитолы расположены следующие кнопки:

- ☞ кнопка **"MENU"** для перехода к **главному меню**,
- ☞ кнопки **"▲"** или **"▼"** для пролистывания позиций меню на дисплее,
- ☞ кнопки **"◀"** или **"▶"** для настройки параметров регулировок,
- ☞ кнопка **A** для перехода к другому приложению (бортовому компьютеру, источнику аудиосигнала, ...),
- ☞ кнопка **"OK"** для того, чтобы подтвердить свои действия, или
- ☞ кнопка **"Возврат"**, чтобы отменить текущее действие.

Главное меню

- ☞ Нажмите на кнопку **"MENU"**, чтобы перейти к **главному меню**, а затем нажмите на кнопки **"▲"** или **"▼"**, чтобы пролистать различные позиции меню:
 - **"RADIO"** ("Радиоприемник"),
 - **"MEDIA"** ("Медиа"),
 - **TRIP COMPUTER** ("Бортовой компьютер"),
 - **DATE AND TIME** ("Дата и время"),
 - **LANGUAGES** ("Выбор языка сообщений"),
 - **VEHICLE PARAM** ("Конфигурация бортовых систем"),
- ☞ Нажмите на кнопку **"OK"**, чтобы выбрать нужное Вам меню.

Радиоприемник / Медиа

Включив автомагнитолу и выбрав меню RADIO или MEDIA, можно активировать и отключать связанные с ним функции (отслеживание RDS, радио текст) или выбрать режим проигрывания информации с медиаустройства в случайном порядке, повторное прослушивание композиций). Подробную информацию о приложениях RADIO или MEDIA читайте в главе "Аудиосистема и телематика".



Бортовой компьютер

Выбрав меню "TRIP COMPUTER", можно инициировать процедуру диагностирования состояния бортовых систем ("активна", "не активна", "неисправна").

Настройки даты и времени

Выбрав меню "DATE AND TIME", можно настроить следующие параметры:

- год,
 - месяц,
 - день,
 - часы,
 - минуты,
 - режим индикации (12-ти или 24-часовой).
- ☞ Выбрав наименование параметра, нажимайте на кнопки "◀" или "▶", чтобы изменить его.
- ☞ Нажимайте на кнопки "▲" или "▼", чтобы перейти к настройке предыдущего или следующего параметра.
- ☞ Нажмите на кнопку "OK", чтобы внести в память осуществленные изменения и вернуться к текущей индикации или на "Возврат", чтобы отменить их.

Выбор языка сообщений

С помощью меню "LANGUAGES" можно выбрать язык из предложенного списка, на котором на экран дисплея будут выводиться сообщения.

Параметры автомобиля

Выбрав меню "VEHICLE PARAM", можно активировать и отключать следующую функцию:

- "GUIDE LAMPS" (Автоматическое включение сопровождающего света; см. гл. "Обеспечение обзора").



В целях безопасности настройку многофункционального дисплея следует осуществлять только на остановленном автомобиле.

Монохромный дисплей С

Индикация на дисплее

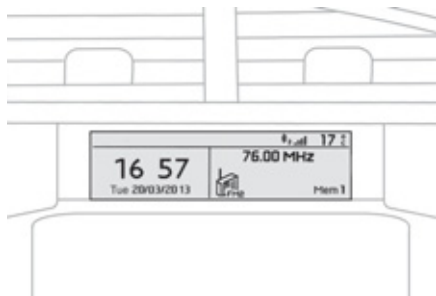

В зависимости от контекста, на дисплее выводятся:

- время,
- дата,
- температура воздуха за бортом (мигает в случае гололеда),
- система помощи при парковке,
- результат измерения свободного места для парковки,
- включенный источник аудиосигнала,
- информация с телефона или гарнитуры Hands Free,
- сообщения бортового компьютера (см. в конце главы),
- уведомляющие сообщения,
- меню настроек дисплея и бортовых систем.

Панель управления



На панели автомагнитолы расположены следующие кнопки:

- ☞ кнопка **A** для выбора просмотра информации аудиоисточника либо в полноэкранном формате, либо с разделением дисплея на окна аудиоисточника и бортового компьютера,
 - ☞ кнопка **"MENU"** для перехода к **главному меню**,
 - ☞ кнопки **"▲"** или **"▼"** для пролистывания позиций меню на дисплее,
 - ☞ кнопки **"◀"** или **"▶"** для настройки параметров регулировок,
 - ☞ кнопка **"OK"** для подтверждения своих действий,
- или
- ☞ кнопка **"Возврат"** чтобы отменить текущее действие.

Главное меню



- ☞ Нажмите на кнопку **"MENU"**, чтобы открыть **главное меню**:
 - "Мультимедиа",
 - "Телефон",
 - "Борткомпьютер",
 - "Соединение Bluetooth",
 - "Персональные настройки".
- ☞ Нажмите на кнопки **"◀"** или **"▶"**, чтобы выбрать нужное меню, а затем на **"OK"**, чтобы подтвердить свой выбор.



Меню "Мультимедиа"

Включив радиоприемник и выбрав это меню, можно активировать и отключать связанные с ним функции (отслеживание RDS, Показ радиотекста (ТХТ)) или выбрать режим проигрывания с медиаустройства ("обычное", "произвольное", "бесконечно произвольное", "повтор").
Подробности о приложении "Мультимедиа" читайте в главе "Аудиосистема и телематика".



Меню "Телефон"

При включенной автомагнитоле данное меню позволяет принять звонок и просмотреть различные телефонные справочники.

Подробности о приложении "Телефон" читайте в главе "Аудиосистема и телематика".



Меню "Борткомпьютер"

Выбрав это меню, можно просмотреть сообщения о состоянии бортовых систем.

Журнал регистрации неисправностей

В этом журнале регистрируются активные уведомления и показываются связанные с ними сообщения.

- ☞ Нажмите на клавишу **"MENU"** и откройте главное меню.
- ☞ Нажимая на стрелки, а затем на **"OK"** откройте меню **"Борткомпьютер"**.
- ☞ В меню **"Борткомпьютер"** выберите строку **"Журнал неисправностей"** и подтвердите.



Меню "Соединение Bluetooth"

При включенной автомагнитоле данное меню позволяет подключить или отключить периферийное устройство с Bluetooth (телефон, медиаплеер) и выбрать тип подключения (комплект Hands Free, проигрыватель аудиофайлов). Подробности о приложении "Соединение Bluetooth" читайте в главе "Аудиосистема и телематика".



Меню "Персональные настройки"

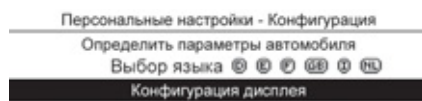

С помощью этого меню открывается доступ к функциям:

- "Настройка бортовых систем автомобиля",
- "Выбор языка сообщений",
- "Настройки дисплея".

Настройка бортовых систем автомобиля

С помощью этого меню можно активировать и отключать следующие функции:

- "Помощь при вождении":
 - "Помощь при парковке задним ходом" (см. главу "Вождение автомобиля"),
 - "Внесение в память параметров скорости" (см. гл. "Вождение автомобиля").
- "Освещение салона" (см. гл. "Обеспечение обзора"):
 - "Автоматическое включение сопровождающего освещения",
 - "Дистанционное включение встречающего освещения".

Выбор языка сообщений

В этом меню можно выбрать язык сообщений на дисплее из представленного списка.

Настройки дисплея

Выбрав это меню, можно настроить следующие функции и параметры:

- "Единицы измерения",
- "Календарь и часы",
- "Параметры дисплея",
- "Яркость видеомонитора".

! По соображениям безопасности настройку многофункционального дисплея следует осуществлять только на остановленном автомобиле.

Цветной дисплей Информация на дисплее

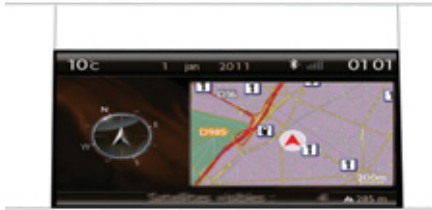

На дисплее отображаются:

- время,
- дата,
- высота над уровнем моря,
- температура за бортом автомобиля (при гололеде индикатор мигает),
- помощь при парковке,
- работа аудиосистемы,
- информация из папок и с телефона,
- сообщения бортовой навигационной системы,
- показания бортового компьютера,
- уведомляющие сообщения,
- меню настроек дисплея, навигационной системы и бортового оборудования.

Управление системой



Откройте и выберите требующуюся функцию с дисплея навигационной системы:

- ☞ нажав на кнопку с соответствующей надписью **"RADIO"**, **"MUSIC"**, **"NAV"**, **"TRAFFIC"**, **"SETUP"** или **"PHONE"**, откройте нужное меню,
- ☞ поверните ручку **A** для выбора функции в списке,
- ☞ нажмите на ручку **B**, чтобы подтвердить выбор, либо
- ☞ нажмите на кнопку **"Возврат"**, чтобы прервать текущую операцию и вернуться к предшествующей индикации.

Последовательно нажимая на кнопку **C "MODE"**, можно открывать следующие окна:

- **"РАДИО / МЕДИА"** ("Радиоприемник / Медиаустройства")*,
- **"ТЕЛЕФОН"***,
- **"КАРТА ВО ВСЕХ ЭКРАНАХ"***,
- **"КАРТА В ОТДЕЛЬНОМ ОКНЕ"** ("Карта в отдельном окне")*,
- **"БОРТОВОЙ КОМПЬЮТЕР"** ("Бортовой компьютер").

* Подробную информацию об этих функциях читайте в главе "Аудиосистема и телематика" руководства по эксплуатации автомобиля.

Меню настроек "SETUP"

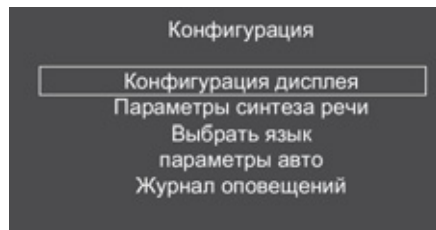

☞ Нажмите на кнопку **"SETUP"** и откройте меню настроек:

- "Конфигурация дисплея",
- "Настройки речевого информатора",
- "Выбор языка",
- "Настройки бортовых систем",
- "Журнал сообщений о сбоях".

! По соображениям безопасности настройку систем на многофункциональном дисплее следует осуществлять только на остановленном автомобиле.

Настройка индикации

В этом меню можно выбрать цветовые настройки экрана, настроить яркость, дату и время и выбрать единицы измерения расстояния (км или мили), расхода топлива (л/100 км, миль/галлон или км/л) и температуры (°C или °F).

Настройка речевого информатора

В этом меню можно настроить уровень громкости указаний навигатора и выбрать тембр голоса (мужской или женский).

Выбор языка сообщений

В этом меню можно выбрать из списка язык, на котором на дисплей будут поступать сообщения.

Настройка бортовых систем автомобиля

Данное меню служит для активирования и отключения некоторых систем комфортного вождения, сгруппированных по категориям:

- "Помощь при вождении":
 - "Помощь при парковке задним ходом" (см. гл. "Вождение автомобиля"),
 - "Внесенные в память скорости" (Внесение пороговых скоростей в память регулятора и ограничителя скорости; см. гл. "Вождение автомобиля").
- "Световой комфорт в салоне" (см. гл. "Обеспечение обзора"):
 - "Встречающее освещение" (Дистанционное включение встречающего освещения),
 - "Сопровождающее освещение" (Автоматическое включение сопровождающего освещения).

Журнал уведомляющих сообщений

В него записываются сообщения о текущих сбоях в работе систем и из него поступают на дисплей сообщения о неполадках.

Бортовой компьютер

Эта система обеспечивает Вас информацией по ходу текущего пробега (о запасе хода по топливу, расходе топлива и т.д.).

Монохромный дисплей А



Вывод на дисплей параметров

- ☞ Нажмите на кнопку, расположенную на торце **выключателя стеклоочистителя**, чтобы последовательно вывести на дисплей компьютера различные параметры.

На дисплей бортового компьютера выводятся следующие данные:

- автономность (запас хода по топливу),



- текущий расход топлива,



- пройденное расстояние,



- средний расход топлива,



- средняя скорость движения.

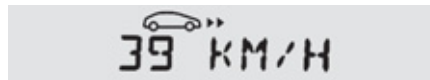

- ☞ При последующем нажатии восстановится текущая индикация дисплея.

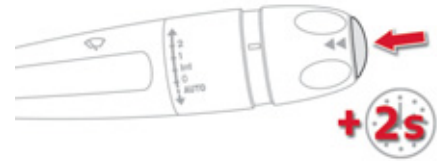

Установка на ноль

- ☞ Нажмите и удерживайте более двух секунд кнопку, чтобы обнулить счетчик пройденного расстояния, индикатор среднего расхода топлива и параметр средней скорости движения.

Монохромный дисплей С / Цветной дисплей

Режимы индикации

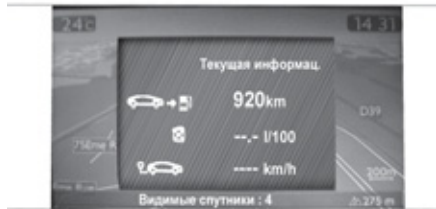
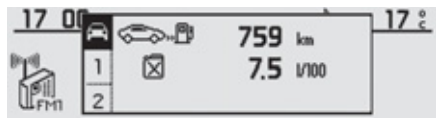

Временная индикация на дисплее в специальном окне

- Нажмите на торцевую кнопку выключателя стеклоочистителя.



Постоянная индикация



- Нажмите на эту кнопку на лицевой панели автомагнитолы.

Вывод данных на дисплей

- Нажмите на торцевую кнопку выключателя стеклоочистителя для последовательного просмотра на дисплее закладок:
 - текущая информация,
 - участок пути "1",
 - участок пути "2".



- На дисплее отображается текущая информация:
 - запас хода по топливу,
 - текущий расход топлива,
 - оставшееся до конца маршрута расстояние.



- На дисплее участка пути "1" отображается:
 - пройденное расстояние,
 - средний расход топлива,
 - средняя скорость движения для первого участка пути.



- На дисплее участка пути "2" отображается:
 - пройденное расстояние,
 - средний расход топлива,
 - средняя скорость движения для второго участка пути.

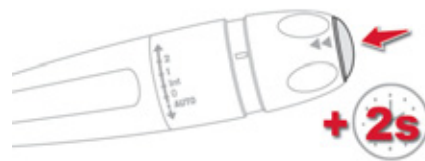

Установка на ноль участка пути

- При появлении на мониторе нужного участка пути, нажмите более двух секунд на торцевую кнопку выключателя стеклоочистителя. Участки пути "1" и "2" не зависят один от другого и идентичны по назначению. Участок пути "1" можно использовать, например, для ежедневных расчетов, а участок пути "2" - для ежемесячных.

Определение некоторых понятий



Автономность

(в км или милях)

Позволяет судить о количестве километров, которые еще можно проехать с топливом, оставшимся в баке в зависимости от среднего расхода, подсчитанного системой за последние несколько километров.

i Данная величина может меняться вследствие изменения стиля вождения или дорожного рельефа, которые способны оказать существенное влияние на текущий расход топлива.

Как только автономность окажется менее 30 км, на дисплее загорится ряд прочерков. После заправки не менее 5 литров топлива система вновь пересчитывает автономность и выводит ее на дисплей, если она составляет более 100 км.

! Если в течение долгого времени на движущемся автомобиле прочерки не заменяются индикацией автономности, обратитесь в сервисную сеть CITROËN или в специализированный техцентр.



Текущий расход топлива

(в л/100 км, или км/л, или миль/галлон)

Это величина, которая определяется в течение последних нескольких секунд.

i Данная функция работает при движении со скоростью более 30 км/ч.



Средний расход топлива

(в л/100 км, или км/л, или миль/галлон)

Он определяется, как отношение количества израсходованного топлива к расстоянию, пройденному автомобилем после последнего обнуления показаний бортового компьютера.

i На протяжении первых 5 000 км пробега потребление топлива на вашем автомобиле будет превышать величины, объявленные и сертифицированные компанией CITROËN.



Средняя скорость

(в км/ч или в миль/ч)

Она определяется, начиная с момента последнего обнуления показаний бортового компьютера (при включенном зажигании).



Пройденный путь

(в км или в милях)

Это расстояние, пройденное с момента последнего обнуления показаний бортового компьютера.

Вентиляция

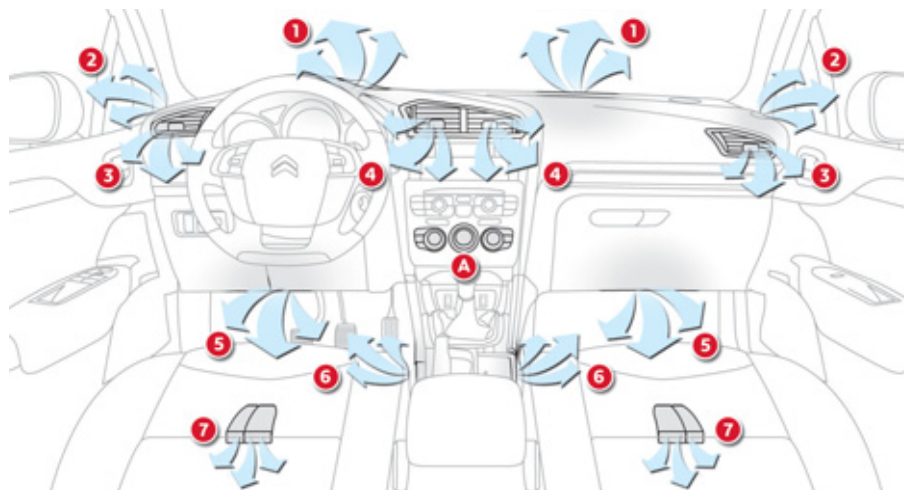

Подача воздуха в салон

Воздух, поступающий в салон, фильтруется и подается в него либо снаружи через расположенный под ветровым стеклом воздухозаборник, либо прогоняется по замкнутому кругу через систему рециркуляции.

Изменение характеристик воздуха

По выбору водителя воздух может подаваться в салон различными путями:

- непосредственно снаружи, минуя системы термообработки,
- проходя через систему подогрева (отопления),
- проходя через системы охлаждения (кондиционирования).

Панель управления

Органы управления этой системой расположены на панели управления **A** центральной консоли.

Распределение воздуха по салону

1. Сопла обдува ветрового стекла для удаления инея или конденсата.
2. Сопла обдува передних боковых стекол для удаления инея или конденсата.
3. Боковые вентиляционные решетки с заслонкой и регулятором направления воздушного потока.
4. Центральные вентиляционные решетки с заслонкой и регулятором направления воздушного потока.
5. Подача воздуха к ногам передних пассажиров.
6. Сопла обдува ног передних пассажиров.
7. Подача воздуха к ногам задних пассажиров.

Рекомендации по использованию систем вентиляции и кондиционирования воздуха

- i** Для обеспечения надлежащей работы этих систем рекомендуется соблюдать следующие правила:
- ☞ Чтобы воздушные потоки распределялись по салону равномерно, следите за чистотой наружных воздухозаборных решеток, находящихся под ветровым стеклом и не перекрывайте сопла, вентиляционные решетки и воздуховоды, а также вытяжные каналы, расположенные в багажном отсеке.
 - ☞ Не закрывайте от света датчик освещенности, расположенный на панели приборов; он работает в системе автоматического кондиционирования воздуха.
 - ☞ Чтобы обеспечить долгую и безотказную работу кондиционера воздуха, включайте его хотя бы на 5-10 минут не реже одного-двух раз в месяц.
 - ☞ Следите за чистотой салонного фильтра и систематически заменяйте все фильтрующие элементы.
Рекомендуется отдать предпочтение салонному фильтру комбинированного типа. В его конструкции имеется присадка с активными компонентами, предназначенными для очищения воздуха и поддержания чистоты в салоне (фильтр удаляет всевозможные аллергены, устраняет неприятные запахи и препятствует оседанию жировых пятен).
 - ☞ Кроме того, мы рекомендуем систематически показывать систему кондиционирования воздуха специалистам в соответствии с предписаниями, приводимыми в сервисной книжке.
 - ☞ Если кондиционер перестал охлаждать воздух, выключите его и обратитесь в сервисную сеть CITROËN или в специализированный техцентр.
- В случае буксирования прицепа с максимальной массой в гору при высокой температуре окружающего воздуха отключение кондиционера воздуха позволяет облегчить нагрузку на двигатель и, таким образом, сохранить его тяговые возможности.



Если в результате длительного пребывания на солнце температура в салоне автомобиля остается слишком высокой, вы можете без колебаний открыть его на несколько секунд, чтобы проветрить. Установите регулятор расхода топлива в режим, достаточный для обеспечения эффективного проветривания салона. В системе кондиционирования воздуха не содержится хлоросодержащих компонентов, представляющих угрозу озоновому слою земной атмосферы.



При работе кондиционера на стоянке происходит естественное выделение водяного конденсата, стекающего под автомобиль.

Отопление и вентиляция салона



Эта система включается только при работающем двигателе.

Кондиционер воздуха с ручными настройками

2. Регулятор подачи воздуха в салон



При помощи этого регулятора можно увеличить или уменьшить подачу воздуха в салон.

- ☞ Вращая регулятор между **1** и **5**, можно установить комфортную подачу воздуха в салон.
- ☞ При установке регулятора на **0**, система отключена. Однако легкое перемещение воздуха по салону, обеспечиваемое движением автомобиля, ощущаться будет.



Система кондиционирования воздуха работает только при запущенном двигателе.

1. Регулирование температуры



- ☞ Вращайте ручку регулятора для выбора положения между синей зоной (холодный воздух) и красной (прогретый воздух) для регулировки температуры в салоне по своему усмотрению.

i Старайтесь не выключать систему надолго во время движения (во избежание запотевания стекол и ухудшения атмосферы в салоне).

3. Регулятор распределения воздуха по салону

При помощи этого регулятора можно распределять воздух по салону через несколько сопел.



К ветровому стеклу и боковым окнам.



К ветровому стеклу, боковым окнам и к ногам пассажиров.



К ногам пассажиров.



К центральным и боковым вентиляционным решеткам.



Распределение воздушных потоков можно изменить, установив регулятор в среднее положение.

4. Подача наружного воздуха / Рециркуляция воздуха

Подача воздуха в салон извне позволяет избежать оседания конденсата на ветровом стекле и боковых окнах.

Рециркуляция позволяет изолировать салон от наружных неприятных запахов и дыма.

i Данная функция позволяет регулировать постепенную подачу воздуха, либо установить быстрый обогрев или охлаждение салона.

При первой же возможности возобновите подачу наружного воздуха, чтобы предотвратить риск запотевания стекол и ухудшения атмосферы в салоне.



☞ Нажмите на клавишу, чтобы включить рециркуляцию воздуха в салоне. При этом загорится контрольная лампа.

☞ Нажмите вновь на клавишу, чтобы возобновить подачу в салон наружного воздуха. При этом контрольная лампа погаснет.

5. Включение / Выключение кондиционера



Кондиционер воздуха предназначен для работы в любое время года, при этом окна салона должны быть закрыты.

С ним можно:

- в летнее время понизить температуру воздуха в салоне,
- зимой, при температуре выше 3°C, ускорить удаление конденсата со стекол.

Включение

☞ Нажмите на клавишу "A/C", при этом загорится ее контрольная лампа.

i Кондиционер не включится, если ручка регулятора расхода воздуха **2** находится в положении "0". Чтобы ускорить охлаждение салона, включите на несколько минут рециркуляцию воздуха в нем. Затем вновь откройте подачу в салон наружного воздуха.

Выключение

☞ Вновь нажмите на клавишу "A/C", при этом ее контрольная лампа погаснет.

Выключение кондиционера может повлечь за собой дискомфортные явления (повышенную влажность в салоне, оседание конденсата на стеклах).

Автоматический двухзонный кондиционер воздуха

Система кондиционирования воздуха работает при включенном двигателе.



Автоматический режим работы

1. Программа автоматического поддержания комфорта

 Мы рекомендуем использовать один из трех режимов AUTO: они оптимально регулируют температуру воздуха в салоне в зависимости от выбранного Вами уровня комфорта.

Эти режимы автоматически поддерживают комфортную атмосферу в салоне на заданном уровне.

Эта система предназначена для эффективной работы в любых климатических условиях при закрытых окнах.

- ☞ Нажмите на клавишу "AUTO":
 - горит первая контрольная лампа; выбран "легкий" режим,
 - горит вторая контрольная лампа; выбран "средний" режим,
 - горит третья контрольная лампа; выбран "интенсивный" режим.

i Когда двигатель не прогреет, а также в холодную погоду подача воздуха происходит с постепенным нарастанием до оптимального уровня с учетом внешних климатических условий и заданных значений комфорта, чтобы ослабить поток холодного воздуха. Если, садясь в автомобиль, Вы обнаружите, что температура воздуха в его салоне намного ниже или выше комфортной, не пытайтесь изменить ее регулятором - это бесполезно. Система сама за короткое время доведет температуру до комфортного уровня.

2. Регулировки в зоне водителя

3. Регулировки в зоне пассажира



Водитель и передний пассажир могут регулировать температуру воздуха каждый в своей зоне.

Величина, указанная на дисплее, соответствует уровню комфортности микроклимата, а не температуре воздуха в салоне в градусах Цельсия или Фаренгейта.

- ☞ Вращая ручку регулятора **2** или **3** влево или вправо, можно, соответственно, уменьшить или увеличить эту величину.

При установке регулятора в районе величины 21 в салоне обеспечивается оптимальный микроклимат. Однако, Вы можете по собственному усмотрению изменять его в диапазоне от 18 до 24. Для сохранения оптимальной комфортной атмосферы рекомендуется, чтобы разница между регулировками левой и правой зон не превышала 3.

4. Программа автоматического обеспечения прозрачности стекол



См. раздел "Обдув - Обогрев передних стекол".

Работа в режиме ручных регулировок

Вы можете по собственному усмотрению вручную изменять и устанавливать регулировки, отличающиеся от тех, которые выбирает система. Сигнализаторы кнопки **"AUTO"** гаснут; в то же время остальные функции продолжают работать в автоматическом режиме.

- ☞ Нажмите на клавишу **"AUTO"**, чтобы вернуть систему в полностью автоматический режим работы.

i Для максимального охлаждения или прогрева салона можно выйти за пределы наименьшего значения 14 и наибольшего 28.

- ☞ Поверните ручку **2** или **3** влево до появления символа **"LO"** или вправо до появления символа **"HI"**.

5. Выключатель кондиционера воздуха



- ☞ Нажатием на эту клавишу выключится охлаждение воздуха.

С выключением кондиционера атмосфера в салоне может ухудшиться (повысится влажность, стекла покроются конденсатом).

- ☞ Нажмите вновь на эту клавишу чтобы вернуть систему к автоматическому режиму работы. При этом загорится контрольная лампа **"A/C"**.

6. Регулятор распределения воздуха по салону



☞ Пользуясь клавишами панели управления, можно направлять потоки воздуха:

- к ветровому и боковым стеклам (обогрев и оттаивание),
- к боковым и центральным вентиляционным решеткам,
- к ногам пассажиров.

Возможно комбинировать три направления, чтобы достичь желаемого распределения воздуха в салоне автомобиля.

7. Регулятор расхода воздуха



☞ Вращая эту ручку влево или вправо, можно, соответственно, уменьшать или увеличивать подачу воздуха в салон.

При этом контрольные лампы между символами вентиляторов будут постепенно изменять свою яркость в зависимости от Вашей регулировки.

8. Подача наружного воздуха и рециркуляция воздуха в салоне



☞ Нажатием на эту клавишу включается режим рециркуляции воздуха в салоне. При этом загорается контрольная лампа.

Рециркуляция позволяет изолировать салон от наружных неприятных запахов и дыма.

☞ При первой же возможности нажмите еще раз на эту клавишу, чтобы открыть поступление наружного воздуха и избежать оседания конденсата на стеклах. При этом контрольная лампа погаснет.

i Старайтесь не включать режим рециркуляции воздуха надолго (во избежание запотевания стекол и ухудшения атмосферы в салоне).

9. Функция "REST": вентиляция при выключенном двигателе



Вентиляцию салона можно включать на несколько минут и при остановленном двигателе.

Так, пассажиры могут включить вентиляцию в Ваше отсутствие, не запуская двигатель. Данной системой можно пользоваться, включив зажигание или заглушив двигатель.

Продолжительность использования и возможность пользоваться вентиляцией в этом режиме зависят от степени заряженности аккумуляторной батареи. Функцией "REST" можно пользоваться до тех пор, пока горят контрольные лампы системы кондиционирования воздуха.

При включенном зажигании

- Контрольные лампы загораются: системой можно пользоваться.
- С нажатием на кнопку **"REST"** система активируется на несколько минут. Появление на дисплеях двух "тире" и четырех индикаторов расхода воздуха свидетельствуют о ее активном состоянии.
- Пока горят контрольные приборы системы вентиляции, ее можно и включать, и выключать.
- По истечении отведенного времени контрольные приборы системы гаснут.

С остановкой двигателя

- Контрольные приборы системы продолжают гореть: ею можно пользоваться.
- С нажатием на кнопку **"REST"** система активируется на несколько минут. Появление на дисплеях двух "тире" и четырех индикаторов расхода воздуха свидетельствуют о ее активном состоянии. Запирание автомобиля на замок на работу системы не влияет.

- По истечении отведенного времени контрольные приборы системы гаснут. При нажатии на кнопку перед истечением времени, отведенного на работу данной системы, она окончательно выключится: при этом ее контрольные приборы погаснут, и она больше не включится.

i При нажатии на эту кнопку система кондиционирования воздуха не активируется, ею включается только подающий воздух вентилятор. При включении режима **"REST"** изменение настроек температуры, расхода и распределения воздуха невозможно: они регулируются автоматически в зависимости от температуры воздуха за бортом.

Отключение системы

- ☞ Поверните ручку регулятора расхода воздуха влево так, чтобы все контрольные лампы погасли.

Это приведет к отключению систем кондиционирования и вентиляции. С этого момента тепловой комфорт в салоне не обеспечивается. Тем не менее, легкое перемещение воздуха по салону во время движения автомобиля ощущаться будет.

- ☞ Измените одну из настроек (температура, расход или распределение воздуха) или нажмите на клавишу **"AUTO"** чтобы включить систему вновь, сохранив настройки, действовавшие до момента выключения.

! Старайтесь не включать режим рециркуляции воздуха надолго или надолго выключать его во время движения (во избежание запотевания стекол и ухудшения атмосферы в салоне).

Удаление конденсата и инея с передних стекол



Символы на панели управления обозначают положения регулировок, позволяющих быстро удалить конденсат и иней с ветрового и боковых стекол.

Система обогрева / кондиционер

- ☞ Установите ручки температуры и распределения воздуха как показано на этикетках.
- ☞ Установите ручку подачи воздуха в положение "Подача воздуха извне". (контрольная лампа погашена).
- ☞ Установите ручку регулятора распределения воздуха в положение " К ветровому стеклу".

С базовым кондиционером

- ☞ Установите ручку регулятора температуры, расхода воздуха и распределения воздуха в необходимое положение.
- ☞ Установите ручку подачи воздуха в положение "Подача наружного воздуха" (сигнализатор управления подачей воздуха погашен).
- ☞ Включите кондиционер, нажав на кнопку "A/C"; при этом в кнопке загорится контрольная лампа.

С автоматическим двухзонным кондиционером

Автоматическая программа обеспечения обзорности

- ☞ Выберите эту программу, чтобы ускорить устранение конденсата или инея с ветрового и боковых стекол.

Система автоматически управляет работой кондиционера, расходом воздуха, подачей воздуха и обеспечивает оптимальную подачу воздуха к ветровому и боковым стеклам.

- ☞ Для отключения системы еще раз нажмите на клавишу "обзорность" или на "AUTO", при этом контрольная лампа клавиши погаснет, а сигнализатор клавиши "AUTO" загорится.

При последующем включении системы сохраняются ее предыдущие настройки.

- i** Обдув ветрового стекла одновременно с его подогревом ускорит удаление с него инея и конденсата.

Обдув и обогрев заднего стекла



Выключатель обогревателя расположен на панели управления системой кондиционирования воздуха.

Включение обогрева

Обдув - обогрев заднего стекла включается только при работающем двигателе.

- ☞ Нажмите на эту кнопку, чтобы включить обогрев заднего стекла и, в зависимости от версии автомобиля, наружных зеркал заднего вида. При этом в выключателе загорится контрольная лампа обогревателя.

Выключение обогрева

Обогрев выключается автоматически, чтобы избежать лишнего расхода электроэнергии.

- ☞ Обогрев можно выключить до того, как он отключится автоматически, нажав для этого еще раз на кнопку выключателя. Контрольная лампа при этом погаснет.



- ☞ Выключайте обогрев стекла и зеркал, как только необходимость в нем отпадет, так как снижение расхода электроэнергии ведет к экономии топлива.

Передние сиденья

Подушка, спинка и подголовники сидений снабжены соответствующими регулировками, обеспечивающими комфортную посадку на все время вождения автомобиля.

Ручные регулировки

Продольное положение

- ☞ Поднимите фиксирующий рычаг и сдвиньте сиденье вперед или назад.

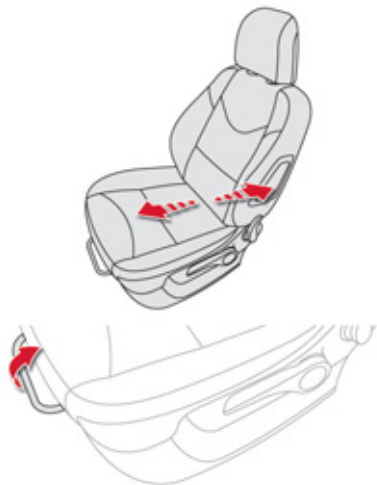

Высота сиденья водителя

- ☞ Производится путем подъема или опускания рычага, чтобы получить требуемое положение.

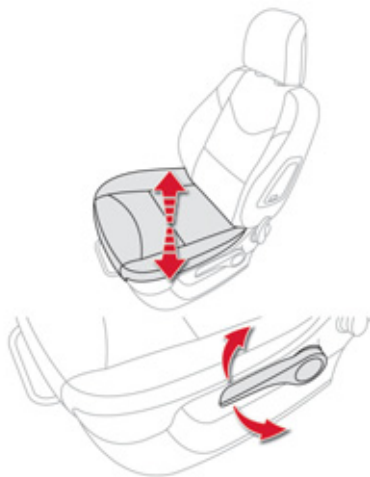

! По соображениям безопасности, сиденья следует настраивать только на остановленном автомобиле.

2

Наклон спинки сиденья

- ☞ Потяните за ручку назад, чтобы отрегулировать наклон спинки сиденья.

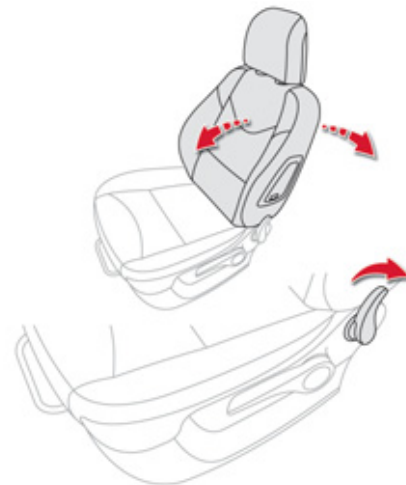

Дополнительные регулировки



Высота подголовника

- ☞ Чтобы его поднять, потяните подголовник вверх.
- ☞ Чтобы опустить его, нажмите одновременно на фиксатор **A** и на подголовник.

! Подголовник имеет направляющие стержни с зубчатыми прорезями-фиксаторами, которые препятствуют его самопроизвольному опусканию (устройство безопасности на случай аварии).

При правильной регулировке верхний край подголовника должен находиться на уровне макушки головы.

Снятие подголовника

- ☞ Чтобы его снять, нажмите на фиксатор **A** и потяните вверх.
- ☞ Чтобы установить его на место, вставьте стержни подголовника в отверстия строго параллельно вертикальной плоскости спинки и одновременно нажмите на фиксатор **A**.

! Не водите автомобиль со снятыми подголовниками, они всегда должны быть установлены и правильно отрегулированы.

Выключатель подогрева сидений

- ☞ Пользуйтесь регулятором для включения и регулирования подогрева:

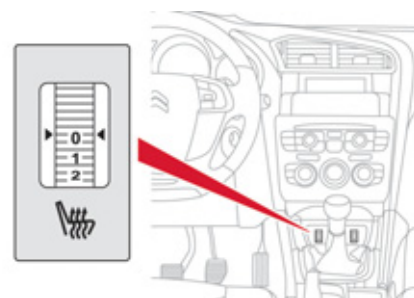

- 0** : Выключен.
- 1** : Слабый.
- 2** : Средний.
- 3** : Сильный.

i Сиденья подогреваются при запущенном двигателе. Передние сиденья можно подогревать раздельно.

Задние сиденья

Заднее сиденье с нераздельной подушкой и складной разделяющейся на две части спинкой (2/3 слева и 1/3 справа) позволяет трансформировать грузозачное пространство багажного отсека.

Складывание спинки

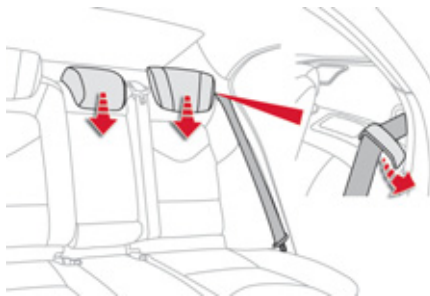

- ☞ При необходимости, сдвиньте соответствующее переднее сиденье вперед.
- ☞ Выньте ремень безопасности из держателя и расположите его сбоку спинки.
- ☞ Опустите подголовники в нижнее положение.

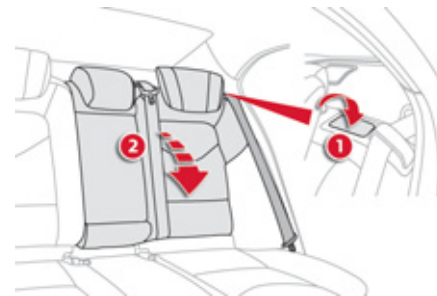

- ☞ Потяните на себя за рычаг **1**, чтобы снять спинку **2** с фиксаторов.
- ☞ Опустите спинку **2** на сиденье.

Установка спинки на место



- ☞ Поднимите спинку **2** и зафиксируйте ее.
- ☞ Убедитесь, что красный индикатор, расположенный возле рычага **1**, не виден.
- ☞ Уберите ремень обратно на держатель.

! При установке спинки на место проверьте, не зажаты ли ремни.

Задние подголовники

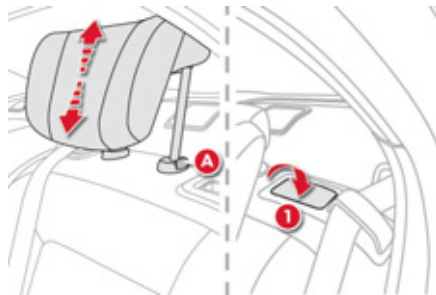

Подголовники боковых сидений можно устанавливать в три положения (средний - только в одно) и складывать их. Подголовники съемные.

Чтобы снять подголовник:

- ☞ снимите спинку с фиксатора при помощи ручки **1**,
- ☞ слегка наклоните вперед спинку **2**,
- ☞ потяните за подголовник кверху и поднимите его до упора,
- ☞ затем нажмите на фиксатор **A**.

! При перевозке пассажиров на задних сиденьях не снимайте подголовники; они всегда должны быть установлены и правильно отрегулированы.

Зеркала заднего вида

Наружные зеркала заднего вида

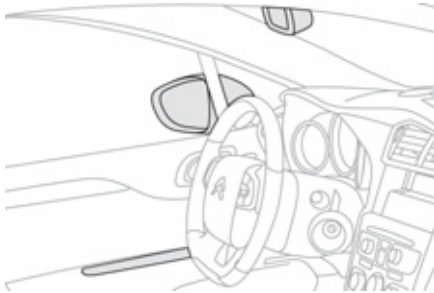

Зеркала настраиваются так, чтобы обеспечивался боковой обзор обстановки сзади при обгоне или при заезде на стоянку. Кроме того, зеркала можно складывать при парковке в тесном месте.

Обогрев зеркал



При наличии в комплектации автомобиля, обогрев наружных зеркал заднего вида включается нажатием на выключатель обогрева заднего стекла (см. параграф "Обогрев - Удаление инея и конденсата с заднего стекла").



Настройка

- ☞ Выберите переключателем **A** левое или правое зеркало заднего вида.
- ☞ Перемещая рукоятку **B** в четырех направлениях, отрегулируйте положение выбранного зеркала.
- ☞ Верните переключатель **A** в исходное центральное положение.



Объекты, наблюдаемые в зеркалах заднего вида водителя и пассажира кажутся более отдаленными, чем они есть на самом деле. Необходимо это учитывать для правильной оценки расстояния до движущихся сзади автомобилей.

Складывание

- ☞ Извне: закройте автомобиль при помощи пульта дистанционного управления или ключа.
- ☞ Из салона: включите зажигание и потяните за ручку **A** из среднего положения назад.



Если зеркала были сложены при помощи ручки **A**, они не станут в рабочее положение при отпирании автомобиля. Для этого нужно вновь потянуть за ручку **A**.

Рабочее положение

- ☞ Извне: отпирите автомобиль при помощи пульта дистанционного управления или ключа.
- ☞ Из салона: включите зажигание и потяните за ручку **A** из среднего положения назад.



Функцию складывания и открывания зеркал в рабочее положение при помощи пульта дистанционного управления можно отключить, обратившись в сервисную сеть CITROËN или в специализированный техцентр.



В случае необходимости, зеркала можно сложить вручную.

Салонное зеркало заднего вида

Расположенное в салоне автомобиля зеркало заднего вида регулируется так, чтобы обеспечивать водителю наилучший обзор обстановки сзади по центру. Его антибликовая конструкция автоматически затемняет отражение, позволяя водителю избежать ослепления лучами солнца, фарами идущего сзади автомобиля и т.п.

! Для обеспечения безопасного вождения боковые зеркала заднего вида следует отрегулировать так, чтобы уменьшить непросматриваемые "слепые зоны".

Зеркало с ручной регулировкой режима "день/ночь"

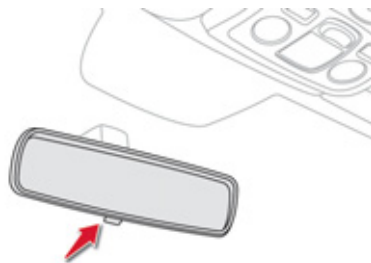

Настройка

- ☞ Отрегулируйте зеркало так, чтобы обеспечить оптимальную видимость в дневном режиме обзора.

Положение "день" / "ночь"

- ☞ Потяните за рычажок, чтобы перевести зеркало в антибликовый режим "ночь".
- ☞ Нажмите на рычажок, чтобы перевести зеркало в нормальный режим "день".

Зеркало заднего вида с автоматической регулировкой "день"/"ночь"



В автомобиле имеется датчик, определяющий уровень освещенности в задней части автомобиля, благодаря которому в нутрисалонное зеркало заднего вида обеспечивает автоматический плавный переход от дневного к ночному режиму работы.

i Чтобы обеспечить оптимальную видимость при маневрировании автомобиля, поверхность зеркала автоматически осветляется при включении передачи заднего хода.

Регулировка положения рулевого колеса

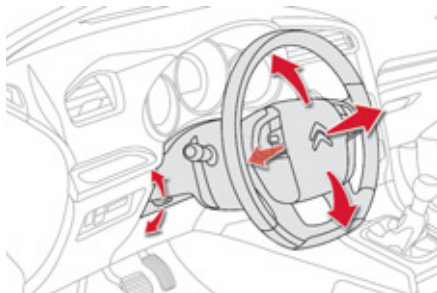

- ☞ **На неподвижном автомобиле** поднимите рычаг блокировки, чтобы освободить рулевое колесо.
- ☞ Установите рулевое колесо в удобное для Вас положение по высоте и вылету.
- ☞ Опустите рычаг блокировки для фиксации рулевого колеса в этом положении.

! В целях безопасности производите регулировку только на неподвижном автомобиле.

Ключ с пультом дистанционного управления

Такая система позволяет отпирать и запиравать автомобиль, вставив ключ в замок, либо с некоторого расстояния. С помощью такого ключа можно определять местонахождение автомобиля, запускать двигатель, а также включать противоугонную защиту.

Отпирание автомобиля



Раскрытие ключа

- ☞ Нажмите на кнопку, чтобы раскрыть ключ.

Отпирание пультом ДУ



- ☞ Нажмите на символ открытого ключа, чтобы отпереть автомобиль.

Отпирание ключом

- ☞ Поверните ключ вперед в замке двери водителя чтобы отпереть автомобиль.

Отпирание багажника



- ☞ Длительно нажмите на центральную кнопку пульта ДУ, чтобы отпереть двери и приоткрыть багажник **на остановленном автомобиле с выключенным двигателем.**

i Фонари указателей поворотов мигнут несколько раз. Одновременно, в зависимости от комплектации автомобиля, наружные зеркала разворачиваются в рабочее положение, загорается встречающая подсветка и отключается охранная сигнализация.

Запирание автомобиля

Запирание при помощи пульта ДУ



- ☞ Нажмите на кнопку с символом закрытого замка, чтобы запереть замки автомобиля.

Запирание при помощи ключа

- ☞ Поверните ключ назад в замке двери водителя, чтобы запереть автомобиль.

i Фонари указателей поворотов загорятся примерно на две секунды. В зависимости от комплектации автомобиля, зеркала заднего вида складываются, а охранная сигнализация переходит в активный режим. Если какая-либо дверь или дверца багажника закрыты неплотно, центральный замок не сработает; автомобиль запирается и сразу отпирается с характерным звуком "отбоя".

При случайном отпирании закрытого автомобиля или если его двери или багажник не открывались в течение 30 секунд после отпирания, его замки вновь автоматически запрутс.

Включенная до этого система охранной сигнализации автоматически не активируется.

Сигнализатор забытого ключа

При открывании двери водителя появляется уведомляющее сообщение и звучит зуммер, чтобы напомнить о ключе, оставленном в замке зажигания в положении **1 (Stop)**.

i Если Вы оставили ключ в замке зажигания в положении **2 (Контакт)**, через один час оно отключится автоматически. Чтобы вновь включить зажигание, нужно повернуть ключ в положение **1 (Stop)**, а затем - обратно в положение **2 (Контакт)**.



Складывание ключа

- ☞ Нажмите на эту кнопку и сложите ключ.

! Если при складывании ключа не нажать на кнопку, механизм может сломаться.

Поиск автомобиля на стоянке

Данная функция служит для облегчения нахождения своего автомобиля на стоянке с некоторого расстояния, особенно при слабом свете. При этом автомобиль должен быть замкнут.



- ☞ Нажмите на кнопку с изображением закрытого замка на пульте дистанционного управления.

При этом загорятся плафоны, а фонари указателей поворотов будут мигать в течение нескольких секунд.

Неисправности в работе пульта ДУ

В случае сбоя в его работе становится невозможным открыть, закрыть или локализовать автомобиль.

- ☞ На первых порах Вы можете воспользоваться ключом для отпирания и запираения замков на автомобиле.
- ☞ Далее необходимо провести инициализацию пульта дистанционного управления.

Инициализация

- ☞ Выключите зажигание и извлеките ключ из замка зажигания.
- ☞ Сразу нажмите на несколько секунд на кнопку запираения замков.
- ☞ Поверните ключ в положение **2 (Зажигание)**.
- ☞ Выключите зажигание и выньте ключ из замка зажигания.

Пульт дистанционного управления вновь готов к работе.



Если проблема не устранится, срочно обратитесь в сервисную сеть CITROËN.

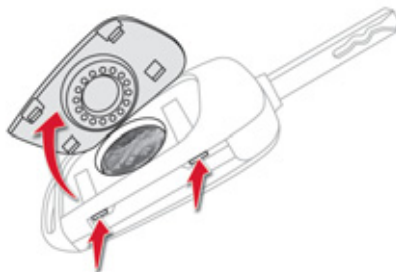

Замена элемента питания

Артикул элемента питания: CR2032 / 3 вольта.

SERVICE

Об истощенном элементе питания Вас известят этот сигнализатор, сигнал зуммера и сообщение на дисплее.

- ☞ Открепите крышку пульта, поддев ее небольшой отверткой возле двух пазов.
- ☞ Снимите крышку.
- ☞ Извлеките старый элемент питания из гнезда.
- ☞ Установите новый элемент питания в гнездо с соблюдением прежней полярности.
- ☞ Закрепите крышку пульта.

! Если ключи потеряны

Обратитесь в сервисную сеть CITROËN, захватив с собой технический паспорт автомобиля, документ, удостоверяющий Вашу личность и, по возможности, бирку с кодом ключей. Сотрудник сети CITROËN сможет отыскать код ключа и транспондера и закажет для Вас новый.

Пульт дистанционного управления

Пульт дистанционного управления представляет собой весьма восприимчивый высокочастотный передатчик, поэтому следует избегать случайных нажатий на кнопки пульта, когда он находится в Вашем кармане - это может привести к произвольному отпиранию замков, которого Вы можете не заметить.

Запрещается бесцельно "теребить" кнопки пульта дистанционного управления, находясь вдали от автомобиля. Это может сбить все настройки пульта и его придется вновь инициализировать.

Дистанционные команды не будут срабатывать, пока ключ с пультом будет находиться в замке зажигания - даже при выключенном зажигании (не считая режима инициализации).

Запирание замков

Включенная при вождении блокировка дверных замков может осложнить спасателям доступ в автомобиль в случае необходимости.

По соображениям безопасности не оставляйте ребенка в автомобиле без присмотра - в исключительных случаях это допустимо только на очень короткое время. Всегда, покидая автомобиль, обязательно выньте ключ из замка зажигания.

Противоугонная защита

Запрещается вносить какие-либо изменения в электронную противоугонную систему автомобиля, так как это может вывести ее из строя.

При покупке подержанного автомобиля

Проверьте синхронизацию всех имеющихся у вас ключей к автомобилю в сервисной сети CITROËN чтобы убедиться, Ваши ключи - единственные, с которыми можно войти в автомобиль и запустить его двигатель.



Не выбрасывайте отслужившие элементы питания ключа-пульта, так как в них содержатся вещества, загрязняющие окружающую среду. Их следует сдавать на специализированные пункты сбора таких отходов.

Система "Дистанционный ключ-пульт"

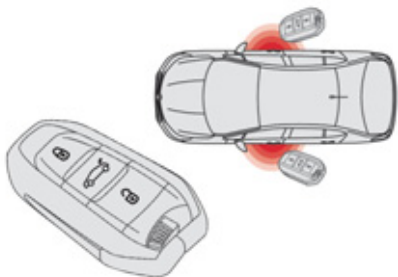

Такая система позволяет отпирать, запираеть и запускать автомобиль с электронным ключом при себе.

Может использоваться как пульт дистанционного управления, см. рубрику "Ключ-пульт дистанционного управления".

Отпирание автомобиля



Отпирание замков

- Имея при себе электронный ключ, расположенный в одной из определенных зон **A**, возьмитесь за тыльную сторону дверной ручки, чтобы отпереть замок и открыть дверь.

i В целях безопасности и во избежание хищения не оставляйте электронный ключ в автомобиле, даже если Вы находитесь вблизи от него. Возьмите его с собой и храните в кармане, сумке и т.п.

i При этом фонари указателей поворотов мигнут несколько раз. Одновременно, в зависимости от комплектации автомобиля, наружные зеркала разворачиваются в рабочее положение, загорается встречающая подсветка и отключается охранная сигнализация.

Запирание автомобиля

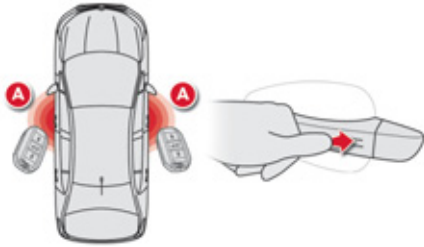

☞ Имея при себе электронный ключ, расположенный в определенной зоне **A**, нажмите пальцем на дверную ручку (в зоне меток), чтобы запереть автомобиль.

i Фонари указателей поворотов мигнут несколько раз. В зависимости от комплектации, зеркала заднего вида складываются, а охранная сигнализация переходит в активный режим.

i Если какая-либо дверь или багажник остались не закрыты, или если дистанционный ключ-пульт оставлен в салоне автомобиля, центральный замок не сработает.

При случайном отпирании закрытого автомобиля или если его двери или багажник не открывались в течение 30 секунд после отпирания, его замки вновь автоматически заперутся.

Включенная до этого система охранной сигнализации автоматически не активируется.

! В целях обеспечения безопасности (например, детей, оставленных в автомобиле) не отходите от машины без дистанционного ключа-пульта, даже если Вы отлучаетесь на короткое время. Помните об опасности хищений, когда Ваш дистанционный ключ-пульт находится в очерченной для него зоне действия возле автомобиля с открытыми дверями.

i В целях сохранения заряда элемента питания электронного ключа и АКБ автомобиля, функция "свободные руки" переходит в "спящий режим" через 21 день простоя. Для ее восстановления нажмите на одну из кнопок пульта ДУ или запустите двигатель электронным ключом, вставив его в карридер.

! Отложения (влаги, пыли, грязи, соли и т.п.) на внутренней поверхности дверной ручки, могут ухудшить работу датчика. Если после протирки ручки тряпкой проблема не устраняется, обратитесь в сервисную сеть CITROËN или в специализированный техцентр. Резкий удар водяной струи (при мойке под давлением) система может воспринять, как жест, совершаемый при открывании двери.

Аварийная процедура

Аварийное открывание и закрывание встроенным ключом

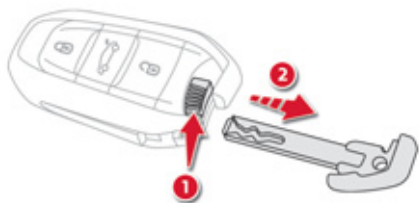

Встроенный ключ служит для запирания и отпираания автомобиля, когда электронный ключ не действует:

- из-за истощенного элемента питания, разряженной или отключенной АКБ и т.п.,
 - из-за нахождения автомобиля в зоне мощного электромагнитного излучения.
- ☞ Удерживайте нажатой кнопку **1**, чтобы извлечь встроенный ключ **2**.

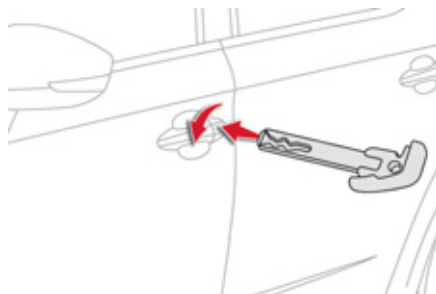

Отпирание

- ☞ Поверните ключ вперед, чтобы отпереть автомобиль.

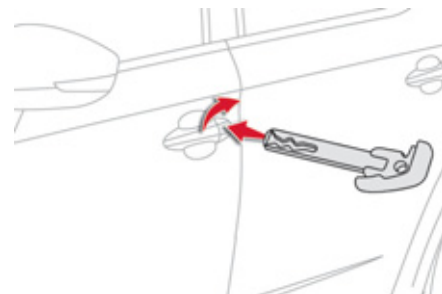

Запирание

- ☞ Поверните ключ назад, чтобы запереть все замки автомобиля.

Неисправность и инициализация пульта дистанционного управления

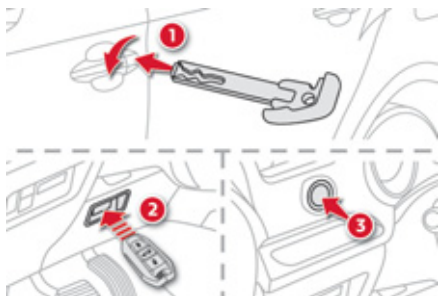

После отключения аккумуляторной батареи, замены элемента питания в пульте или в случае сбоев в его работе становится невозможным открыть, закрыть или локализовать автомобиль.

- ☞ Вставьте ключ (встроенный в ПДУ) в замочную щель, чтобы отпереть автомобиль.
- ☞ Вставьте электронный ключ в ридер.
- ☞ Включите зажигание, нажав на "START/STOP".

Электронный ключ вновь готов к работе. Если проблема не устранилась, срочно обратитесь в сервисную сеть CITROËN или в специализированный техцентр.

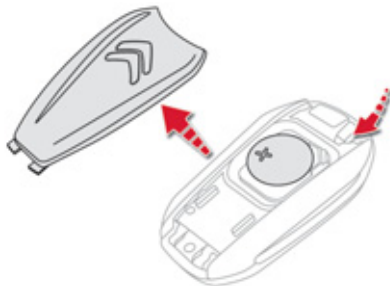

Замена элемента питания в электронном ключе

Артикул элемента питания: CR2032 / 3 вольта. Такой элемент питания можно приобрести в сервисной сети CITROËN или в специализированном техцентре.

SERVICE Об истощенном элементе питания Вас известит сообщение на дисплее панели приборов.

- ☞ Отверните крышку пульта, вставив в паз конец небольшой отвертки.
- ☞ Снимите крышку.
- ☞ Извлеките старую батарейку из гнезда.
- ☞ Установите новый элемент питания в гнездо с соблюдением прежней полярности.
- ☞ Закрепите крышку на пульте.

! Если ключи, пульт ДУ или электронная карта потеряны

Обратитесь в сервисную сеть CITROËN, захватив с собой технический паспорт автомобиля и документ, удостоверяющий Вашу личность. Сотрудник сети CITROËN установит код ключа и транспондера и закажет для Вас новый.

Пульт дистанционного управления

Пульт дистанционного управления представляет собой весьма восприимчивый высокочастотный передатчик, поэтому следует избегать случайных нажатий на кнопки пульта, когда он находится в Вашем кармане - это может привести к произвольному отпиранию замков, которого Вы можете не заметить.

Запрещается бесцельно "теребить" кнопки пульта дистанционного управления, находясь вдали от автомобиля. Это может сбить все настройки пульта и его придется вновь инициализировать.

Пока ключ с пультом ДУ находится в замке зажигания, пульт не будет работать даже при выключенном зажигании.

Запирание замков

Включенная при вождении блокировка дверных замков может осложнить спасателям доступ в автомобиль в случае необходимости. В целях обеспечения безопасности (если в автомобиле остаются дети), вынимайте ключ из замка зажигания или забирайте с собой электронную карту, даже если Вы отлучаетесь на короткое время.

Электромагнитные помехи

Работа дистанционного ключа-пульта может оказаться нарушенной, если он окажется в поле электронного прибора - телефона, ноутбука, мощного магнитного поля, и т.п.

Противоугонная защита

Запрещается вносить какие-либо изменения в электронную противоугонную систему автомобиля, так как это может вывести ее из строя. Не забывайте повернуть рулевое колесо, чтобы включить блокировку рулевой колонки.

При покупке подержанного автомобиля

Рекомендуется изменить код ключей, обратившись в сервисную сеть CITROËN; в этом случае Вы будете уверены, что Ваши ключи - единственные, которые позволяют запустить двигатель Вашего автомобиля.



Не выбрасывайте отслужившие элементы питания ключа-пульта, так как в них содержатся вещества, загрязняющие окружающую среду. Их следует сдавать на специализированные пункты сбора таких отходов.

Кнопка центрального замка

Эта кнопка предназначена для запирания и отпирания замков из салона автомобиля.

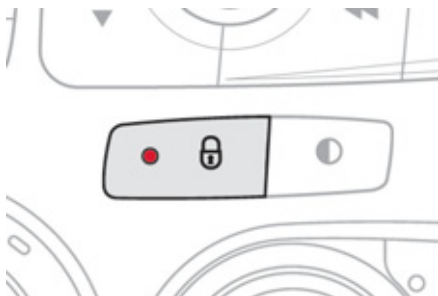

Запирание

☞ Нажмите на эту кнопку, чтобы запереть автомобиль.

При этом загорится красный светодиод кнопки.

i Если какая-либо дверь не закрыта, внутрисалонный выключатель центрального замка работать не будет.

Отпирание

☞ Еще раз нажмите на эту кнопку, чтобы отпереть автомобиль.

При этом красный светодиод кнопки погаснет.

i Если автомобиль был заперт снаружи, эта кнопка будет неактивной.

☞ В таких случаях для отпирания замков следует воспользоваться пультом дистанционного управления или ключом, либо потяните за внутреннюю ручку двери, чтобы ее открыть.

Защита от агрессивного нападения

Эта система предназначена для автоматического запирания на ходу всех замков, как только скорость автомобиля превысит 10 км/ч.

Работа системы

Если какая-либо дверь или дверца багажника не закрыта, автоматическое запирание центрального замка не срабатывает.



При этом раздается звук "отскока", на панели приборов загорается этот сигнализатор, звучит зуммер и появляется уведомляющее сообщение.

i Перевозка длинномерных или громоздких предметов

Если Вы намерены ехать с открытой дверцей багажника, нужно нажать на кнопку центрального замка, чтобы запереть двери. Иначе, всякий раз по достижении скорости выше 10 км/ч, будут срабатывать звук "отскока" и сопровождающий его сигнал тревоги. При повторном нажатии на кнопку центрального замка происходит отпирание дверей автомобиля. По достижении скорости выше 10 км/ч отпирание будет временным.

3

Активирование / Отключение функции



Эту функцию можно приводить в постоянно активное или в отключенное состояние.

- ☞ Включите зажигание и нажимайте на эту кнопку до тех пор, пока не послышится звуковой сигнал, а на дисплее появится соответствующее подтверждающее сообщение.

После выключения зажигания состояние функции сохраняется в памяти системы.

! В случае сильного столкновения в ДТП, повлекшего срабатывание подушек безопасности, блокировка дверей автоматически отключается, чтобы пассажиры смогли срочно покинуть автомобиль, а спасатели - попасть в него.

Аварийное отпирание замков

Система механического запираения и отпирания дверных замков на случай выхода из строя центрального замка или аккумуляторной батареи.

Запирание двери водителя

- ☞ Вставьте ключ в замок двери и поверните его назад.

Такой же порядок действий используется и для пассажирских дверей.

Отпирание двери водителя

- ☞ Вставьте ключ в замок двери и поверните его вперед.

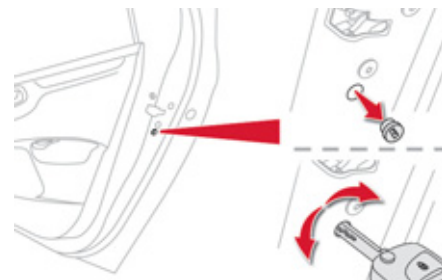

Блокировка замков передней правой и задних дверей

- ☞ Откройте двери.
- ☞ Убедитесь, что на задних дверях блокировка замка не включена (см. соответствующую рубрику).
- ☞ Открепите при помощи ключа черную накладку, расположенную на торце двери.
- ☞ Вставьте ключ в отверстие и, не поворачивая его, переведите затвор в сторону внутренней панели двери.
- ☞ Извлеките ключ и установите на место черную накладку.
- ☞ Закройте двери и, находясь снаружи, убедитесь, что автомобиль надежно заперт.

Отпирание передней правой и задних дверей

- ☞ Потяните за внутреннюю дверную ручку привода замка.

Охранная сигнализация

Система охранной сигнализации срабатывает при попытке хищения или взлома. Она контролирует периметр и пространство салона автомобиля.

- контроль периметра кузова

Система срабатывает при открытии автомобиля.

При попытке несанкционированного открывания двери, багажника или капота включается сирена.

- контроль пространства салона

Система срабатывает в случае нарушения объемного пространства в салоне.

В случае разбивания стекла, проникания в салон или при каких-либо перемещениях по нему включается сирена.

Самозащита системы

Система наделена функцией самозащиты от попыток вывести ее компоненты из строя.

Сигнализация срабатывает при любой попытке отключить или вывести из строя аккумуляторную батарею, повредить блок управления или проводку сирены.



Все работы с системой охранной сигнализации следует осуществлять в сервисной сети CITROËN или обратиться в специализированный техцентр.

Постановка автомобиля на полную охрану



Активирование системы

- ☞ Выключите зажигание и выйдите из автомобиля.
- ☞ Нажмите на кнопку запирания замков на пульте дистанционного управления. или
- ☞ Заприте автомобиль дистанционным ключом-пультом.

Система становится активной; при этом контрольная лампа кнопки будет ежесекундно мигать.

Контроль периметра автомобиля активируется спустя 5 секунд после нажатия на кнопку запирания замков на пульте ДУ, а контроль пространства салона - через 45 секунд.



Если какой-либо из открывающихся элементов кузова (дверь, багажник и т.п.) неплотно закрыт, запирация замков не происходит, но контроль периметра станет активным спустя 45 секунд одновременно с контролем пространства салона.

Выключение системы

- ☞ Нажмите на кнопку отпирания замков на пульте дистанционного управления. или
- ☞ Отоприте автомобиль дистанционным ключом-пультом".

При этом охранная система отключается, а лампа кнопки гаснет.

i В случае автоматического запираения замков (если в течение 30 секунд после их отпирания ни двери, ни багажник не открывались) система охранной сигнализации автоматически не активируется. Для ее включения необходимо отпереть автомобиль и вновь его запереть при помощи пульта ДУ или дистанционного ключа-пульта.

Включение только функции контроля периметра автомобиля

Чтобы сигнализация случайно не сработала, необходимо отключить контроль пространства салона, если:

- в автомобиле оставлено животное,
- автомобиль оставлен с приоткрытым окном,
- автомобиль отправляется на мойку.



Отключение контроля пространства салона

- ☞ Выключите зажигание.
- ☞ Не позднее, чем до истечения 10 секунд, нажмите на кнопку, при этом контрольная лампа должна загореться и гореть постоянно.
- ☞ Выйдите из автомобиля.
- ☞ Немедленно нажмите на кнопку запираения замков на пульте ДУ или дистанционного ключа-пульта.

Активной остается только функция контроля периметра автомобиля, при этом лампа кнопки ежесекундно мигает.

i Чтобы контроль пространства салона оставался отключенным, эту процедуру следует осуществлять при каждом выключении зажигания.

Включение контроля пространства салона

- ☞ Нажмите на кнопку отпирания замков на пульте ДУ или на дистанционном ключе-пульте, чтобы отключить контроль периметра кузова.
- ☞ Нажмите на кнопку запираения замков на пульте ДУ или на дистанционном ключе-пульте, чтобы активировать всю охранную систему.

При этом лампа кнопки вновь будет ежесекундно мигать.

Срабатывание системы

При срабатывании охранной сигнализации раздается звук сирены, а указатели поворотов мигают в течение 30 секунд. Система остается активной вплоть до одиннадцатого срабатывания подряд. Если при отпирании автомобиля пультом ДУ контрольная лампа кнопки мигает с ускоренной частотой, значит охранная сигнализация сработала в Ваше отсутствие. При включении зажигания мигание мгновенно прекратится.

Если пульт дистанционного управления неисправен

Чтобы снять автомобиль с охранной сигнализации:

- ☞ отпирите автомобиль поворотом ключа в дверном замке со стороны водителя,
- ☞ откройте дверь: при этом зазвучит сирена,
- ☞ включите зажигание: при этом сирена отключится, а контрольная лампа кнопки погаснет.

Блокировка автомобиля без постановки на охранную сигнализацию

- ☞ Заприте автомобиль поворотом ключа, вставленного в замок двери водителя.

Контроль исправности

Если, при включении зажигания, контрольная лампа кнопки постоянно горит и не гаснет, значит система неисправна. Обратитесь в сервисную сеть CITROËN или в специализированный техцентр.

3

Двери Открытие

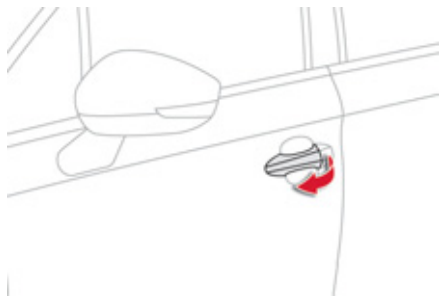

Из салона

- ☞ После блокировки автомобиля при помощи пульта дистанционного управления, или ключа или дистанционного ключа-пульта потяните за дверную ручку.



Из салона

- ☞ Потяните за внутреннюю ручку любой двери, чтобы открыть ее; при этом отпираются замки всех дверей.

Закрывание

Если какая-либо дверь закрыта неплотно:



- **при работающем двигателе** этот сигнализатор загорается на несколько секунд в сопровождении уведомляющего сообщения,
- **на движущемся автомобиле** (со скоростью более 10 км/ч) этот сигнализатор загорается на несколько секунд и звучит зуммер в сопровождении уведомляющего сообщения.

Багажник

Отпирание автомобиля и приоткрытие крышки багажника пультом ДУ

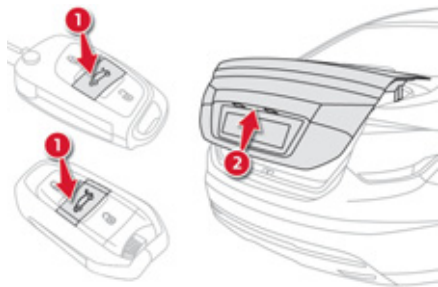

☞ Сделайте продолжительное нажатие на эту кнопку.

i При пущенном двигателе эта кнопка не срабатывает.

Приоткрытие крышки багажника из салона

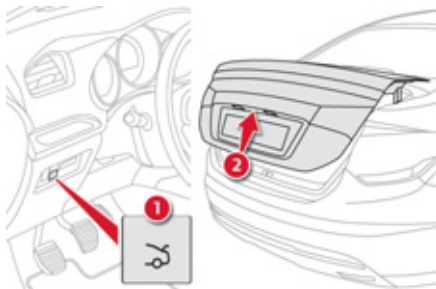

☞ Сделайте продолжительное нажатие на эту кнопку.

! Отпирать багажник этой кнопкой рекомендуется только на остановке.

Открытие

☞ Поднимите крышку багажника.

Закрывание

☞ Опустите крышку багажника, потянув ее за одну из ручек, расположенных с внутренней стороны.

Если крышка багажника закрыта неплотно:



- При работающем двигателе загорается этот сигнализатор, а на многофункциональном дисплее на несколько секунд появляется сообщение.
- На движущемся автомобиле (на скорости выше 10 км/ч) загорается этот сигнализатор, звучит зуммер, а на многофункциональном дисплее на несколько секунд появляется сообщение.

Электрические стеклоподъемники

Стеклоподъемники снабжены системой защиты от заземления и блокировкой открывания задних окон.

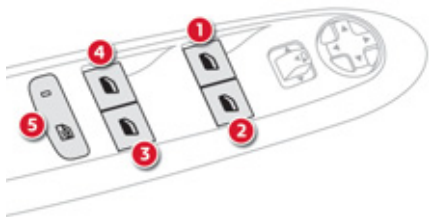

1. Стеклоподъемник двери водителя.
2. Стеклоподъемник передней правой двери.
3. Стеклоподъемник задней правой двери.
4. Стеклоподъемник задней левой двери.
5. Кнопка блокировки выключателей задних стеклоподъемников.

Импульсные электростеклоподъемники



Стеклоподъемник может работать в двух режимах:

- **ручной режим работы**
 - ☞ Нажмите неполностью на клавишу или потяните ее, не преодолевая точку упора. Стекло остановится, как только Вы отпустите клавишу.
- **автоматический режим работы**
 - ☞ Нажмите полностью вверх или вниз на клавишу, преодолев упор: стекло полностью открывается или закрывается при отпущенной клавише.
 - ☞ Повторное нажатие на клавишу останавливает стекло.

i Спустя примерно 45 секунд после выключения зажигания или с момента запираения замков после открытия любой двери все стеклоподъемники отключаются. Если стеклоподъемник пассажира не срабатывает при включении с панели управления на двери водителя, воспользуйтесь выключателем на двери пассажира и - наоборот.

i Во избежание выхода из строя привода стеклоподъемника допускается произвести не более десяти полных циклов опускания-поднятия стекол подряд, после чего срабатывает защита и стекло можно будет только поднять. После того, как окно закроется, приводами стеклоподъемников можно будет воспользоваться вновь только по истечении 40 минут.

Защита от заземления

Если поднимающееся стекло встречает препятствие, оно останавливается и приспускается.

i Если стекло не поднимается (например, из-за льда), то, после его приспускания:

- ☞ нажмите и удерживайте выключатель, пока оно полностью не опустится,
- ☞ затем вновь потяните выключатель и удерживайте его до полного закрытия окна,
- ☞ после закрытия не отпускайте клавишу еще примерно в течение одной секунды.

Во время выполнения этих операций функция автоматической защиты от заземления стеклом не работает.

Инициализация стеклоподъемников

После подключения АКБ или какого-либо сбоя стеклоподъемники необходимо инициализировать. Эту процедуру следует проделать с каждой клавишей на панели двери водителя:

- ☞ потяните за клавишу до полной остановки стекла,
- ☞ отпустите ее и вновь потяните до полного закрытия окна,
- ☞ после закрытия окна задержите ее еще на секунду,
- ☞ нажмите на клавишу так, чтобы стекло автоматически опустилось до конца, как только стекло опустится в крайнее нижнее положение, еще раз нажмите на клавишу примерно на одну секунду.

Во время этих операций автоматическая защита от заземления не работает.

Блокировка выключателей задних стеклоподъемников



- ☞ Для безопасной перевозки детей нажмите на кнопку **5**, чтобы отключить выключатели задних стеклоподъемников при любом положении стекол.

Если контрольная лампа горит, значит задние стеклоподъемники отключены. Если контрольная лампа не горит, значит задние стеклоподъемники находятся в активном состоянии.



Не оставляйте ключ зажигания в замке, даже если Вы отлучаетесь на короткое время. В случае заземления поднимающимся стеклом немедленно включите обратный ход, нажав на соответствующую клавишу. Если водитель включает стеклоподъемники со стороны пассажиров, ему следует проследить за тем, чтобы в этот момент никто не препятствовал свободному движению стекла вверх. Водитель обязан следить за тем, чтобы пассажиры правильно пользовались стеклоподъемниками. Не выпускайте из внимания детей во время работы стеклоподъемников.

Топливный бак

Объем бака: **около 60 литров**.

Минимальный уровень топлива



Когда уровень топлива в баке становится минимальным, загорается этот сигнализатор, звучит зуммер и на дисплее появляется уведомляющее сообщение. С момента его первого загорания у Вас в баке остается еще **около 7 литров** топлива.



Сигнализатор минимального остатка топлива будет загораться с зуммером и уведомляющим сообщением при каждом включении зажигания до тех пор, пока Вы не пополните бак достаточным количеством топлива. Звучание зуммера и сообщение на дисплее будут учащаться во время движения по мере приближения уровня топлива к отметке "0". Срочно заправьтесь, чтобы избежать аварийной остановки.

Заправка

Чтобы датчик уровня топлива вновь начал давать показания, необходимо залить в бак более 5 литров.

i При открывании крышки горловины бака слышится шум всасываемого воздуха. Это нормальное явление, связанное с тем, что топливная система герметична и находится под разрежением.

- ☞ Для безопасности, заглушите двигатель и выньте ключ из замка зажигания.
- ☞ Откройте люк, взявшись пальцем за выемку.
- ☞ Определите, в какой колонке топливо соответствует рекомендованному для вашего двигателя.
- ☞ Отверните крышку горловины и повесьте ее на лючок.
- ☞ Вставьте заправочный пистолет.
- ☞ Доведите его до упора, прежде чем начать заправку (чтобы не испачкаться брызгами).
- ☞ Удерживайте его в этом положении в течение всей заправки.
- ☞ Закройте горловину крышкой.
- ☞ Нажмите на крышку лючка, чтобы закрыть его.

При заправке полного бака не пытайтесь долить топливо после третьего отключения заправочного пистолета; это может привести к сбоям в работе автомобиля.

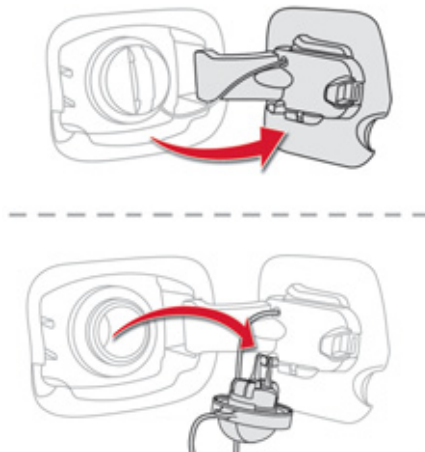

! Если автомобиль заперт, лючок горловины топливного бака не откроется. Сначала отпирите автомобиль.

Ваш автомобиль оборудован каталитическим нейтрализатором, снижающим количество вредных веществ в выхлопных газах.

Для бензиновых двигателей обязательно использовать неэтилированный бензин.

Более узкое отверстие заправочной горловины бака позволяет заливать только неэтилированный бензин.

В случае заливки топлива, не соответствующего силовому агрегату вашего автомобиля, необходимо полностью слить его из топливного бака, прежде чем вновь запустить двигатель.

Устройство блокировки подачи топлива

Ваш автомобиль оборудован устройством, перекрывающим подачу топлива в двигатель в случае дорожно-транспортного происшествия.

Переключатели световых приборов

Комбинированное устройство, служащее для управления системами освещения и световой сигнализации автомобиля.

Основные световые приборы

Автомобиль оборудован передними и задними световыми приборами, позволяющими водителю адаптироваться к условиям освещенности дороги в зависимости от погодных условий:

- стояночные огни - чтобы Ваш автомобиль был замечен,
- фары ближнего света - для освещения дороги, не ослепляя остальных водителей,
- фары дальнего света - для улучшения видимости и обзора дороги, если она свободна от других участников движения,

i В определенных погодно-климатических условиях (например, при низкой температуре, высокой влажности и т.д.) на внутренней поверхности стекол фар и задних фонарей на короткое время может оседать конденсат - это обычное явление; он исчезает в течение нескольких минут после включения фар.

Дополнительные световые приборы

На автомобиле имеются и другие световые приборы, служащие для обеспечения видимости и светосигнализации в отдельных условиях движения:

- задние противотуманные фонари,
- передние противотуманные фары выполняют функцию бокового статического освещения,
- адаптивные фары с направленным светораспределением для лучшего освещения дороги на виражах.
- дневные ходовые огни - чтобы Ваш автомобиль был заметнее для других участников дорожного движения в светлое время суток.
- сопровождающее освещение и подсветка салона для наилучшего доступа в автомобиль,
- стояночные фонари для обозначения боковых габаритов автомобиля.

Настраиваемые системы

На автомобиле можно настраивать работу таких систем, как:

- автоматическое включение фар,
- сопровождающее освещение,
- адаптивное светораспределение фар.

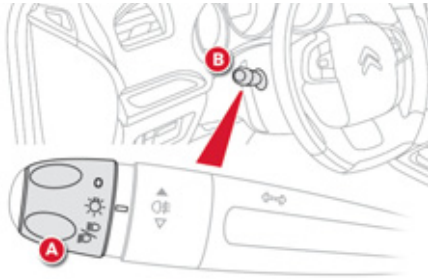

Модель без функции автоматического включения AUTO

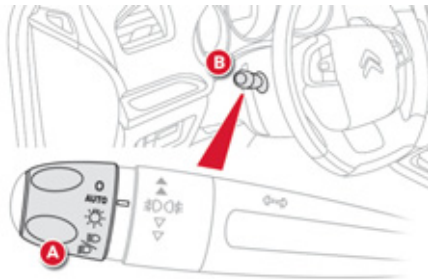



При наличии функции автоматического включения AUTO

Ручные переключатели

Управление включением световых приборов осуществляется самим водителем при помощи кольцевого переключателя **A** и ручки **B**.

A. Кольцевой переключатель основных световых приборов: вращая кольцо, установите соответствующий символ напротив метки.

- O** Фары и фонари выключены / дневные ходовые огни включены.
- AUTO** Световые приборы работают в автоматическом режиме.
-  Включены стояночные огни.
-  Включены фары ближнего и дальнего света.

B. Ручка переключателя света фар: потяните ее на себя, чтобы переключить ближний и дальний свет. В режиме выключенных световых приборов и включенных стояночных огней водитель может включить фары дальнего света, потянув рычаг переключателя на себя ("подать сигнал фарами") - они будут гореть, пока переключатель не будет отпущен.

Контрольные лампы и сигнализаторы

Работа включенных световых приборов подтверждается загоранием соответствующей контрольной лампы на приборной панели.

4

При наличии передних противотуманных фар и заднего противотуманного фонаря

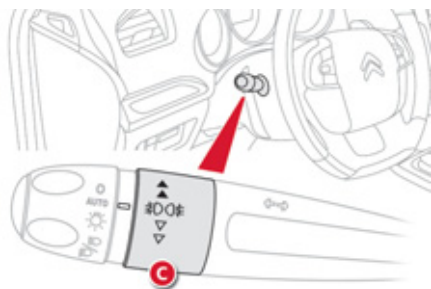

При наличии только противотуманных фонарей

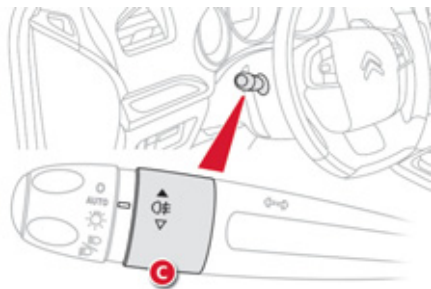

С. Кольцевой переключатель противотуманных световых приборов. Они загораются вместе с фарами ближнего и дальнего света.



Противотуманные фары и задний противотуманный фонарь

Поверните ручку **С**:

- ☞ Для включения передних противотуманных фар: вперед один раз.
- ☞ Для включения задних противотуманных фонарей: вперед два раза,
- ☞ Для выключения задних противотуманных фонарей: назад один раз,
- ☞ Для выключения передних противотуманных фар: назад 2 раза.



задний противотуманный фонарь включен

Они включаются одновременно с фарами ближнего и дальнего света.

- ☞ Для включения противотуманных фонарей необходимо повернуть кольцо переключателя **С** вперед.
- ☞ Для выключения противотуманных фонарей необходимо повернуть кольцо переключателя **С** назад.

При автоматическом включении световых приборов (на автомобилях с функцией AUTO) фары ближнего света и стояночные огни продолжают гореть, если противотуманные фонари включены.

! В ясную и дождливую погоду, как днем, так и ночью, пользование передними противотуманными фарами и задними противотуманными фонарями запрещено. При таких погодных условиях они могут оказывать ослепляющее действие на других участников дорожного движения. В таких климатических условиях рекомендуется включать вручную противотуманные фонари и фары ближнего света, так как датчик освещения может определять видимость как достаточную. Не забывайте выключать противотуманные фары и задний противотуманный фонарь, как только их необходимость отпадет.

При автоматическом выключении световых приборов (на автомобилях с функцией AUTO) или при ручном выключении фар ближнего света противотуманные световые приборы и стояночные огни продолжают гореть.

- ☞ Для выключения противотуманных световых приборов поверните кольцевой переключатель назад, при этом стояночные огни продолжают гореть.

i Отключение фар при выключении зажигания

После выключения зажигания все освещение мгновенно отключается, кроме фар ближнего света, когда активирована функция автоматического сопровождающего освещения.

Включение фар после выключения зажигания

Для повторной активации освещения, поверните кольцо **A** в положение **"0"** - фары погаснут, затем - в желаемое положение.

При открывании двери водителя, звуковой сигнал сообщит о том, что фары включены.

Они выключатся автоматически после промежутка времени, который зависит от степени заряженности аккумуляторной батареи (сработает режим экономии энергии).

Дневные ходовые огни

Дневные ходовые огни включаются автоматически при пуске двигателя, если выключатель световых приборов находится в положении **"0"** или **"AUTO"** (в дневном режиме).

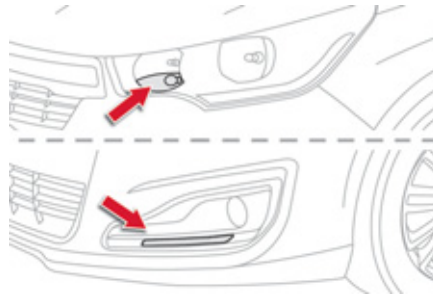

Включение сопровождающего освещения вручную

Включенные на короткое время после выключения зажигания фары ближнего света служат для облегчения водителю выхода из автомобиля в сумерках.



4

Включение функции

- ☞ Выключите зажигание и подайте краткий "проблесковый сигнал" дальним светом фар при помощи выключателя световых приборов.
- ☞ Повторный "проблеск" останавливает действие функции.

Выключение функции

По истечении заданного вручную промежутка времени функция отключается автоматически.

Автоматическое включение световых приборов

В случае слабой внешней освещенности, специальный датчик автоматически включает подсветку номерных знаков, стояночные огни и ближний свет фар без участия водителя. Кроме того, в случае дождя, эти световые приборы автоматически включаются одновременно с очистителем ветрового стекла.

Как только внешнее освещение становится достаточным, а также при выключении стеклоочистителя, они автоматически выключаются.

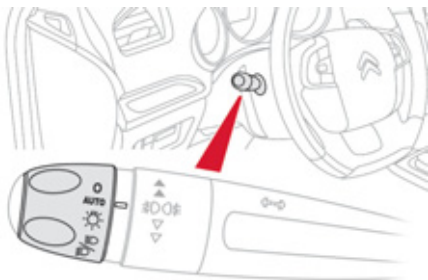

Включение

- ☞ Поверните кольцевой выключатель в положение "АУТО". Активное состояние системы подтверждается появлением сообщения на дисплее.

Выключение

- ☞ Поверните кольцевой выключатель в другое положение. Отключение системы подтверждается появлением сообщения на дисплее.

Неисправности в работе

SERVICE В случае неисправности датчика освещенности включаются фары, на панели приборов загорается этот сигнализатор и/или на дисплее появляется сообщение, сопровождаемое звуковым сигналом. Обратитесь в сервисную сеть CITROËN или в специализированный техцентр.

! В туманную погоду или в метель датчик наружного освещения может определить уровень освещенности как достаточный. Это значит, что автоматическое включение приборов освещения и световой сигнализации может не сработать. Не закрывайте датчик освещенности, расположенный вместе с датчиком дождя в центре ветрового стекла за зеркалом заднего вида, иначе он не сможет выполнять возложенные на него функции.

Автоматическое включение сопровождающего освещения

Если система автоматического включения световых приборов активирована, то, в случае слабой внешней освещенности, фары ближнего света автоматически загорятся при выключении зажигания.

Настройка



Активирование и продолжительность сопровождающего освещения настраиваются в меню настроек систем автомобиля.

Встречающее освещение

Включение внешних световых приборов с некоторого расстояния облегчает подход к автомобилю в сумерках. Они загораются в зависимости от степени внешней освещенности, определяемой датчиком света.

Работа системы



Нажмите на кнопку с символом открытого замка на пульте дистанционного управления или потяните за дверную ручку, имея при себе дистанционный ключ-пульт.

Снаружи: фары ближнего света и стояночные огни, а также фонари на наружных зеркалах заднего вида загорятся и одновременно произойдет отпирание замков.

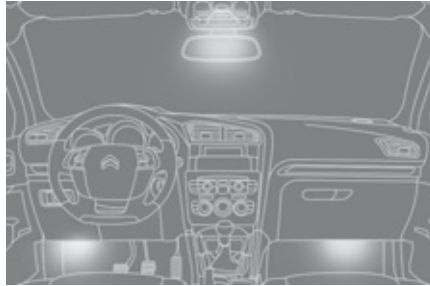

В салоне: включится подсветка ниши pedalного узла и загорятся плафоны.

Выключение функции

Включенные при помощи ПДУ световые приборы автоматически гаснут по истечении заданного времени, при включении зажигания или при запираии автомобиля.

Настройка системы



Активировать и выбирать продолжительность внешнего "встречающего" освещения можно при помощи меню настроек бортовых систем.

Плафоны боковых зеркал



Для облегчения подхода к автомобилю они подсвечивают:

- зоны перед дверями водителя и пассажира,
- зоны перед зеркалом заднего вида и за передними дверями.

Включение плафонов

Плафоны включаются автоматически:

- при отпирании автомобиля,
- при извлечении ключа из замка зажигания или электронного ключа из картридера,
- при открывании двери,
- при автоматическом включении встречающего освещения,
- при нажатии клавиши локализации автомобиля на пульте ДУ.

Выключение

Плафоны автоматически гаснут по истечении 30 секунд.

Ручная регулировка фар с галогенными лампами

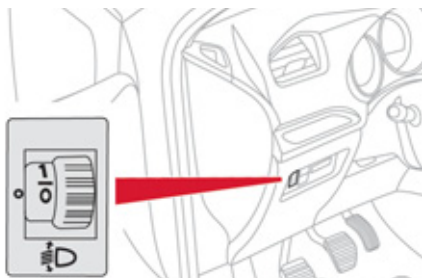

Чтобы не ослеплять других участников дорожного движения, необходимо отрегулировать угол наклона световых пучков фар с галогенными лампами в зависимости от загрузки автомобиля.

0. 1 или 2 человека на передних сиденьях.
 - 3 человека.
1. 5 человек.
 - Среднее положение.
2. 5 человек + максимально разрешенный груз.
 - Среднее положение.
3. Водитель + максимально разрешенный груз.

i Начальное положение регулятора: "0".

Автоматическая регулировка ксеноновых фар

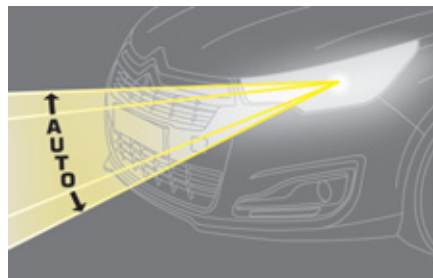

Чтобы не ослеплять других участников дорожного движения, автоматический регулятор корректирует высоту световых пучков ксеноновых фар в зависимости от загрузки автомобиля.

SERVICE В случае выхода регулятора из строя, на приборной панели загорится этот индикатор в сопровождении зуммера и сообщения на многофункциональном дисплее. При этом регулятор автоматически переведет фары в фиксированное нижнее положение.

! Не прикасайтесь к ксеноновым лампам. Обратитесь в сервисную сеть CITROËN или в специализированный техцентр.

Направленное светораспределение

При включенном ближнем или дальнем свете эта функция предназначена для освещения дороги при движении автомобиля по любым траекториям. Предназначенная для работы только с ксеноновыми фарами и для бокового статического освещения, эта система существенно улучшает водителю обзорность при преодолении виражей.

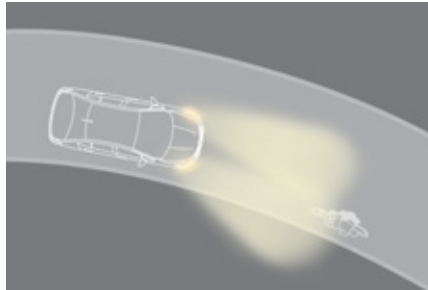
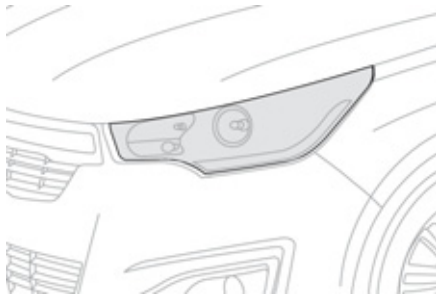

Направленное светораспределение включено

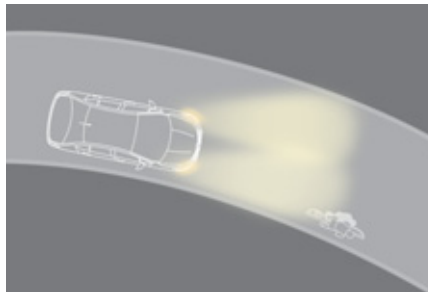

Направленное светораспределение выключено

Данная функция не работает :

- при нулевой или очень маленькой скорости,
- во время включенной задней передачи.

Настройка системы



Включение или отключение функции производится через меню настроек автомобиля.

Эта функция включена по умолчанию. При выключении зажигания настройки функции сохраняются в памяти.

Контроль исправности системы



В случае выхода системы из строя на панели приборов будет мигать этот сигнализатор, а на дисплее появится сообщение.

Обратитесь в сервисную сеть CITROËN или в специализированный техцентр.

4

Боковое статическое освещение

При движении на ближнем или дальнем свете, эта функция служит для освещения противотуманными фарами внутренней траектории виража, если скорость автомобиля менее 40 км/ч (при движении по городу, по извилистой дороге, при проезде перекрестков, при маневрировании на стоянке и т.п.).

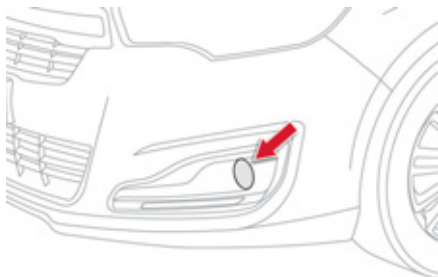

с боковым статическим освещением

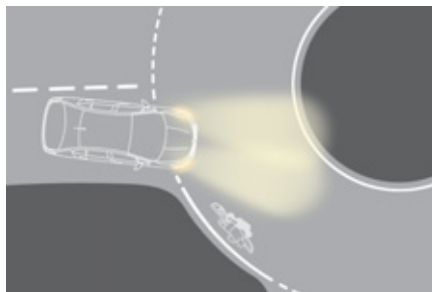

без бокового статического освещения

Включение освещения

Данное освещение работает:

- при включении соответствующего указателя поворота, или
- при превышении определенного угла поворота рулевого колеса.

Выключение освещения

Это освещение не включается:

- до достижения определенного угла поворота рулевого колеса,
- при скорости движения более 40 км/ч,
- при включенной передаче заднего хода.

Настройка системы



Активация и отключение этой функции выполняется через меню настроек систем автомобиля. Данная функция активирована по умолчанию.

Выключатель очистителя / омывателя ветрового стекла

Служит для включения различных режимов работы очистителя ветрового стекла для удаления с него дождевых осадков и смывания грязи.

Настройка системы

На автомобиле с функцией AUTO можно настроить автоматическое включение очистителя ветрового стекла.

! Не включайте очиститель по сухому стеклу. В сильные морозы и при очень жаркой погоде проверяйте, не прилипли ли щетки к ветровому стеклу, прежде чем включить стеклоочиститель.

i В условиях зиней эксплуатации удаляйте снег, наледь и иней с ветрового стекла, из-под рычагов стеклоочистителя и с уплотнительной прокладки стекла, прежде чем включить стеклоочиститель. Для удаления конденсата и инея Вы можете сначала включить обдув ветрового стекла или его обогрев.

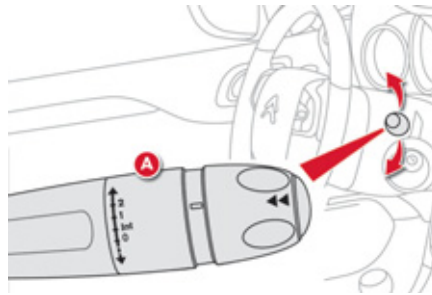

При отсутствии функции автоматического включения стеклоподъемников

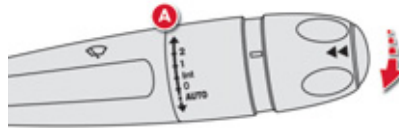

При наличии функции автоматического включения AUTO

Передний стеклоочиститель

A. Переключатель режимов работы стеклоочистителя: поднимите или опустите переключатель в желаемое положение.

2

Быстрый режим (при интенсивных осадках).

1

Нормальный (при умеренном дожде).

Int

Прерывистый (в зависимости от скорости автомобиля).

0

Выключен.



Включение на один взмах (нажмите вниз или потяните на себя, затем отпустите).

либо

AUTO ↓

Автоматический режим (нажмите вниз, затем отпустите). Включение на один взмах (потяните выключатель на себя).

4

Автоматическая работа переднего стеклоочистителя

Очиститель ветрового стекла включается автоматически, т.е. без вмешательства водителя, в случае дождя (датчик дождя расположен за внутрисалонным зеркалом заднего вида), при этом частота взмахов щеток автоматически регулируется в зависимости от интенсивности осадков.

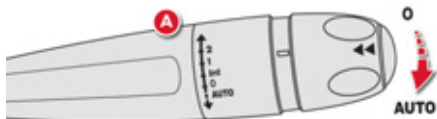

Активирование



Нажмите кратко вниз на выключатель **A**.
Запрос подтверждается однократным включением стеклоочистителя в сопровождении этого сигнализатора на панели приборов и появлением сообщения о включении.

Отключение



Снова кратко нажмите вниз на выключатель **A**.
Световой индикатор на панели приборов погаснет и появится сообщение об отключении.

i После каждого выключения зажигания более чем на одну минуту функцию автоматического включения стеклоочистителя необходимо активировать вновь.

Если система неисправна

В случае неисправности автоматической функции стеклоочиститель будет работать в прерывистом режиме.
Обратитесь в сервисную сеть CITROËN или в специализированный техцентр для проверки системы.

! Не закрывайте датчик дождя, совмещенный с датчиком освещенности и расположенный на ветровом стекле за зеркалом заднего вида.
Перед отправкой автомобиля в автоматическую моечную установку необходимо выключить автоматический режим стеклоочистителя.
Зимой, перед тем как включить автоматический режим стеклоочистителя, необходимо сначала дождаться полного оттаивания ветрового стекла.

Омыватели ветрового стекла и фар

Омыватель

- ☞ Для включения омывателя ветрового стекла потяните рычаг на себя. Омыватель и очиститель стекла будут совместно работать до тех пор, пока Вы не отпустите рычаг. Они работают раздельно при выключенных фарах ближнего и дальнего света и на стоянке.

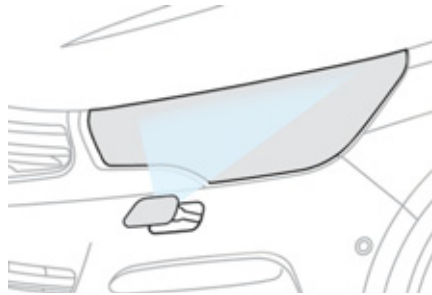

Омыватели фар

Подключенные к стеклоомывателю омыватели фар работают на движущемся автомобиле **при включенных фарах ближнего или дальнего света**.

i В целях экономии омывающей жидкости, омыватели фар срабатывают один раз на семь включений стеклоочистителя или через каждые 40 км непрерывного пробега.

Минимальный уровень в бачке стеклоомывателя / омывателя фар

На автомобилях с омывателем фар о минимальном уровне жидкости свидетельствует указатель, расположенный в заправочной горловине бачка, находящегося под капотом. Проверять и пополнять уровень следует осуществлять только при выключенном двигателе. Уровень жидкости следует проверять регулярно, особенно в зимний период. См. рубрику "Уровень жидкости стеклоомывателя / омывателя фар", в котором описан порядок действий в части контроля уровня.

4

Ветровое стекло с подогревом

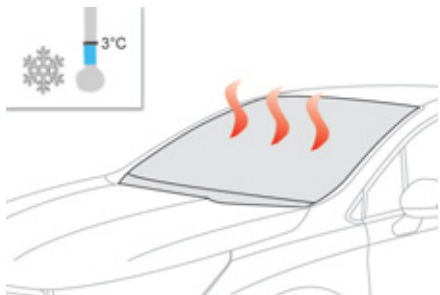

В холодную погоду все ветровое стекло подогревается встроенными в него электрическими нагревательными элементами. Это ускоряет удаление с него конденсата и инея, примерзшие щетки стеклоочистителя оттаивают, при этом предварительные настройки систем отопления и кондиционирования воздуха не меняются.

Подогрев стекла не включается при температуре выше 3°C.



Включение системы



Пустите двигатель и нажмите на эту кнопку, при этом загорится ее контрольная лампа. Система активируется, как только температура за бортом опустится ниже 3°C.

Выключение системы

Система отключается автоматически: продолжительность подогрева стекла зависит от температуры воздуха за бортом автомобиля.

Нажав на кнопку, подогрев можно выключить.

Контрольная лампа выключенной системы погаснет.

Перевод щеток стеклоочистителя в положение для обслуживания

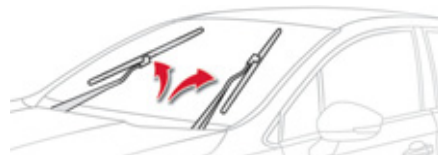

В этом положении щетки можно отвести от ветрового стекла.

Это необходимо для того, чтобы очистить их от грязи, либо заменить их. В зимнее время такая возможность позволяет приподнять их над стеклом.

- ☞ Перевод выключателя стеклоочистителя в любой режим до истечения первой минуты после выключения зажигания устанавливает щетки в вертикальное положение.
- ☞ Чтобы уложить щетки в исходное положение, включите зажигание, а затем - стеклоочиститель.

- i** Для обеспечения эффективной и надежной работы плоских щеток "flat-blade" рекомендуется:
- бережно обращаться с ними,
 - систематически промывать их в мыльной воде,
 - не использовать их для прижатия листа картона к ветровому стеклу,
 - заменять их при первых признаках износа.

Плафоны

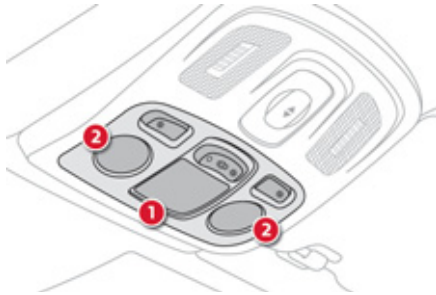

1. Передний плафон общего освещения
2. Передние плафоны индивидуального освещения
3. Задний плафон общего освещения
4. Задние плафоны индивидуального освещения

Передний и задний плафоны общего освещения



В данном положении происходит постепенное увеличение яркости плафона:

- при отпирании автомобиля,
- при извлечении ключа из замка зажигания,
- при открывании двери,
- при нажатии на пульте дистанционного управления на кнопку определения местонахождения автомобиля.

Плафон постепенно гаснет:

- при запираии автомобиля,
- при включении зажигания,
- 30 секунд спустя после закрывания последней двери.



Выключен.



Включен.

i В режиме "Включен" время горения имеет различную продолжительность, в зависимости от контекста:

- при выключенном зажигании: около 10 минут,
- в режиме экономии электроэнергии: около 30 секунд,
- при работающем двигателе: без ограничения.

Когда передний плафон находится в режиме "Включен", задний плафон также включен, кроме случаев, когда задний плафон находится в режиме "Выключен".

Чтобы погасить задний плафон общего освещения, переведите его в режим "Выключен".

Передние и задние плафоны индивидуального освещения



☞ Включите зажигание и нажмите на соответствующий выключатель.



Следите, чтобы ничего не соприкасалось с плафонами индивидуального освещения.

Плафон багажного отделения

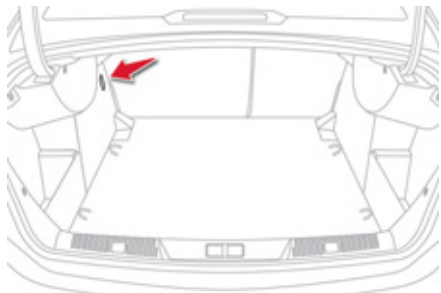

Плафон автоматически загорается при открывании и автоматически гаснет при закрывании багажника.

- i** Продолжительность освещения багажного отделения может быть различной:
- при выключенном зажигании - около 10 минут,
 - в энергосберегающем режиме - около 30 секунд,
 - при работающем двигателе - без ограничения времени.

Оборудование и принадлежности салона

1. Потолочный поручень.
2. Противосолнечный козырек.
(см. на след. странице)
3. Перчаточный ящик с подсветкой.
(см. на след. странице)
4. Дверные карманы.
5. Большой открытый лоток (без автомагнитолы и eMyWay).
или
Небольшой открытый лоток (с автомагнитолой).
6. Небольшой открытый лоток (без автомагнитолы и eMyWay).
7. Держатель для карт (в зависимости от комплектации).
8. Разъем AUX.
(см. на след. странице)
9. Пепельница
10. Прикуриватель / Розетка 12 В для дополнительных электроприборов.
(см. на след. страницах)
11. Держатель для банки с напитком.
или
Открытый вещевой лоток.
12. Передний подлокотник.

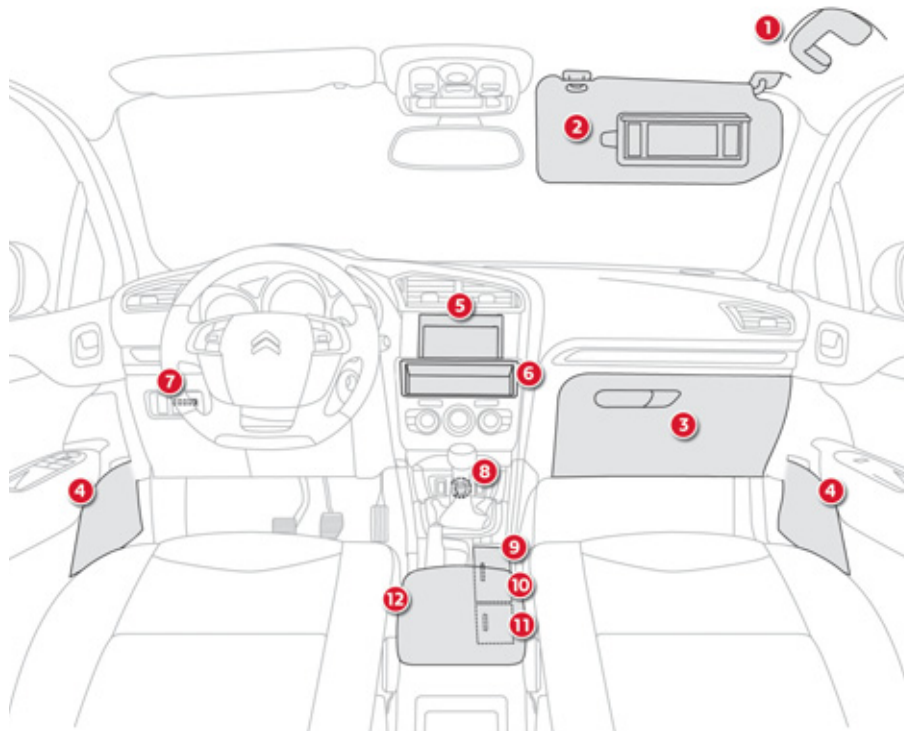

Противосолнечные козырьки

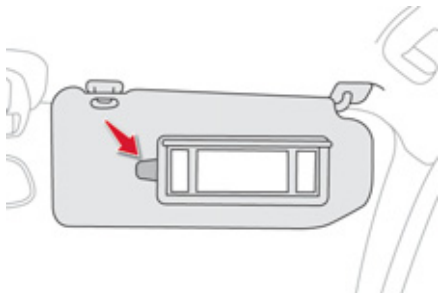

Козырьки защищают от бьющих в лицо прямых и боковых солнечных лучей; на козырьке пассажира имеется косметическое зеркало с подсветкой.

☞ Включите зажигание и поднимите закрывающую зеркало крышку; подсветка зеркала включится автоматически.

На козырьке имеется карман для хранения различных талонов, чеков и билетов.

Перчаточный ящик с подсветкой



В ящике имеются специальные отделения, специально отведенные для бутылки с водой, бортовой документации автомобиля. На крышке имеются специальные отсеки, предназначенные для хранения ручки, очков, жетонов, карт и банки.

☞ Чтобы открыть крышку, потяните за ручку вверх.

При открывании крышки в ящике загорается лампа подсветки.

В ящике расположен выключатель подушки безопасности переднего пассажира **A**. При наличии кондиционера сюда через регулируемое сопло **B** подается такой же воздух, как и в салон.

Разъем USB / Дополнительный разъем



Блок подключения "**AUX**", расположенный на центральной консоли, включает в себя разъем **JACK** и/или **USB**-порт. Он служит для подключения внешних устройств, например, плеера типа **iPod®** или флеш-карты **USB**.

С ним можно прослушивать некоторые аудиофайлы через динамики автомобиля. Файлами можно управлять, пользуясь клавишами на рулевом колесе или на панели автомагнитолы, а также просматривать их на многофункциональном дисплее.

i Подключенное к **USB**-порту внешнее устройство может автоматически подзарядиться.

Подробную информацию об этом читайте в гл. "Аудиосистема и телематика".

Прикуриватель / Розетка 12 В

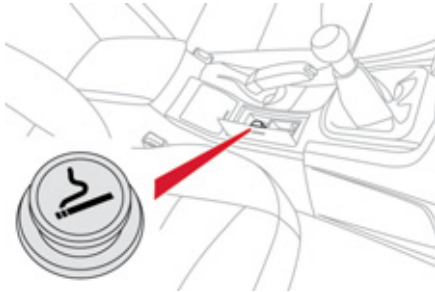

- ☞ Чтобы включить прикуриватель, нажмите на него и дождитесь в течение нескольких секунд автоматического выключения нагревательного элемента.
- ☞ Для подключения электрического прибора, рассчитанного на сеть 12 вольт (мощностью не более 120 ватт), выньте из розетки прикуриватель и вставьте в нее штепсель прибора.

В розетку прикуривателя можно включить зарядное устройство телефона, подогреватель детских бутылочек и т.п. Выключив прибор, сразу вставьте в розетку нагревательный элемент прикуривателя.

Съемная пепельница

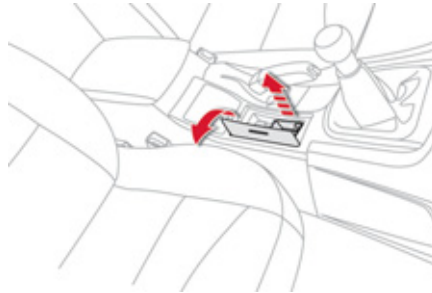

- ☞ Нажмите на крышку, чтобы открыть ее.
- ☞ Чтобы опорожнить пепельницу, выньте ее, потянув вверх.
- ☞ Вставьте порожнюю пепельницу обратно на место.

Передний подлокотник

Предназначен для использования водителем и пассажиром, находящимся на переднем сиденье. В зависимости от комплектации, крышку подлокотника можно регулировать по высоте и продольному положению.

Лоток

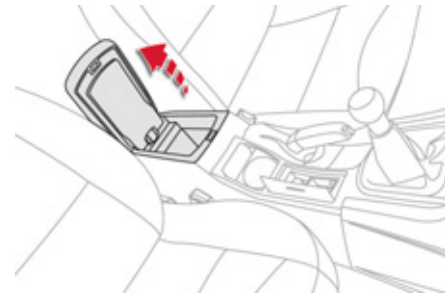

В лотке подлокотника можно складывать небольшие предметы (напр., CD-диски и др.).

- ☞ Поднимите рычажок.
- ☞ Полностью откройте крышку.

Регулировки

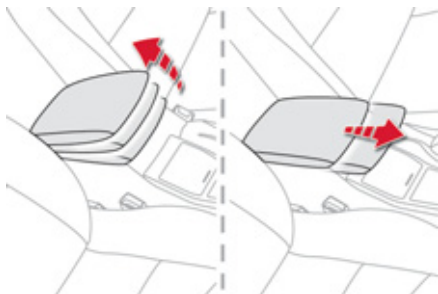

Регулировка по высоте

- ☞ Установите крышку на нужной высоте (низко, посередине, высоко).
- ☞ Если Вы поднимете ее немного выше крайнего верхнего положения, то при опускании ее нужно будет придержать до самого нижнего положения.

Регулировка по продольному положению

- ☞ Сдвиньте крышку вперед или назад до упора.

Резиновый коврик

Это дополнительный предмет интерьера, служащий для защиты коврового покрытия пола.

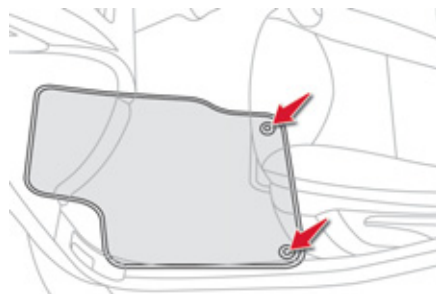

Укладка коврика

Для первой укладки коврика со стороны водителя используйте только те фиксаторы, которые приложены к нему в комплекте. Остальные коврики просто укладываются на пол.

Снятие

- Чтобы снять коврик водителя:
- ☞ отведите сиденье в крайнее заднее положение,
 - ☞ открепите фиксаторы,
 - ☞ снимите коврик.

Повторная укладка

Чтобы уложить коврик водителя:

- ☞ придайте коврику правильное направление,
- ☞ закрепите его, нажав на фиксаторы,
- ☞ убедитесь, что коврик закреплен прочно.

! Чтобы ничто не мешало свободному перемещению педалей:

- используйте только ту модель коврика, которая в точности становится на имеющиеся в автомобиле фиксаторы. Эти фиксаторы следует использовать в обязательном порядке,
- никогда не кладите под ноги уложенные один на другой коврики.

Коврик, не сертифицированный компанией "Автомобили CITROËN", может стеснять доступ к педалям и мешать работе регулятора / ограничителя скорости.

Обустройство багажного отделения

1. Лямка крепления знака аварийной остановки.
2. Подсветка багажника.
3. Открытые ящики для вещей
4. Убирающийся пол.
5. Запасное колесо и штатный комплект инструмента.
6. Кольца для закрепления багажа.
7. Крючок для закрепления пола багажника.
Служит для удержания пола багажника в приподнятом положении.

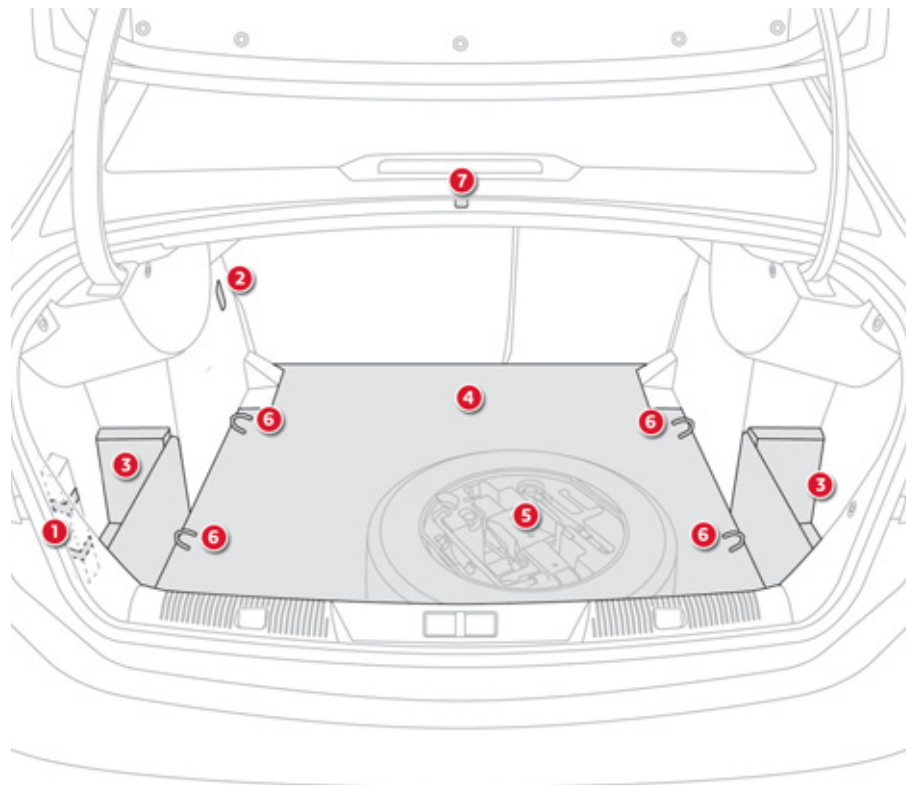

5

Общая информация о детских креслах

При разработке автомобиля специалисты CITROËN уделили много внимания проблеме безопасной перевозки детей, но безопасность Ваших детей также зависит и от Вас.

Для надлежащего обеспечения безопасности детей соблюдайте следующие рекомендации:

- в соответствии с европейским законодательством, **все дети моложе 12 лет, либо ростом менее 1 м 50 см должны перевозиться в специальных детских креслах, прошедших сертификацию на соответствие нормам безопасности, учитывающих их весовые показатели** и устанавливаемых на сиденьях, оборудованных ремнями безопасности или креплениями ISOFIX*,
- по статистике, для безопасной перевозки детей лучше использовать **задние сиденья автомобиля,**
- детей весом менее 9 кг перевозите **только в положении "спинкой вперед" как на переднем сиденье, так и на заднем.**

* В каждой стране перевозка детей в автомобиле регламентируется действующим в ней собственным законодательством. Читайте правила, принятые в Вашей стране.

- i **Специалисты компании CITROËN рекомендуют размещать детей на задних сиденьях** автомобиля.
 - **"спинкой вперед"** до достижения ими 2-летнего возраста,
 - **"лицом вперед"** после достижения ими 2-летнего возраста.

Установка детского кресла на переднем сиденье



"Спинкой вперед"

При установке детского кресла для перевозки ребенка "спинкой вперед" на сиденье переднего пассажира, подушку безопасности пассажира следует обязательно отключать. Иначе надувшаяся подушка безопасности может привести к тяжелому травмированию или гибели ребенка.



"Лицом вперед"

При установке детского кресла для перевозки ребенка "лицом вперед" на сиденье переднего пассажира, это сиденье следует сдвинуть в среднее положение продольной регулировки, его спинку поставить прямо и оставить включенной подушку безопасности переднего пассажира.

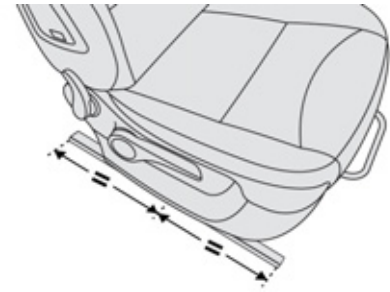

Среднее положение продольной регулировки



Отключение подушки безопасности пассажира ("OFF")

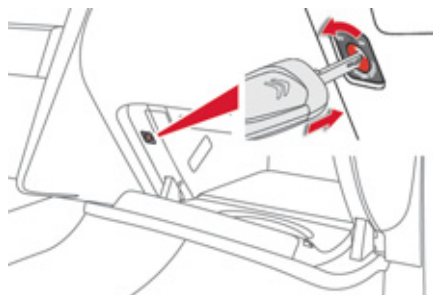

Читайте указания на этикетке, наклеенной с обеих сторон на противосолнечный козырек пассажира.

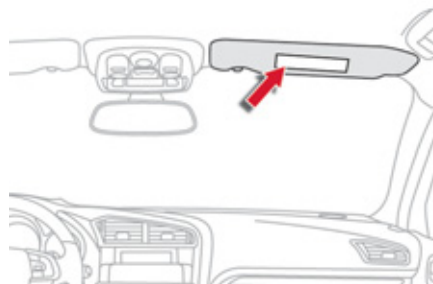

! Чтобы обеспечить безопасность своего ребенка, обязательно отключайте подушку безопасности переднего пассажира при установке на его сиденье детского кресла "спинкой вперед". В противном случае, надувшаяся подушка безопасности может травмировать или повлечь гибель ребенка.



Детские сиденья, рекомендованные CITROËN

Компания "Автомобили CITROËN" предлагает широкий выбор детских кресел из своего каталога, закрепляемых **трехточечным ремнем безопасности**.

Группа 0+ : от новорожденных до 13 кг	Группы 1, 2 и 3 : от 9 до 36 кг
 <p>L1 Кресло "RÖMER Baby-Safe Plus" Устанавливается "спинкой вперед".</p>	 <p>L2 "KIDDY Comfort Pro" Обязательно используйте защитную лямку при перевозке детей младенческого возраста (от 9 до 18 кг).</p>
Группы 2 и 3: от 15 до 36 кг	
 <p>L4 Кресло "KLIPPAN Optima" С возраста 6 лет (около 22 кг) следует использовать только сиденье-бустер.</p>	
 <p>L5 "RÖMER KIDFIX" Может фиксироваться при помощи креплений ISOFIX. Ребенок пристегнут ремнем безопасности.</p>	

Установка детских кресел, закрепляемых ремнем безопасности

В соответствии с европейской регламентацией приведенная здесь таблица дает представление о возможности размещения детских кресел, закрепляемых ремнем безопасности и сертифицированных как "универсальные" (а) в зависимости от весовой группы ребенка и места установки в салоне автомобиля.

Место		Весовая группа / примерный возраст			
		Менее 13 кг (группы 0 (b) и 0+) До ≈ 1 года	От 9 до 18 кг (группа 1) От 1 до ≈ 3 лет	От 15 до 25 кг (группа 2) От 3 до ≈ 6 лет	От 22 до 36 кг (группа 3) От 6 до ≈ 10 лет
Сиденье переднего пассажира (с)		U(R)	U(R)	U(R)	U(R)
Задние боковые сиденья		U	U	U	U
Заднее среднее сиденье		U	U	U	U

(а) Универсальное детское кресло: детское кресло, устанавливаемое во всех автомобилях при помощи ремня безопасности.

(b) Группа 0 : от рождения до 10 кг. Не допускается устанавливать колыбели и "люльки" на сиденье переднего пассажира.

(с) Перед тем, как разместить ребенка на этом месте, см. действующие в Вашей стране правила.

U : сиденье, адаптированное под установку детского кресла при помощи ремня безопасности и сертифицированного как "универсальное" для перевозки "спинкой вперед" и/или "лицом вперед".

U(R) : также **U**, для установки на штатном сиденье со спинкой, установленной вертикально.

! Рекомендации по правильной установке детского кресла

Небрежная установка детского кресла в автомобиле снижает надежность защиты ребенка в случае столкновения.

Не забывайте пристегивать ремни безопасности или лямки детского кресла так, **чтобы они плотно прилегали** к его телу, даже при переездах на короткие расстояния.

Для оптимальной установки детского кресла для перевозки "лицом вперед" проверьте, чтобы спинка кресла опиралась на спинку штатного сиденья автомобиля, а подголовник сиденья не мешал креслу занять правильное положение.

Если подголовник приходится снять, примите меры, чтобы он был убран в надежное место или закреплен так, чтобы не превратиться в стремительно летящий "снаряд" в случае резкого торможения.

Ребенок на переднем сиденье

В каждой стране действуют свои, местные, правила перевозки детей на передних сиденьях. Изучите законы, принятые в Вашей стране. Сразу отключайте подушку безопасности переднего пассажира при установке на его сиденье детского кресла "спинкой вперед". Если этого не сделать, надувшаяся в случае аварии подушка может нанести тяжелую травму или привести к гибели ребенка.

Установка сиденья-бустера

Верхняя ветвь ремня должна проходить по плечу ребенка, не затрагивая область шеи.

Убедитесь, что нижняя ветвь ремня безопасности расположена на бедрах ребенка.

Специалисты компании "Автомобили CITROËN" рекомендуют Вам воспользоваться бустером со спинкой и пазом, направляющим ленту ремня по плечу.

В целях безопасности, не оставляйте:

- ребенка или детей в автомобиле одних без присмотра,
- ребенка или животное в автомобиле с закрытыми окнами, если он стоит на солнце,
- ключи в автомобиле в доступном для детей месте.

Во избежание случайного открывания детьми задних дверей пользуйтесь устройством блокировки дверных замков.

Не следует опускать стекла окон задних дверей более, чем на треть.

Для защиты детей от солнечных лучей установите на задних боковых окнах шторки.

Крепления ISOFIX

Ваш автомобиль сертифицирован в соответствии с **новыми требованиями**, предъявляемыми к системе ISOFIX. Сиденья, представленные ниже, оборудованы креплениями ISOFIX, отвечающими требованиям этих нормативов:

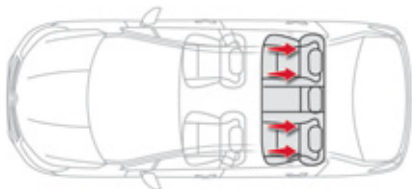

Конструктивно они состоят из трех проушин, имеющих на каждом сиденье:

- двух проушин **A**, расположенных между спинкой и подушкой штатного сиденья автомобиля и помеченных этикетками,

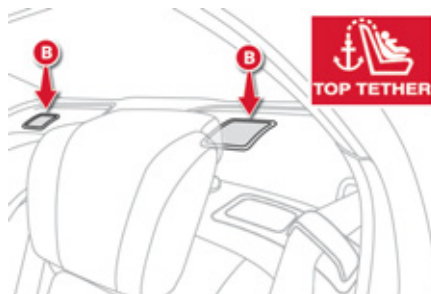

- расположенной за сиденьем проушины **B** с индикатором, называемой "**TOP TETHER**", служащей для закрепления верхней лямки.

Конструкция замков ISOFIX обеспечивает надежную, прочную и быструю установку кресла для перевозки ребенка в Вашем автомобиле.

Во время установки детского кресла ISOFIX на заднее левое сиденье, перед тем как закрепить его, уберите в сторону задний центральный ремень безопасности, чтобы не защемить его установленным креслом.

Детские кресла ISOFIX оборудованы двумя замками, входящими в зацепление с двумя проушинами **A**.

Некоторые сиденья оборудованы также **верхней лямкой**, которая крепится к проушине **B**.

Чтобы закрепить детское кресло **TOP TETHER** :

- поднимите подголовник,
- снимите заглушку с **TOP TETHER**, потянув ее за выемку,
- протяните лямку детского кресла под подголовником,
- прикрепите верхнюю лямку к проушине **B**,
- натяните верхнюю лямку.

! Небрежная установка детского кресла в автомобиле снижает надежность защиты ребенка в случае ДТП. Строго соблюдайте предписания по монтажу, содержащиеся в руководстве, приложенном к детскому креслу.

i О возможности установки детских кресел ISOFIX в Вашем автомобиле читайте в сводной таблице.

Детское кресло ISOFIX

Рекомендовано CITROËN и сертифицировано для Вашего автомобиля

"RÖMER Duo Plus ISOFIX"
(типоразмер B1)

Группа 1: от 9 до 18 кг



Для перевозки ребенка только "лицом вперед".

Оборудовано верхней лямкой, прикрепляемой к верхней проушине **B**, называемой TOP TETHER.

Устанавливается для перевозки в трех положениях: сидячем, полулежащем и положении лежа. Отодвиньте переднее сиденье автомобиля так, чтобы ноги ребенка не касались его спинки.

6

i Это кресло можно устанавливать и на сиденьях, не оборудованных креплениями ISOFIX. В этом случае его следует обязательно прикреплять к штатному сиденью автомобиля трехточечным ремнем безопасности.

Следуйте указаниям по установке детских кресел, содержащимся в инструкциях изготовителя.

Сводная таблица размещения детских кресел ISOFIX

В соответствии с европейской регламентацией приведенная здесь таблица дает представление о возможности размещения детских кресел ISOFIX на штатных сиденьях автомобиля, оборудованных замками ISOFIX.

Типоразмер универсальных и полууниверсальных детских кресел ISOFIX, обозначаемый буквами от **A** до **G**, указывается на самом кресле рядом с логотипом ISOFIX.

	Вес ребенка / примерный возраст									
	Менее 10 кг (группа 0) До 6 месяцев		Менее 10 кг (группа 0) Менее 13 кг (группа 0+) До 1 года			От 9 до 18 кг (группа 1) От 1 до 3 лет				
Тип кресла ISOFIX	Колыбель*		"спинкой вперед"			"спинкой вперед"		"лицом вперед"		
Типоразмер ISOFIX	F	G	C	D	E	C	D	A	B	B1
Детские кресла ISOFIX универсальные и полууниверсальные для установки на задних боковых сиденьях	X		IL-SU (1)			IL-SU (1)		IUF IL-SU (1)		

IUF : сиденье, адаптированное под установку универсального детского кресла "Isofix Universe!" для перевозки "лицом вперед", оборудованное верхней лямкой.

IL-SU : сиденье, адаптированное под установку полууниверсального детского кресла "Isofix Semi-Universal":

- для перевозки ребенка в положении "лицом вперед" с опорной стойкой или "спинкой вперед" с верхней лямкой,
- "лицом вперед" с опорной стойкой,
- в колыбели с верхней лямкой или с опорной стойкой.

Крепление кресла при помощи верхней лямки описано в параграфе "Крепления ISOFIX".

X : сиденье не адаптированное для установки на нем детского кресла или колыбели для указанной весовой группы.

(1) : с подголовником в верхнем положении.

* Не допускается устанавливать колыбели и "люльки" на сиденье переднего пассажира.

Механическая система безопасности детей

Система механической блокировки замков для предотвращения случайного отпирания задних дверей из салона.

Выключатели блокировки расположены на торцах задних дверей. Они помечены пиктограммой, нанесенной на кузов.

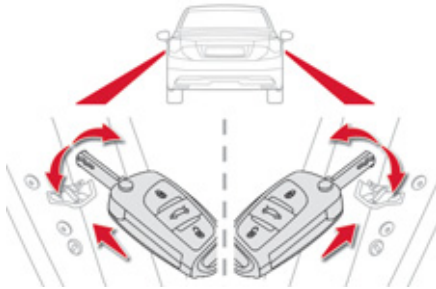

Включение блокировки

- ☞ Поверните замок красного цвета до упора ключом зажигания:
 - в левую сторону для блокировки задней левой двери,
 - в правую сторону для блокировки задней правой двери.

Выключение блокировки

- ☞ Поверните замок красного цвета до упора ключом зажигания:
 - в правую сторону для разблокирования задней левой двери,
 - в левую сторону для разблокирования правой двери.

Указатели поворотов

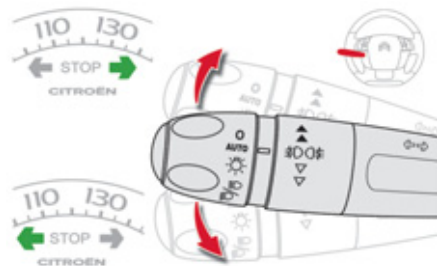

- ☞ Левый: нажмите на переключатель книзу, преодолев точку сопротивления.
- ☞ Правый: поднимите переключатель кверху, преодолев точку сопротивления.

i Если указатель поворота остается невыключенным более 20 секунд, громкость зуммера будет нарастать с увеличением скорости движения автомобиля выше 60 км/ч.

Функция "автострада"

- ☞ Нажмите на переключатель кверху или книзу, не преодолевая точки сопротивления; соответствующие указатели поворотов мигнут три раза.

Аварийная световая сигнализация

Система визуального оповещения путем одновременного включения всех фонарей указателей поворотов, служащая для предупреждения других участников дорожного движения об аварии, движении на буксире или дорожно-транспортном происшествии.



- ☞ Нажмите на этот выключатель, при этом все фонари указателей поворотов начнут мигать. Аварийная световая сигнализация может работать и при выключенном зажигании.

Автоматическое включение аварийной световой сигнализации

В случае экстренного торможения и в зависимости от скорости замедления, автоматически загораются фонари аварийной сигнализации. При первом же нажатии на педаль акселератора они гаснут.

- ☞ При необходимости их можно погасить, нажав на кнопку.

Звуковой сигнал

Система звукового оповещения предназначена для предупреждения других участников дороги об угрожающей опасности.



- ☞ Нажмите на центральную часть рулевого колеса.

i Используйте звуковой сигнал только в следующих случаях:

- непосредственная опасность,
- обгон велосипедиста или пешехода,
- приближение к плохо просматриваемому участку дороги.

Знак аварийной остановки

Знак аварийной остановки служит дополнением к аварийной световой сигнализации. Его наличие в автомобиле обязательно.

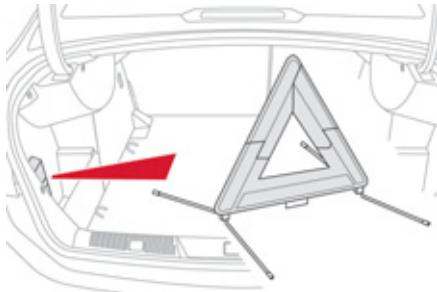

В левой панели обшивки багажника для него отведено специальное место и лямка-липучка для его крепления.

! Перед тем как выйти из автомобиля чтобы установить знак аварийной остановки, включите фонари аварийной сигнализации и наденьте жилет безопасности.

i Указания по использованию знака аварийной остановки читайте в инструкции изготовителя.

Установка знака аварийной остановки на дороге

☞ Установите знак позади автомобиля на расстоянии, указанном ниже.

Устанавливается на расстоянии от автомобиля, м	
В населенном пункте	За населенным пунктом
15 м	30 м

Системы оптимизации торможения

Совокупность дополнительных систем, призванных обеспечивать безопасное торможение с максимальным эффектом в экстренных ситуациях:

- антиблокировочная тормозная система (ABS),
- электронный регулятор тормозных сил (REF),
- система помощи при экстренном торможении (AFU).

Антиблокировочная система и электронный регулятор тормозных сил

Совместная работа обеих систем улучшает устойчивость и управляемость автомобиля во время торможения, в частности, на дорогах с поврежденным или скользким покрытием.

Активирование

Антиблокировочная система включается в работу автоматически, как только появляется риск блокировки тормозящих колес. Нормальная работа системы ABS может проявляться в легкой вибрации тормозной педали в процессе торможения автомобиля.

! В случае экстренного торможения нажмите с силой на тормозную педаль и удерживайте ее нажатие, ни на мгновение не ослабляя усилия.

Контроль исправности



Загорание этой лампы одновременно со звучащим зуммером и появлением сообщения на дисплее свидетельствуют о неисправности антиблокировочной системы, способной нарушить курсовую устойчивость автомобиля при торможении.



Загорание этой лампы одновременно с сигнализаторами **STOP** и **ABS**, сопровождаемое звучанием зуммера и сообщением на многофункциональном дисплее, свидетельствует о неисправности электронного регулятора тормозных сил, способной нарушить курсовую устойчивость автомобиля при торможении.

Срочно остановите автомобиль, приняв при этом необходимые меры предосторожности.

В обоих случаях Вам следует обратиться в сервисную сеть CITROËN или в специализированный техцентр.

i При замене колес допускается устанавливать только те колесные диски и шины, которые получили одобрение у изготовителя автомобиля.

Система экстренного торможения

В случае экстренного торможения эта система позволяет быстрее развить оптимальное давление в тормозной системе, способствуя сокращению тормозного пути.

Активирование

Система автоматически реагирует на скорость нажатия на педаль. При этом педаль становится несколько мягче, чем обычно, а эффективность торможения возрастает.

! В экстренной ситуации резко и сильно нажмите на педаль и удерживайте ее нажатой, не ослабляя усилия.

Системы управления динамикой автомобиля в поворотах (ESP)

Системы: противобуксовочная (ASR) и динамической стабилизации (ESC)

Противобуксовочная система оптимизирует распределение тягового усилия между колесами, чтобы избежать их пробуксовки путем воздействия на работу тормозных механизмов ведущих колес и работу двигателя. Система динамической стабилизации воздействует на работу тормозных механизмов отдельных или нескольких колес и на работу двигателя, чтобы вернуть автомобиль к движению по заданной водителем траектории в пределах законов физики.

i Для езды по дорогам, на которых колеса скользят, настоятельно рекомендуются зимние шины.

Интеллектуальная противобуксовочная система

Ваш автомобиль оснащен системой повышения проходимости по снегу: "Intelligent Traction Control". Она реагирует на слабое сцепление колес с дорогой, затрудняющее трогание автомобиля с места и его движение по глубокому или укатанному снегу. В таких ситуациях система "Intelligent Traction Control" отслеживает проскальзывание передних колес, обеспечивая оптимальное тяговое усилие на них и сохранность курсовой устойчивости автомобиля.

i В особо тяжелых условиях вождения (по глубокому снегу, по грязи и т.п.), в случае безуспешных попыток сдвинуться с места, может возникнуть необходимость отключить системы ESP/ASR, чтобы колеса, буксуя, обеспечивали автомобилю сцепление с дорогой.

Активирование систем

Системы активируются автоматически при каждом запуске двигателя. В случае проскальзывания шин или потери траектории движения, системы включаются в работу.



В момент их срабатывания на панели приборов начинает мигать этот сигнализатор.

Отключение

В особо тяжелых условиях вождения (трогание по грязи, застревание в снегу, езда по зыбкому грунту и т.д.), если автомобиль буксует на месте, возникает необходимость отключить именно эти системы, чтобы свободно буксующие колеса обеспечивали автомобилю продвижение вперед.

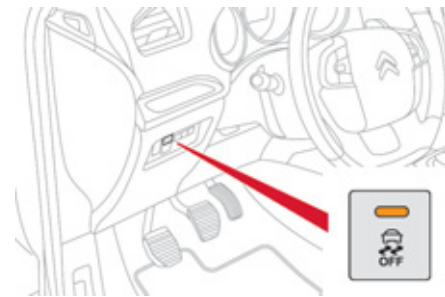

ⓘ Нажмите на кнопку. Загорание этого индикатора на панели приборов и контрольной лампы в кнопке выключателя свидетельствуют о том, что эти системы отключены.

При первой же возможности эти системы рекомендуется вновь активировать.

Возобновление активного состояния систем

Эти системы активируются автоматически после каждого выключения зажигания или по достижении скорости движения 50 км/ч.

☞ Еще раз нажмите на кнопку, чтобы активировать систему принудительно.

Контроль исправности



Загорание этого сигнализатора в сопровождении зуммера и сообщения на дисплее свидетельствует о неисправности систем.

Обратитесь в сервисную сеть CITROËN или в специализированный техцентр.



Системы управления динамикой автомобиля в поворотах способны обеспечивать дополнительную безопасность при условии соблюдения нормального стиля вождения, и их наличие в комплектации автомобиля не должно побуждать водителя идти на неоправданные риски и разгонять автомобиль до чрезмерных скоростей. Нормальная работа систем основана на обязательном соблюдении требований производителя, предъявляемых к качеству:

- колес (шин и дисков),
- компонентов тормозной системы,
- бортовой электроники,
- сборочных работ и технического обслуживания.

Если Ваш автомобиль побывал в столкновении, обратитесь в сервисную сеть CITROËN или в специализированный техцентр для проверки исправности систем.

Ремни безопасности

Ремни безопасности передних сидений

Передние ремни безопасности оборудованы пиротехническими натяжителями и ограничителями усилия натяжения. Такая система эффективно защищает водителя и переднего пассажира в момент фронтальных и боковых столкновений в ДТП. При достаточно сильном ударе натяжители мгновенно затягивают ремни безопасности и плотно прижимают тела водителя и пассажира к спинкам сидений. Система пиротехнических натяжителей ремней безопасности работает только при включенном зажигании. Ограничитель натяжения уменьшает давление ремня на тело, оптимизируя защиту.



Регулировка ремня по высоте

- ☞ Чтобы опустить верхнюю точку крепления ремня, сожмите фиксатор А и передвиньте его вниз.
- ☞ Чтобы поднять точку крепления, переместите фиксатор А вверх.

Сигнализатор непристегнутого ремня безопасности водителя / пассажира



При включении зажигания на панели приборов загорается сигнализатор, если водитель не пристегнул свой ремень безопасности.

Если передний пассажир не пристегнул свой ремень, сигнализатор будет гореть около 30 секунд.

При скорости выше 20 км/ч сигнализатор мигает 2 минуты в сопровождении нарастающего звукового сигнала. По истечении двух минут сигнализатор продолжит гореть до тех пор, пока водитель не пристегнется, а также если водитель и/или пассажир отстегнет свой ремень.

Пристегивание ремня

- ☞ Потяните за лямку и вставьте скобу в паз замка.
- ☞ Потяните за лямку чтобы убедиться, что ремень пристегнулся.

Отстегивание ремня

- ☞ Нажмите на красную клавишу замка.
- ☞ Придерживайте ремень при его сматывании.

Ремни безопасности задних сидений

Задние боковые сиденья оборудованы трехточечными ремнями безопасности, а среднее - двух- или трехточечным ремнем безопасности.

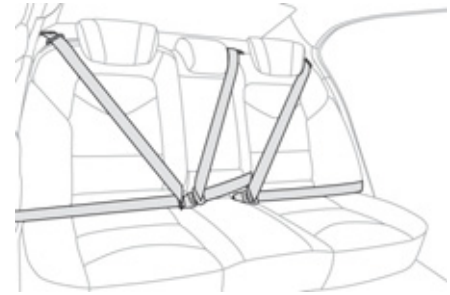

Пристегивание ремня

- ☞ Потяните за лямку и вставьте скобу в паз замка.
- ☞ Потяните за лямку чтобы убедиться, что ремень пристегнулся.
- ☞ Отрегулируйте самостоятельно натяжение среднего ремня.

Отстегивание ремня

- ☞ Нажмите на красную клавишу замка.
- ☞ Придерживайте ремень при его сматывании.

I Водитель обязан убедиться, что пассажиры правильно пользуются ремнями безопасности и что все они пристегнулись перед началом поездки. Независимо от Вашего местонахождения в автомобиле всегда пристегивайтесь ремнем безопасности, даже при поездках на короткие расстояния. Не путайте запорные скобы и замки ремней, иначе они не выполнят своих защитных функций. Ремни оборудованы инерционной катушкой с автоматической подгонкой длины лямки по Вашей фигуре. При отстегивании ремня за ненадобностью его лямка автоматически сматывается на катушку. Пристегиваясь и отстегиваясь, следите за тем, чтобы ремень правильно сматывался на катушку. Тазовая лямка ремня должна располагаться как можно ниже на бедрах. Плечевая лямка должна располагаться на плече у основания шеи. Инерционные катушки оборудованы механизмом автоматической блокировки ремней на случай дорожно-транспортного происшествия, экстренного торможения или опрокидывания автомобиля. Вы можете разблокировать ремень, потянув за лямку и затем отпустив ее, чтобы она сматалась.

Чтобы эффективно выполнять свою защитную функцию, ремень безопасности:

- должен прилегать к телу как можно плотнее,
- не должен подвергаться систематическому вытягиванию для проверки не скручена ли лямка,
- должен использоваться для пристегивания одного человека,
- не должен иметь надрывов или следов износа,
- не должен подвергаться конструктивным изменениям или переделкам, чтобы не нарушить его надежность и прочность.

В соответствии с действующими требованиями безопасности, все работы, касающиеся вашего автомобиля, должны осуществляться компетентными специалистами в специализированном техническом центре, где имеется оборудование марки CITROËN. Ремни безопасности следует периодически проверять в сервисной сети CITROËN или в специализированном техцентре, особенно при обнаружении на них признаков повреждения. Для чистки лямок ремней безопасности пользуйтесь водным раствором мыла или специальным составом для очистки тканевых поверхностей, имеющимся в продаже в сервисной сети CITROËN. После складывания или перемещения сиденья или заднего дивана убедитесь, что ремень безопасности занимает правильное положение и смотан на катушку.

Перевозка детей

Используйте соответствующее детское кресло, если ребенку менее 12 лет или его рост не превышает 1 м 50 см. Запрещается пристегивать более одного пассажира одним ремнем безопасности. Никогда не перевозите ребенка на своих коленях.

В случае столкновения

В зависимости от характера и силы столкновения автомобиля пиротехнический преднатяжитель ремня может сработать до и независимо от срабатывания модуля надувных подушек безопасности. Срабатывание преднатяжителей сопровождается детонационным хлопком с одновременным выделением безвредного дыма воспламенителем пиротехнического патрона, встроенного в систему. В любом случае на панели приборов загорится сигнализатор неисправности системы подушек безопасности. После любого дорожно-транспортного происшествия необходимо проверить, а возможно и заменить ремни безопасности в сервисной сети CITROËN или в специализированном техцентре.

Подушки безопасности

Надувные подушки безопасности предназначены для дополнительной защиты водителя и пассажиров (кроме пассажира, расположенного сзади на среднем сиденье) в случае попадания автомобиля в ДТП. Подушки дополняют защитное действие ремней безопасности, оборудованных преднатяжителями (не касается пассажира, расположенного сзади на среднем сиденье).

В случае столкновения электронные датчики удара регистрируют и мгновенно анализируют силу фронтальных и боковых ударов в зонах их расположения:

- при резком ударе подушки безопасности мгновенно разворачиваются и надуваются, повышая защиту находящихся в салоне людей (за исключением пассажира, расположенного сзади на среднем сиденье); сразу после удара подушки быстро уменьшаются в объеме, чтобы не закрывать видимость и не препятствовать возможности покинуть автомобиль,
- при менее сильных ударах, при наезде на автомобиль сзади и иногда при его опрокидывании подушки безопасности не срабатывают; в таких случаях защиту обеспечивает только ремень безопасности.



Подушки безопасности не работают при выключенном зажигании.

Система подушек безопасности срабатывает только единожды. При повторном столкновении (в данном ДТП или в последующем) подушка безопасности больше не сработает.

Зоны расположения датчиков удара

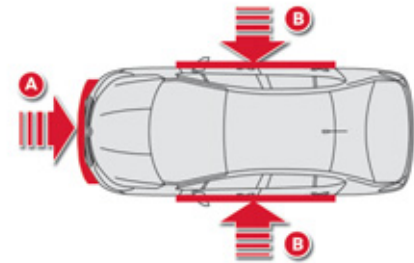

- A.** Зона фронтального удара.
- B.** Зона бокового удара.



Срабатывание пиротехнической системы подушек безопасности сопровождается негромким хлопком и выделением легкой дымки. Эта дымка безвредна, но особо восприимчивых она может раздражать. Хлопок сработавшего патрона может на короткое время слегка заложить уши.

Фронтальные подушки безопасности

Данная система служит для защиты головы и грудной клетки водителя и переднего пассажира и их предохранения от травм в случае сильного фронтального столкновения автомобиля в ДТП.

Подушка безопасности водителя встроена в ступицу рулевого колеса, а переднего пассажира - в панель над перчаточным ящиком.

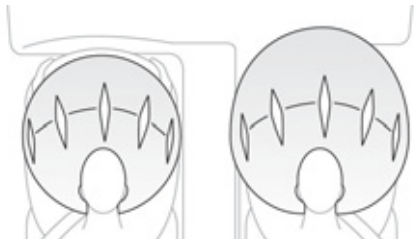

Срабатывание подушек

Подушки срабатывают, в том числе и подушка переднего пассажира (если она не отключена) при резком фронтальном ударе, направленном горизонтально в направлении от передней части автомобиля к задней и приходящемся либо на всю зону **A**, либо на ее часть. В момент срабатывания передняя подушка безопасности надувается, располагаясь между грудной клеткой и головой переднего пассажира и рулем, со стороны водителя, и панелью приборов со стороны пассажира, чтобы смягчить удар водителя и переднего пассажира о панель приборов.

Отключение подушки безопасности

Отключать можно только фронтальную подушку безопасности пассажира:

- ☞ **выключите зажигание** и вставьте ключ в выключатель подушки безопасности пассажира,
- ☞ поверните его в положение **"OFF"**,
- ☞ выньте его из этого положения.

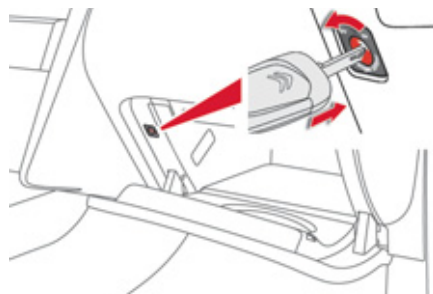

При включенном зажигании, пока подушка будет оставаться отключенной, эта контрольная лампа будет продолжать гореть.

! Для безопасной перевозки ребенка обязательно отключайте подушку безопасности переднего пассажира, если устанавливаете на его место детское кресло "спинкой вперед". В противном случае, резкий выброс подушки при ее срабатывании может привести к ранению или гибели ребенка.

Восстановление активного состояния подушки

Убрав с сиденья детское кресло, **выключите зажигание** и поверните выключатель в положение **"ON"**, чтобы вновь активировать подушку безопасности и обеспечить защиту переднего пассажира в случае аварии.

Контроль исправности



В случае загорания этого сигнализатора на панели приборов в сопровождении зуммера и сообщения на многофункциональном дисплее, обратитесь в сервисную сеть CITROËN или в специализированный техцентр для проверки системы. Может случиться так, что подушки не сработают от резкого удара при попадании автомобиля в ДТП.



Если этот сигнализатор мигает, обратитесь в сервисную сеть CITROËN или в специализированный техцентр. Иначе может случиться так, что подушка безопасности переднего пассажира не сработает в случае резкого удара в ДТП.



В случае неисправности, сообщенной любым из двух сигнализаторов, не сажайте пассажира на переднее сиденье (ни взрослого, ни ребенка). Проверьте систему в сервисной сети CITROËN или в специализированном техцентре.

Боковые подушки безопасности

Боковые подушки безопасности предназначены для защиты водителя и пассажира переднего сиденья от травм грудной клетки, между тазобедренным суставом и плечом. Обе подушки встроены в каркас спинки сиденья со стороны двери.



Срабатывание подушек

Они срабатывают независимо одна от другой в случае сильного бокового удара извне в зону **В**, направленного внутрь автомобиля перпендикулярно к продольной оси в горизонтальной плоскости.

Боковая подушка заполняет пространство между тазобедренным суставом и плечом пассажира переднего сиденья и соответствующей дверной панелью.

Зоны расположения датчиков удара

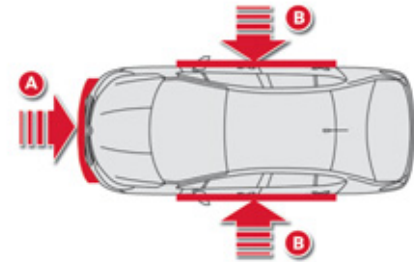

- A.** Зона фронтального удара.
- B.** Зона бокового удара.

! **Для обеспечения наибольшей эффективности подушек безопасности необходимо выполнять следующие правила:**

Сесть, приняв естественное вертикальное положение.

Пристегнуться своим ремнем безопасности, который должен быть правильно отрегулирован.

Ничего не размещать между людьми, сидящими на передних сиденьях, и подушками безопасности (детей, животных, предметы и т.п.). Они могут помешать работе подушек или поранить людей, сидящих на передних сиденьях. После аварии или угона автомобиля необходимо обязательно проверить систему подушек безопасности.

Работы с системами подушек безопасности проводить нужно в сервисной сети CITROËN или в специализированном техцентре.

Даже при соблюдении перечисленных правил сохраняется риск получить травму или легкие ожоги верхней части тела и головы в случае срабатывания подушки безопасности. Следует помнить, что она раскрывается практически мгновенно (за тысячные доли секунды), после чего она сразу же начинает сдуваться - при этом через предусмотренные в ней клапаны из нее выпускается горячий газ.

Фронтальные подушки безопасности

Не водите автомобиль, удерживая рулевое колесо за спицы, и не кладите руки на ступицу рулевого колеса.

Пассажиру запрещается класть ноги на панель управления.

По возможности откажитесь от курения, поскольку при надувании подушек безопасности это может привести к ожогам или ранениям сигаретой или трубкой. Запрещается снимать и протыкать ступицу рулевого колеса, в которой находится подушка, или подвергать ее сильным ударам.

Боковые подушки безопасности

На сиденья допускается надевать только сертифицированные чехлы, не мешающие срабатыванию боковых подушек безопасности. Чтобы узнать, какие чехлы предназначены для Вашего автомобиля, обратитесь за консультацией в сервисную сеть CITROËN.

См. рубрику "Дополнительное оборудование".

Запрещается привинчивать или приклеивать какие-либо предметы к спинкам сидений (напр., для одежды и т.п.). Это может привести к травмированию грудной клетки и рук в случае срабатывания боковых подушек безопасности.

Не приближайтесь к двери ближе, чем это необходимо.

Пуск и выключение двигателя ключом

Замок зажигания

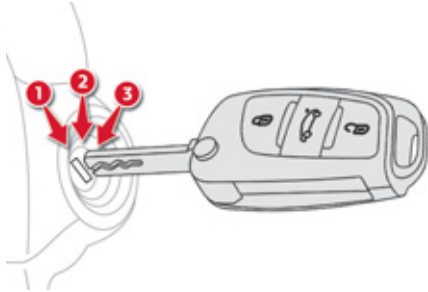

1. Положение **Stop** ("Выключено").
2. Положение **Contact** ("Зажигание включено").
3. Положение **Démarrage** ("Пуск").

Пуск

- ☞ Вставьте ключ в замок зажигания. Система распознает код запуска двигателя.
- ☞ Поверните ключ до упора в сторону панели приборов в положение **3 (Запуск)**.
- ☞ Как только двигатель запустится, отпустите ключ.

Выключение

- ☞ Остановите автомобиль.
- ☞ Поверните ключ до упора к себе в положение **1 (Stop)**.
- ☞ Выньте ключ из замка зажигания.

i Тяжелый предмет (брелок...), подвешенный на ключ, находящийся в замке зажигания может привести к поломке механизма.

i Сигнализатор забытого ключа

При открывании двери водителя появляется уведомляющее сообщение и звучит зуммер, чтобы напомнить о ключе, оставленном в замке зажигания в положении **1 (Stop)**. Если Вы оставили ключ в замке зажигания в положении **2 (Контакт)**, через один час оно отключится автоматически.

Чтобы вновь включить зажигание, нужно повернуть ключ в положение **1 (Stop)**, а затем - обратно в положение **2 (Контакт)**.

Запуск-выключение двигателя дистанционным ключом-пультом

На моделях с **автоматической коробкой передач** переведите селектор на **P**.

На моделях с **механической коробкой передач** включите нейтральную передачу.

Запуск

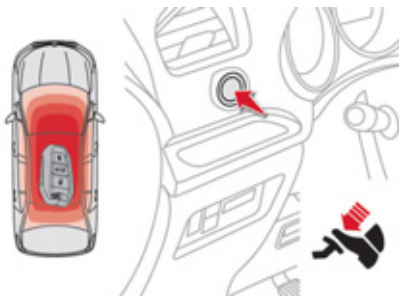

☞ При запуске двигателя электронный ключ должен находиться в автомобиле; нажмите на педаль тормоза, если у Вас автоматическая коробка передач, или до конца нажмите на педаль сцепления, если - механическая.



☞ Нажмите на кнопку "**START/STOP**".

Рулевая колонка разблокируется, и двигатель мгновенно запустится.

i В случае несоблюдения хотя бы одного из условий, необходимых для пуска, на панели приборов появится напоминание. Иногда нужно покачать рулевым колесом, нажимая на кнопку "START/STOP", чтобы снять с блокировки рулевую колонку - об этом Вам напомнит сообщение.

Присутствие электронного дистанционного ключа-пульта в определенной зоне строго обязательно.

По соображениям безопасности, не покидайте эту зону, если Ваш двигатель запущен.

i Если электронный ключ в зоне не обнаруживается, перенесите его в пределах зоны, чтобы пуск двигателя стал возможным

Выключение двигателя

☞ Остановите автомобиль.



☞ Электронный ключ должен находиться в автомобиле. Нажмите на кнопку "**START/STOP**".

Двигатель остановится, при этом включится блокировка рулевой колонки.

i Если автомобиль не остановлен, двигатель не выключится.

! Покидая автомобиль, никогда не оставляйте в нем электронный ключ.

Включение электропитания

Имея при себе в салоне дистанционный ключ-пульт, нажмите на кнопку "START/STOP" и не нажимайте на педали - так можно **включить бортовую электрическую сеть**.



- ☞ Нажмите на кнопку "START/STOP", при этом комбинация приборов активируется, но двигатель не запускается.
- ☞ Еще раз нажмите на кнопку, чтобы выключить питание и запереть автомобиль на замок.

i Включенная бортовая электрическая сеть перейдет в энергосберегающий режим, как только это потребуется для поддержания определенного уровня заряженности аккумуляторной батареи.

Противоугонная защита

Электронная блокировка запуска двигателя

В ключи встроена интегральная микросхема с секретным кодом. При включении зажигания он распознается противоугонной системой и запуск двигателя становится возможным. Сразу после выключения зажигания система электронной блокировки запирает электронный блок управления двигателем, исключая его несанкционированный запуск.

SERVICE

В случае неисправности системы на дисплее панели приборов появится сообщение.

При этом запуск двигателя окажется невозможным. Срочно обратитесь в сервисную сеть CITROËN.

Аварийный пуск дистанционным ключом-пультом

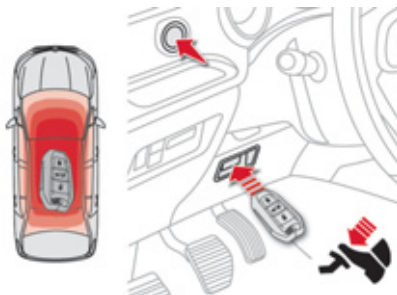

Если электронный ключ находится в надлежащей зоне, но автомобиль не заводится при нажатии на кнопку "START/STOP":

- ☞ Вставьте электронный ключ в вспомогательный ридер.
- ☞ Нажмите на педаль тормоза, если у Вас автоматическая коробка передач, или до конца нажмите на педаль сцепления, если - механическая.
- ☞ Нажмите на кнопку "START/STOP". Двигатель запустится.

Конструкция вспомогательного ридера не позволяет оставлять в нем электронный ключ. Как только автомобиль запустится, сразу выньте ключ из ридера. Иначе он может выпасть под педаль.

Помехи от электроприборов

Электронная система дистанционного ключа-пульта может не сработать, если рядом находится источник электромагнитного излучения (телефон, ноутбук, мощные магнитные поля и т.п.).

Аварийный останов двигателя



Только в чрезвычайной ситуации двигатель можно остановить без соблюдения правил. Для этого нужно удерживать около трех секунд нажатие на кнопку "START/STOP". При этом рулевая колонка заблокируется сама, как только автомобиль остановится.

Если дистанционный ключ-пульт не распознается системой



Если электронная карта больше не находится в надлежущей зоне в момент, когда Вы едете или пытаетесь заглушить двигатель, на панели приборов появится сообщение.



- ☞ Нажмите примерно на три секунды на кнопку "START/STOP", если хотите принудительно заглушить двигатель (помните, что его повторный пуск без ключа окажется невозможным).

Стояночный тормоз

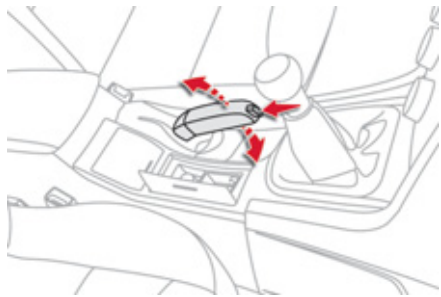

Включение стояночного тормоза

- ☞ Потяните до упора за рукоятку стояночного тормоза, чтобы автомобиль оставался в неподвижном состоянии.

Выключение стояночного тормоза

- ☞ Слегка потяните за рукоятку стояночного тормоза и нажмите на кнопку разблокирования, после чего опустите рукоятку.



Включение этой контрольной лампы и сигнализатора **STOP** в сопровождении зуммера на движущемся автомобиле и сообщения на дисплее свидетельствует о том, что тормоз остался включен или неполностью выключен.



При парковке автомобиля на уклоне поверните колеса до упора в бордюр, поставьте его на стояночный тормоз и включите передачу в коробке передач.

5-ступенчатая механическая коробка передач

Включение передачи заднего хода

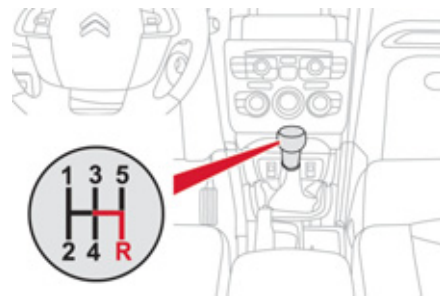

- ☞ Отведите рукоятку рычага переключения передач вправо, а затем - назад.



Передачу заднего хода следует включать только на остановленном автомобиле в режиме холостого хода двигателя.



Для исключения непредвиденных ситуаций и для облегчения пуска двигателя:

- перейдите на нейтральную передачу,
- нажмите на педаль сцепления.

Автоматическая коробка передач

Автоматическая четырех- или шестиступенчатая коробка передач работает в комфортном полноавтоматическом режиме, дополненном программами "спортивное вождение" и "вождение по снегу", а также возможностью ручного переключения передач.

Коробка работает в двух режимах:

- **автоматическом**, когда передачи переключаются электронной системой управления, дополненной программой "спорт" для более динамичного стиля вождения и программой "снег", облегчающей вождение в случае недостаточного сцепления колес с дорогой,
- в режиме **ручного переключения** передач, позволяющем водителю самому переключать передачи.

Панель коробки передач

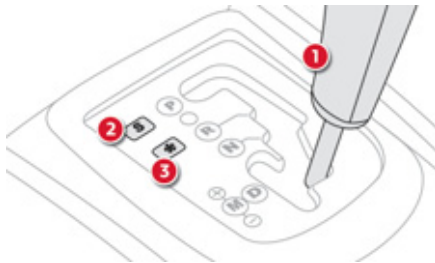

1. Рычаг селектора.
2. Клавиша программы "S" ("спорт").
3. Клавиша программы "*" ("снег").

Положения рычага селектора



- P.** Стоянка.
 - Используется для исключения качения автомобиля на стоянке, при этом стояночный тормоз может быть включен или выключен.
 - Используется при запуске двигателя.
 - R.** Передача заднего хода.
 - Используется для движения задним ходом: включать только после полной остановки автомобиля, при работе двигателя на холостом ходу.
 - N.** Нейтральная передача.
 - Используется для исключения качения автомобиля на стоянке, при этом стояночный тормоз должен быть включен.
 - D.** Используется при запуске двигателя.
 - D.** Используется для вождения в автоматическом режиме.
 - M + / -** . Работа в режиме ручного переключения всех шести передач.
 - ☞ Переведите рычаг селектора вперед для перехода на высшую передачу.
- или
- ☞ Переведите рычаг селектора назад для перехода на низшую передачу.

Индикация передач на панели приборов



При перемещении селектора выбранный режим появляется на дисплее приборной панели.

- P.** Parking (стоянка)
- R.** Reverse (задний ход)
- N.** Neutral (нейтральная передача)
- D.** Drive (вождение в автоматическом режиме)
- S.** Программа **спортивного** вождения
- ☞ Программа вождения **по снегу**
- M**, с указанием включенной передачи. Ручной режим.
- Индикация неверно выбранной передачи в ручном режиме

Движение автомобиля

- ☞ Поставьте ногу на педаль тормоза и переведите рычаг селектора в положение **P** или **N**.
 - ☞ Запустите двигатель.
- В случае несоблюдения указанного порядка действий раздастся звуковой сигнал, а на многофункциональном дисплее появится сообщение.
- ☞ Запустив двигатель, нажмите на педаль тормоза.
 - ☞ Отпустите стояночный тормоз.
 - ☞ Переведите рычаг селектора на **R**, **D** или **M**.
 - ☞ Постепенно отпускайте педаль тормоза.
- Автомобиль начнет приходить в движение.

I Если, находясь в движении, Вы случайно перевели рычаг селектора в положение **N**, дайте двигателю сбавить обороты, прежде чем включить режим **D** и вновь разогнаться.

! При работающем в режиме холостого хода двигателе, отпущенных тормозах и рычаге селектора в положении **R**, **D** или **M** автомобиль может начать движение без нажатия на педаль акселератора. Поэтому не оставляйте детей без присмотра в автомобиле при работающем двигателе. Если необходимо проводить работы с автомобилем при работающем двигателе, включите стояночный тормоз и переведите селектор переключения режимов в положение **P**.

Автоматический режим работы

- ☞ Переведите рычаг на **D**, чтобы включить **автоматическое** переключение передач.
- Коробка передач начнет работать в автоадаптивном режиме без участия водителя. Она будет автоматически выбирать передачу в зависимости от стиля вождения, профиля дороги и загрузки автомобиля. Чтобы быстро обеспечить максимальное ускорение при разгоне, не трогая рычаг селектора, нажмите до упора на педаль акселератора (режим "kick down"). Коробка передач автоматически переключится на низшую передачу, или выберет ту, при которой двигатель развивает максимальную мощность.

При длительном торможении коробка передач автоматически переключается на низшую передачу для более эффективного торможения двигателем. Если Вы резко отпускаете педаль акселератора, коробка передач не переключится на высшую передачу. Это служит повышению безопасности вождения.

! Никогда не переводите рычаг селектора в положение **N**, если автомобиль еще катится. Никогда не переводите рычаг селектора в положение **P** или **R**, если автомобиль не остановлен.

Программы "Спортивное вождение" и "Вождение по снегу"

Обе эти программы предназначены для вождения автомобиля в режимах, существенно отличающихся от автоматического.

Программа "Спортивное вождение" "S"

- ☞ Нажмите на клавишу "S" сразу после запуска двигателя.

Коробка передач автоматически начнет обеспечивать более быстрые разгоны.

"S" загорится на панели приборов.



Программа "вождение по снегу" "❄"

- ☞ Нажмите на клавишу "❄" сразу после запуска двигателя.

В этом режиме обеспечивается плавная езда по скользким дорогам.

Эта программа облегчает троганье с места и улучшает тяговое усилие, когда сцепление с дорожным полотном затруднено.



"❄" загорится на панели приборов.

Возврат к автоматическому режиму

- ☞ В любой момент Вы можете нажать на выбранную клавишу и вновь вернуться к автоадаптивной программе.

Ручное переключение передач

- ☞ Переведите рычаг на **M** для перехода к **секвентальному** переключению шести передач.
- ☞ Переведите рычаг в сторону "+" для перехода на высшую передачу.
- ☞ Переведите рычаг в сторону "-" для перехода на низшую передачу.

Переключение с одной передачи на другую в ручном режиме происходит только тогда, когда скорость движения автомобиля соответствует частоте вращения коленчатого вала двигателя - в противном случае коробка передач мгновенно перейдет в автоматический режим работы. При этом вместе с **M** показывается включенная передача.



Как на высоких, так и на низких оборотах, выбранная передача мигает несколько секунд, а затем индицируется истинная передача.

Переход с режима **D** (автоматический) в режим **M** (ручной) можно осуществлять в любой момент.

Во время остановки или движения автомобиля на очень низкой скорости коробка передач автоматически переходит в режим **M1**.

При переходе в режим ручного переключения передач программы спортивного вождения и вождения по снегу не действуют.

Сигнализатор неправильно выбранной передачи



Появляется, когда передача не включена четко (рычаг селектора в промежуточном положении).

Как останавливать автомобиль

Перед тем, как выключить двигатель, Вы можете перевести рычаг селектора на **P** или **N**, чтобы включить нейтральную передачу. В обоих случаях следует затянуть стояночный тормоз, чтобы исключить качение автомобиля.

i Если рычаг селектора не установлен на **P**, то, при открывании двери водителя или примерно через 45 секунд после выключения зажигания, раздастся звуковой сигнал и появится сообщение.

- ☞ Переведите рычаг на **P**. Звучание зуммера прекратится и сообщение исчезнет.

Контроль исправности коробки передач

SERVICE

При включении зажигания, о неисправности коробки передач свидетельствует загорание этого сигнализатора в сопровождении звукового сигнала и появление сообщения на многофункциональном дисплее. В этом случае коробка начинает работать в аварийном режиме (только на 3-й передаче). Вы можете почувствовать заметный толчок при включении задней передачи из положения **P** в положение **R** или из **N** в **R** (это не грозит поломкой коробки передач). Во время движения не превышайте скорость 100 км/ч (соблюдайте ограничения действующих Правил дорожного движения). Обратитесь в сервисную сеть CITROËN или в специализированный техцентр. Этот сигнализатор может загораться и при открывании двери.



- Коробка передач может выйти из строя:
- при одновременном нажатии на педали акселератора и тормоза,
 - в случае форсированных попыток перевести рычаг селектора из положения **P** в любое иное при неисправной аккумуляторной батарее.



В целях экономии топлива в моменты продолжительных остановок при работающем двигателе (например, в дорожных пробках), переведите рычаг на **N** и включите стояночный тормоз.

Помощь при трогании на уклоне

Автомобиль оборудован системой, на короткое мгновение (около 2 с) удерживающей его на месте, чтобы облегчить водителю трогание на уклоне в момент переноса ноги с педали тормоза на педаль акселератора.

Эта функция срабатывает только в следующих условиях:

- автомобиль удерживается на месте нажатием на педаль тормоза,
- характеристики уклона отвечают определенным требованиям,
- дверь водителя закрыта.

Система помощи при трогании на уклоне отключению не подлежит.

Работа системы

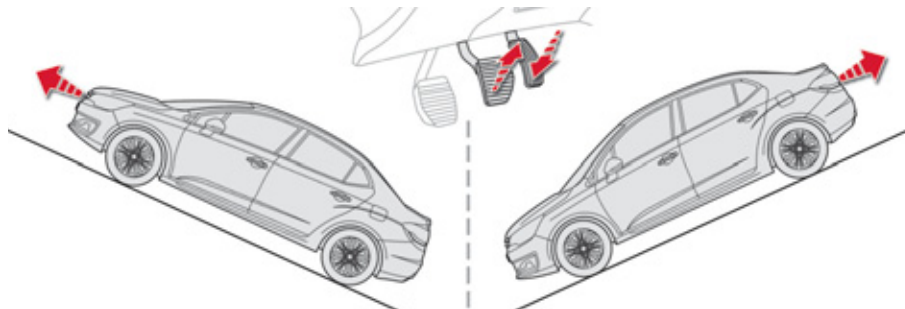

При трогании в гору, автомобиль на мгновение удерживается на месте после отпущания педали тормоза при следующих условиях:

- включена первая или нейтральная передача в механической коробке передач,
- включена передача **D** или **M** в автоматической коробке передач.



Не выходите из автомобиля в момент срабатывания системы помощи при трогании на уклоне.

В случае необходимости покинуть автомобиль с работающим двигателем, поставьте его на стояночный тормоз и убедитесь, что соответствующая контрольная лампа горит на панели приборов, не мигая.

При трогании под гору автомобиля с включенной задней передачей он на мгновение удерживается на месте после отпущания педали тормоза.

Контроль исправности системы



SERVICE

В случае неисправности системы, загораются эти контрольные лампы. Обратитесь в сервисную сеть CITROËN или в специализированный техцентр.

Внесение скоростных режимов в память системы

Параметры скоростей вносятся в память системы круиз-контроля, чтобы затем использовать их как в режиме ограничения, так и в режиме регулирования скорости движения автомобиля.

В память системы можно внести до пяти скоростных параметров. Часть параметров содержится в памяти системы по умолчанию.

Работа с автомагнитолой



- ☞ Нажмите на клавишу **"MENU"** и откройте главное меню.
- ☞ Выберите меню **"Personalisation-configuration"** ("Персональные настройки и конфигурация") и подтвердите выбор.
- ☞ Выберите меню **"Vehicle parameters"** ("Настройка бортовых систем автомобиля") и подтвердите.
- ☞ Выберите строку **"Driving assistance"** ("Помощь при вождении") и подтвердите.
- ☞ Выберите строку **"Speeds memorised"** ("Внесение скоростных режимов в память") и подтвердите.
- ☞ Настройте скоростной параметр.
- ☞ Выберите **"OK"** и подтвердите, чтобы сохранить внесенные изменения.

! По соображениям безопасности, данные операции следует выполнять только на остановленном автомобиле.

Работа с навигационной системой eMyWay

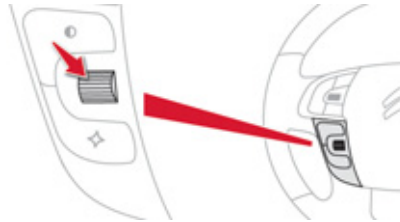

- ☞ Откройте главное меню, нажав на маховичок с левой стороны рулевого колеса.
- ☞ Откройте меню **"Vehicle parameters"** и подтвердите.
- ☞ Выберите строку **"Driving assistance"** и подтвердите.
- ☞ Выберите строку **"Speeds memorised"** и подтвердите.
- ☞ Настройте скоростной параметр.
- ☞ Выберите **"OK"** и подтвердите, чтобы сохранить внесенные изменения.

! Эти настройки можно осуществлять с данной системой только на остановленном автомобиле.

Просмотр списка скоростей

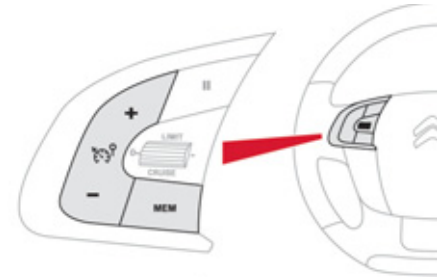

- ☞ Нажмите на кнопку **"MEM"**, чтобы просмотреть на дисплее список внесенных в память скоростных параметров.

Выбор скорости из памяти

Чтобы выбрать скорость из памяти:

- ☞ нажмите на кнопку **"+"** или **"-"** и удерживайте ее; система выберет самую последнюю скорость, внесенную в память,
- ☞ еще раз нажмите на кнопку **"+"** или **"-"** и удерживайте ее, чтобы выбрать из памяти другую скорость.

На панели приборов появится выбранный параметр скорости и информация о состоянии системы ("активна / не активна").

Ограничитель скорости

Система, не позволяющая превышать заданную водителем скорость автомобиля.

При разгоне до предельной скорости, дальнейшее нажатие на педаль акселератора окажется безрезультатным.

Принцип работы

Программирование ограничителя

осуществляется вручную: его можно запрограммировать на скорость не менее 30 км/ч.

Отключается ограничитель нажатием на клавишу выключателя.

С силой нажав на педаль акселератора, после прохождения точки сопротивления можно на короткое время превысить запрограммированную скорость.

Чтобы вернуться к запрограммированной скорости, достаточно отпустить педаль акселератора.

Запрограммированный параметр скорости остается в памяти системы и после выключения зажигания.

i Регулятор скорости не избавляет водителя от обязанности соблюдать ограничения скоростных режимов, сохранять бдительность на дороге и нести ответственность за свои действия.

Переключатель на рулевом колесе

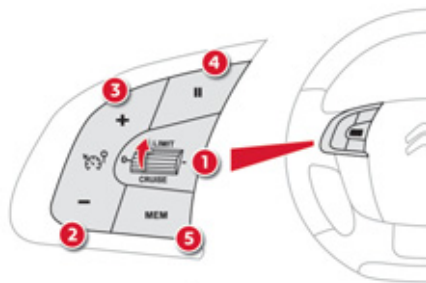

Управление функциями системы осуществляется рулевым переключателем.

1. Регулятор выбора режима ограничителя.
2. Кнопка уменьшения параметра запрограммированной скорости.
3. Кнопка увеличения параметра запрограммированной скорости.
4. Кнопка включения / выключения ограничения.
5. Кнопка отображения перечня сохраненных ранее скоростей. (см. раздел "Внесение скоростных режимов в память системы")

Индикация на панели приборов

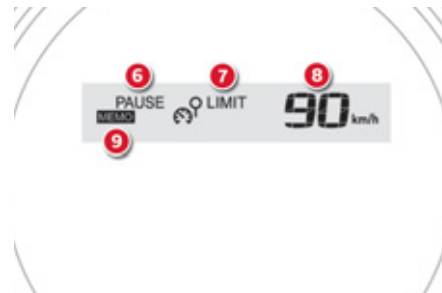

Вся запрограммированная информация отражается на дисплее панели приборов.

6. Контрольная лампа режима: ограничение включено / выключено.
7. Контрольная лампа активного состояния ограничителя.
8. Параметр запрограммированной скорости.
9. Выбор сохраненной в памяти скорости. (см. раздел "Внесение скоростных режимов в память системы")



Настройка скоростного режима

☞ Поверните регулятор **1** в положение "LIMIT": с этого момента ограничитель активирован, но еще не включен (Pause). Необходимо включить его, чтобы система начала регулировать скоростной режим.

☞ Установите параметр скорости нажатием на кнопку **2** или **3** (напр.: 90 км/ч).

В дальнейшем вы можете изменять задаваемый Вами параметр скорости, пользуясь кнопками **2** и **3**:

- с интервалом + или - 1 км/ч = краткими нажатиями,
- с шагом + или - 5 км/ч = непрерывным нажатием.

Если на Вашем автомобиле функция запоминания скоростных параметров активна, то задаваемая Вами скорость приблизится, но не превысит ближайший к ней параметр, хранящийся в памяти системы; подробности читайте в соответствующем параграфе.

☞ Включайте ограничитель нажатием на кнопку **4**.

☞ Выключайте ограничитель нажатием на кнопку **4**: это подтвердится на дисплее ("Pause").

☞ Включение ограничителя осуществляется повторным нажатием на кнопку **4**.

Превышение заданной скорости

Нажатие на акселератор с тем, чтобы превысить заданную скорость, останется без результата, за исключением случая, когда вы **резко нажмете** на педаль, преодолев **точку упора**. Действие ограничителя мгновенно прекратится, а на дисплее начнет мигать заданный параметр скорости.

Со снижением скорости и возвратом к движению с заданной скоростью мигание прекратится.



Выход из режима ограничения

☞ Поверните регулятор **1** в положение "0": с этого момента ограничитель будет отключен. Его работа больше не будет показываться на дисплее.

Контроль исправности системы

В случае выхода ограничителя из строя, вместо параметра скорости появится ряд мигающих тире.



! Для проверки системы обратитесь в сервисную сеть CITROËN или в специализированный техцентр. Система круиз-контроля не наделена способностью выдерживать заданную скорость на крутых спусках и при резких ускорениях: автомобиль может превысить ее. Чтобы исключить помехи, препятствующие свободному перемещению педалей:

- правильно уложите и закрепите коврик на фиксаторах,
- никогда не кладите под ноги уложенные один на другой коврики.

Регулятор скорости

Система, автоматически поддерживающая заданную водителем скорость автомобиля без нажатия на педаль акселератора.

Принцип работы

Включение регулятора осуществляется вручную: при этом скорость движения автомобиля должна составлять не менее 40 км/ч, а в коробке передач должна быть включена:

- четвертая передача в механической,
- при вождении в секвентальном режиме - вторая передача в автоматической коробке передач,
- режим **D** - в автоматической коробке передач.

По соображениям безопасности, **отключение регулятора** осуществляется вручную или нажатием на педали тормоза или сцепления, или же при срабатывании системы ESP.

Нажав на педаль акселератора, можно на короткое время превысить запрограммированную скорость. Чтобы вернуться к запрограммированной скорости, достаточно отпустить педаль сцепления.

При выключении зажигания запрограммированная скорость удаляется из памяти системы.

Переключатель на рулевом колесе

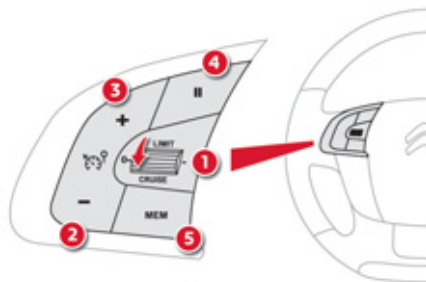

Работа системы управляется переключателем на руле.

1. Переключатель режимов регулятора.
2. Клавиша программирования скорости / уменьшения параметра.
3. Клавиша программирования скорости / увеличения параметра.
4. Кнопка выключения / возобновления работы регулятора.
5. Кнопка отображения перечня скоростей, сохраненных в памяти. (см. параграф "Внесение параметров скорости в память")

Индикация на панели приборов

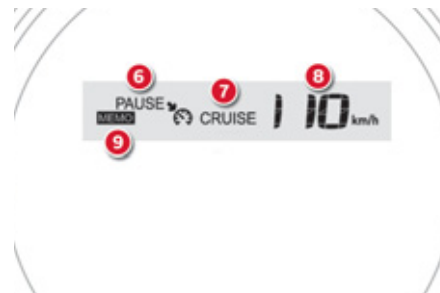

Вся запрограммированная информация отражается на дисплее панели приборов.

6. Контрольная лампа режима: регулятор выключен / включен.
7. Контрольная лампа активного состояния регулятора.
8. Параметр запрограммированной скорости.
9. Выбор скорости, сохраненной в памяти. (см. параграф "Внесение параметров скорости в память")

i Регулятор скорости не избавляет водителя от обязанности соблюдать ограничения скоростных режимов, сохранять бдительность на дороге и нести ответственность за свои действия. Ноги всегда должны находиться вблизи педалей.



Программирование

- ☞ Поверните регулятор **1** в положение **"CRUISE"**: с этого момента регулятор активирован, но еще не включен (Pause).
- ☞ Установите параметр скорости, разогнав автомобиль до желаемой, а затем нажмите на кнопку **2** или **3** (напр.: 110 км/ч); регулятор скорости активирован (ON).

В дальнейшем вы можете изменять задаваемый Вами параметр скорости, пользуясь кнопками **2** и **3**:

- с интервалом + или - 1 км/ч = краткими нажатиями,
- с шагом + или - 5 км/ч = непрерывным нажатием.

Если на Вашем автомобиле функция запоминания скоростных параметров активна, то задаваемая Вами скорость приблизится, но не превысит ближайший к ней параметр, хранящийся в памяти системы; подробности читайте в соответствующем параграфе.

- ☞ Выключайте регулятор нажатием на кнопку **4**: это подтвердится на дисплее (Pause).
- ☞ Включение регулятора осуществляется повторным нажатием на кнопку **4**.

Превышение запрограммированной скорости

Превышение заданной скорости, как преднамеренное, так и случайное, приведет к миганию заданного параметра скорости на дисплее.

Со снижением скорости и возвратом к движению с запрограммированной скоростью мигание прекратится.

Выключение регулятора

- ☞ Поверните регулятор **1** в положение **"0"**: с этого момента регулятор будет отключен. Его работа больше не показывается на дисплее.



Контроль исправности

В случае выхода регулятора из строя, вместо параметра скорости появится ряд мигающих тире.



- ! Обратитесь в сервисную сеть CITROËN или в специализированный техцентр.

Сохраняйте бдительность за рулем, так как в момент корректирования заданной скорости длительным нажатием скорость автомобиля может резко возрасти или упасть. Запрещается пользоваться системой круиз-контроля на скользкой дороге или находясь в плотном потоке транспорта. Система круиз-контроля не наделена способностью выдерживать заданную скорость на крутых спусках и при резких ускорениях: автомобиль может превысить ее. В случае крутого подъема или буксировки есть вероятность недостижения запрограммированной скорости или ее удержание в заданном ракурсе. Чтобы ничто не мешало свободному перемещению педалей:

- правильно уложите и закрепите коврик на фиксаторах,
- никогда не кладите под ноги уложенные один на другой коврики.

Помощь при парковке

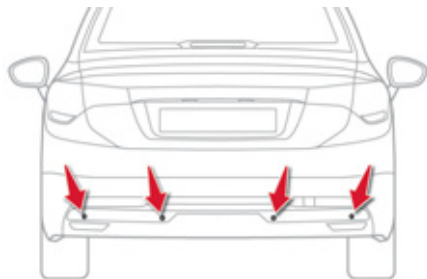

Система состоит из вмонтированных в бампер датчиков приближения к любому препятствию (пешеходу, автомобилю, дереву, изгороди и т.п.), оказавшемуся в зоне обнаружения.

Некоторые препятствия, обнаруженные в начале маневра (столбцы, веги и т.п.), могут "потеряться из вида", если они окажутся в "слепой зоне".

! Наличие системы помощи при парковке ни при каких обстоятельствах не снимает с водителя ответственности за его действия.

Помощь при парковке задним ходом



BIP... BIP... BIP...



Система активируется с включением передачи заднего хода. При этом звучит сигнал зуммера. Работа системы прекратится, как только будет выключена передача заднего хода.

Звуковое сопровождение маневра

О приближении к препятствию свидетельствует звуковой сигнал, частота которого возрастает с приближением автомобиля к препятствию. Местоположение препятствия определяется по звуку, исходящему от динамиков (правого или левого).

Когда расстояние от автомобиля до препятствия составит менее 30 см, сигнал начнет звучать непрерывно.

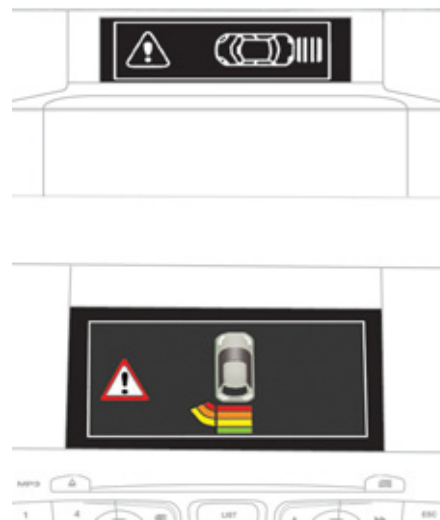

Визуальное сопровождение маневра

В дополнение к звуковому сигналу на многофункциональный дисплей выводится графический индикатор, на котором деления графика учащаются с приближением автомобиля к препятствию. При максимальном приближении к нему на дисплее появится символ "Опасно!".

Отключение и включение функции помощи при парковке задним ходом

Активирование и выключение этой функции осуществляется через меню настройки систем автомобиля.

Состояние функции остается в памяти системы при выключении зажигания.

Подробности о доступе к меню системы помощи при парковке см. в разделе, посвященном настройкам систем Вашего автомобиля.

Контроль исправности системы

SERVICE В случае неисправности системы, при включении передачи заднего хода на панели приборов загорится этот сигнализатор и/или на многофункциональном дисплее появится сообщение и прозвучит короткий сигнал зуммера. Обратитесь в сервисную сеть CITROËN.

i В пасмурную погоду или в зимнее время следите за тем, чтобы датчики не закрывались слоем грязи, инеем или снегом. При включении передачи заднего хода продолжительный сигнал зуммера будет свидетельствовать о загрязнении датчиков. Некоторые источники шума (мотоцикл, грузовик, отбойный молоток и т.п.) могут вызывать срабатывание звуковых сигналов системы помощи при парковке.

TOTAL & CITROËN

Партнеры в стремлении к совершенству и сохранности окружающей среды

Лучшие достижения на службе у совершенства

На протяжении более 40 лет исследователи и специалисты Центра перспективного развития TOTAL создают для компании CITROËN масла и технические жидкости, полностью отвечающие требованиям новейших технологических достижений, воплощенных в автомобилях CITROËN как в спорте, так и в повседневной жизни. Это значит, что Ваш двигатель покажет свои самые лучшие тягово-скоростные качества.

Оптимальная защита Вашего двигателя

Используя для своего CITROËN масла и технические жидкости от TOTAL, Вы улучшаете работу двигателя, продлеваете ему жизнь и одновременно бережно относитесь к окружающей среде.



CITROËN предпочитает TOTAL



Капот

Открытие

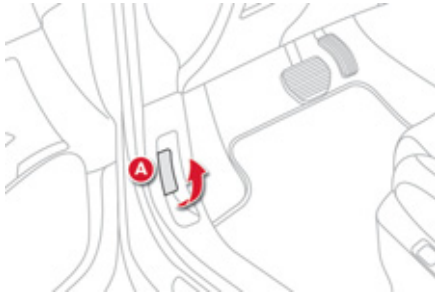

- ☞ Откройте переднюю левую дверь.
- ☞ Потяните за ручку **A**, расположенную в нижней части дверного проема - замок капота откроется.

i Встроенный механизм блокировки замка капота предохраняет его от несанкционированного открывания, пока передняя левая дверь заперта.



- ☞ Протяните руку под капот, нажмите вверх на рычаг замка **B** и поднимите капот.

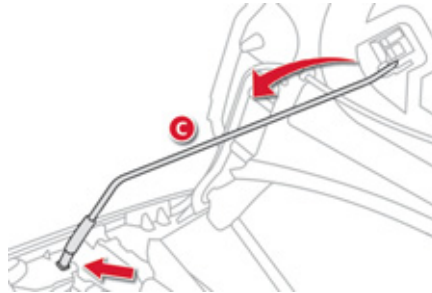

- ☞ Освободите упор **C** из фиксатора, расположенного на обратной стороне капота.
- ☞ Вставьте упор в гнездо, чтобы зафиксировать его в открытом положении.

! Не открывайте капот на сильном ветру. Чтобы не обжечься, примите меры предосторожности при открывании наружного замка капота и установке капота на упор - двигатель может оказаться слишком горячим.

! Электровентилятор может включиться даже при остановленном двигателе: **внимательно следите за тем, чтобы предметы и детали одежды не попали в лопасти.**

Закрывание

- ☞ Выньте упор из гнезда капота.
- ☞ Поместите упор в фиксатор, расположенный на обратной стороне капота.
- ☞ Опустите капот поближе к моторному отсеку и отпустите его.
- ☞ Потяните за переднюю кромку капота, чтобы убедиться, что он прочно закрылся на замок.

Бензиновые двигатели

На двигателе необходимо регулярно проверять уровни эксплуатационных жидкостей, а также периодически заменять некоторые элементы.

1. Бачок гидроусилителя рулевого управления.
2. Бачок омывателей ветрового стекла и фар.
3. Горловина бачка для доливки охлаждающей жидкости.
4. Горловина бачка для доливки тормозной жидкости.
5. Аккумуляторная батарея.
6. Блок предохранителей.
7. Воздушный фильтр.
8. Щуп для проверки уровня масла в двигателе.
9. Горловина для заправки двигателя маслом.

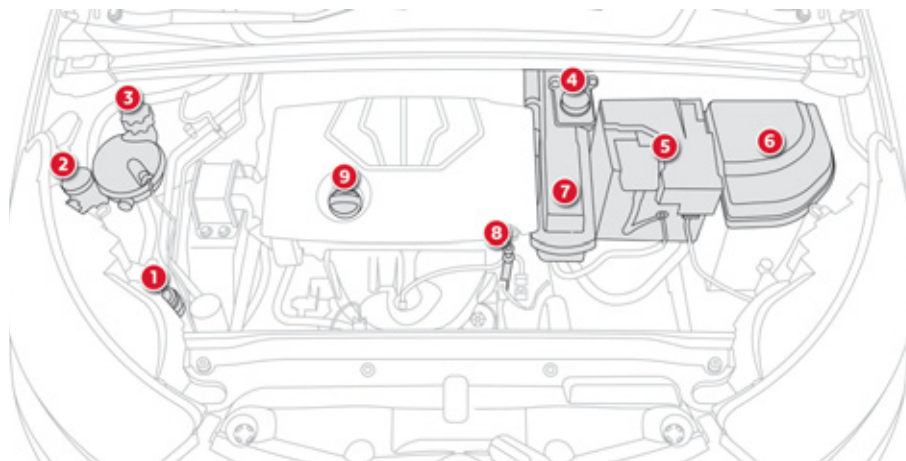

Проверка уровней

В случае существенного падения уровня в какой-либо системе, ее следует проверить в сервисной сети CITROËN или в специализированном техцентре. Регулярно проверяйте все эти уровни в соответствии с указаниями сервисно-гарантийной книжки. При необходимости, пополняйте их, если не дано иных указаний.

! Будьте внимательны при работе в моторном отсеке - в нем имеются раскаленные участки, о которые можно обжечься, а электровентилятор может сработать в любой момент даже при выключенном зажигании.

Уровень масла



Проверять уровень можно либо при включении зажигания по показаниям датчика на панели приборов, либо при помощи масляного щупа.

Проверка масляным щупом будет достоверной, только если автомобиль установлен на горизонтальной площадке, а после остановки двигателя прошло не менее 30 минут.

Пополнение уровня масла путем доливки в промежутках между плановыми техническими обслуживаниями (или заменами масла) - естественная и необходимая операция. CITROËN рекомендует контролировать его и, если нужно, пополнять каждые 5 000 км пробега. После доливки масла контроль его уровня при включении зажигания по показаниям датчика на панели приборов будет верным только по истечении 30 минут после пополнения.

Замена масла в двигателе

Периодичность этой операции см. в Сервисно-гарантийной книжке. Чтобы уберечь двигатель и систему нейтрализации отработавших газов от выхода из строя, не пользуйтесь присадками к моторному маслу.

Характеристики моторного масла

Выбранное моторное масло должно соответствовать особенностям Вашего двигателя и требованиям изготовителя автомобиля.

Масляный щуп

На масляном щупе имеются две метки:



A = максимальный уровень. Если Вы превысили эту метку, обратитесь в сервисную сеть CITROËN или в специализированный техцентр.

B = минимальный уровень. Пополните уровень через маслозаливную горловину маслом, рекомендованным для Вашего двигателя. Уровень масла никогда не должен опускаться ниже этой отметки.

Уровень тормозной жидкости



Уровень тормозной жидкости должен находиться в зоне метки "MAXI". Если он ниже, проверьте износ тормозных колодок.

Замена тормозной жидкости

Периодичность этой операции см. в Сервисно-гарантийной книжке.

Характеристики тормозной жидкости

Тормозная жидкость должна соответствовать рекомендациям изготовителя автомобиля и требованиям стандартов DOT3 и DOT4.

Уровень в бачке гидроусилителя рулевого управления



Уровень рабочей жидкости в бачке ГУР должен всегда находиться возле метки "MAXI". На холодном двигателе откройте бачок и проверьте в нем уровень.

Уровень охлаждающей жидкости



Уровень охлаждающей жидкости должен находиться в зоне метки "MAXI", но никогда не превышать ее.

На горячем двигателе температура охлаждающей жидкости регулируется электрическим вентилятором.

Кроме того, система охлаждения двигателя находится под высоким давлением, поэтому дайте ему остыть в течение не менее одного часа, прежде чем пополнить уровень охлаждающей жидкости. Во избежание ожога, перед снятием крышки расширительного бачка отверните ее сначала на два оборота, чтобы снизить давление в системе охлаждения. После снижения давления снимите крышку и долейте охлаждающую жидкость.

Характеристики охлаждающей жидкости

Охлаждающая жидкость должна соответствовать рекомендациям изготовителя автомобиля.

Уровень жидкости стеклоомывателя / омывателя фар



Чтобы проверить уровень жидкости на автомобилях, оборудованных омывателями фар, остановите автомобиль и заглушите двигатель.

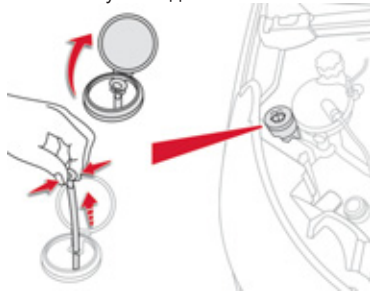

- ☞ Перед тем как открыть капот, убедитесь, что двигатель полностью остановился.
- ☞ Снимите крышку с горловины бачка жидкости стеклоомывателя.
- ☞ Зажмите пальцем датчик уровня для прекращения доступа воздуха.
- ☞ Полностью извлеките датчик из бачка для определения уровня жидкости.
- ☞ Долейте жидкость, если необходимо.
- ☞ Закройте крышкой бачок, затем закройте капот.

Характеристики жидкости

В целях сохранения моющих свойств и во избежание замерзания моющей жидкости не следует заменять ее водой.

Промывка фильтра

Необходимо регулярно промывать фильтр бачка для омывающей жидкости стеклоочистителя. Фильтр расположен на горловине бачка, закрываемой крышкой.



- ☞ Снимите с бачка горловину, потянув ее вверх, чтобы извлечь фильтр.

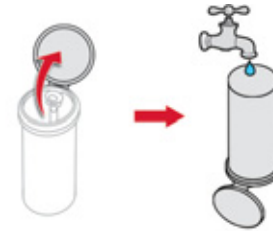

- ☞ Снимите крышку и переверните фильтр.
- ☞ Промойте его холодной водой без моющих составов.
- ☞ Установите фильтр на горловине бачка и закрепите ее.

Отработанные нефтепродукты

! Избегайте продолжительного контакта отработанного масла и технических жидкостей с открытыми участками тела.



Большинство этих жидкостей токсичны и обладают повышенной разъедающей способностью. Запрещено выливать отработанное масло, тормозную жидкость или охлаждающую жидкость в канализацию или на землю. Их следует собирать в специальные контейнеры, имеющиеся в сервисной сети CITROËN или в специализированном техцентре.

Контрольные проверки

Если нет иных указаний, осуществляйте контрольные проверки согласно сервисно-гарантийной книжке и в соответствии с силовым агрегатом Вашего автомобиля. Их также можно поручить специалистам сервисной сети CITROËN или специализированного техцентра.

Аккумуляторная батарея 12 В



Для аккумуляторной батареи обслуживания не требуется. Тем не менее, проверяйте состояние клемм и затяжку наконечников

проводов на них, особенно в периоды летней и зимней эксплуатации.

В случае каких-либо работ на батарее, прочтите рубрику "Аккумуляторная батарея 12 В", в которой содержатся рекомендации по мерам предосторожности при ее отключении и подключении.

Воздушный и салонный фильтры



Информацию о периодичности замены этих элементов читайте в сервисно-гарантийной книжке. В зависимости от окружающих

условий (пыльная среда и т.п.) и условий эксплуатации автомобиля (вождение в городе и т.п.) **заменяйте их, если нужно, в два раза чаще.**

Загрязненный салонный фильтр может ухудшить работу системы кондиционирования воздуха и стать источником неприятных запахов.

Масляный фильтр



Масляный фильтр следует менять при каждой замене масла в двигателе.

Информацию о периодичности его замены читайте в сервисно-гарантийной книжке.

Механическая коробка передач



Для коробки передач обслуживания не требуется (замена масла в ней не производится).

Информацию о периодичности проверки уровня масла в ней читайте в сервисно-гарантийной книжке.

Автоматическая коробка передач



Для коробки передач обслуживания не требуется (замена рабочей жидкости в ней не производится).

Информацию о периодичности контрольных проверок коробки читайте в сервисно-гарантийной книжке.

Передние тормозные колодки



Износ тормозов зависит от стиля вождения - в частности, это касается автомобилей, которые эксплуатируются в городских условиях движения, характеризующихся частыми короткими перемещениями. Проверка состояния тормозной системы может оказаться необходимой даже в интервале между очередными техническими обслуживаниями автомобиля. Если в системе не обнаружено течи, падение уровня тормозной жидкости свидетельствует об износе тормозных колодок.

Контроль износа тормозных дисков



Проверку износа тормозных дисков следует осуществлять в сервисной сети CITROËN или в специализированном техцентре.

Стояночный тормоз



Слишком большой ход рукоятки или недостаточная эффективность стояночной тормозной системы требуют обязательной регулировки, не дожидаясь очередного технического обслуживания. Проверку этой системы следует осуществлять в сервисной сети CITROËN или в специализированном техцентре.



Используйте только те технические жидкости, которые рекомендованы компанией "Автомобили CITROËN" или такие, которые обладают таким же качеством и аналогичными характеристиками.

Для обеспечения эффективности работы таких важных узлов и систем, как тормозная система, компания "Автомобили CITROËN" разработала и предлагает рабочие жидкости, созданные специально для изготавливаемых ею автомобилей. После мойки автомобиля на тормозных дисках и колодках может остаться влага, а зимой может образоваться налет инея: эффективность торможения может снизиться. Несколько легких нажатий на педаль просушат тормоза.

Замена колеса

Порядок действий при замене проколотого колеса запасным при помощи инструментов, полученных с автомобилем.

Доступ к инструментам

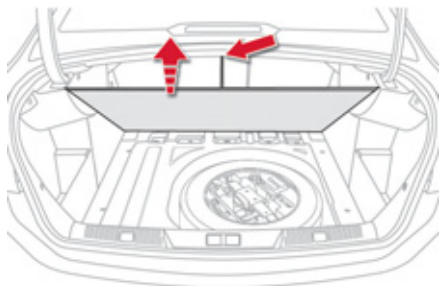

Комплект инструментов расположен под полом багажного отсека.

Чтобы достать инструменты:

- ☞ откройте багажный отсек,
- ☞ поднимите полку и прицепите его к крючку при помощи шпагата,
- ☞ снимите с фиксаторов и достаньте модуль с инструментами, расположенный в центре колеса.

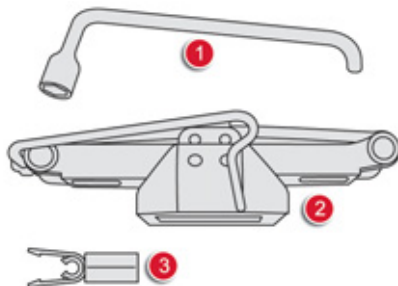

Перечень инструментов

Все перечисленные здесь инструменты предназначены только для Вашего автомобиля. Не используйте их для других целей.

1. Баллонный ключ.
Служит для снятия колпака и отворачивания болтов крепления колеса.
2. Домкрат с ручкой в комплекте.
Служит для поднятия автомобиля.
3. Съёмник колпачков с колесных болтов.
Используется для снятия декоративных колпачков с головок болтов алюминиевых колесных дисков.

i Колесо с колпаком

Перед тем как снять колесо, снимите с него декоративный колпак, поддев его баллонным ключом 1 возле воздушного вентиля.

После установки колеса на место установите на него декоративный колпак, совместив его метку с воздушным вентилем, а затем придавив его ладонью по всей окружности.

Доступ к запасному колесу

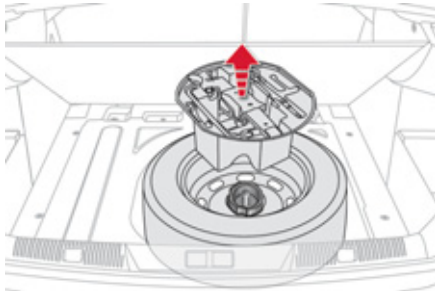

Запасное колесо находится под полом багажного отсека. О том, как его достать, читайте в разделе "Доступ к инструментам" на предыдущей странице.

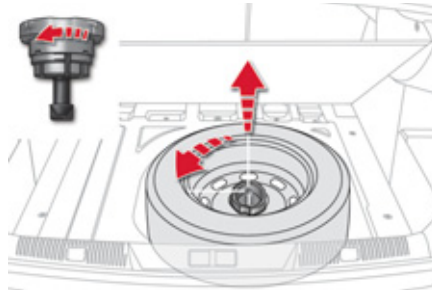

Извлечение колеса

- ☞ Отверните расположенный по центру винт.
- ☞ Приподнимите запасное колесо со своей стороны и потяните его на себя.
- ☞ Выньте колесо из багажного отсека.

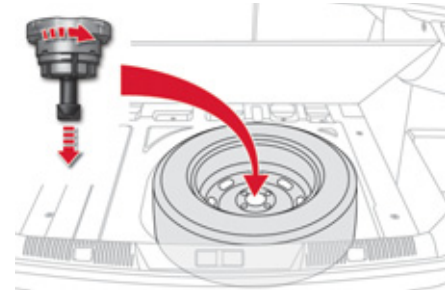

Укладка колеса на место

- ☞ Уложите колесо в нишу багажного отсека.
- ☞ Отверните на несколько оборотов винт, а затем установите его в центре колеса.
- ☞ Чтобы тщательно закрепить колесо, заверните винт полностью, пока не послышатся щелчки.
- ☞ В центре колеса уложите инструментальный модуль и закрепите его.

Демонтаж колеса

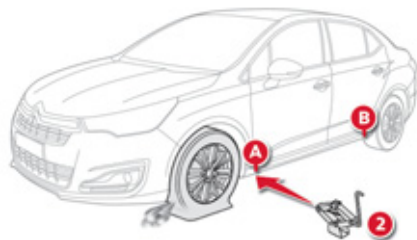

i Меры предосторожности

Установите автомобиль так, чтобы не мешать движению транспорта: при этом площадка должна быть, по возможности, твердой, горизонтальной и нескользкой.

Включите стояночный тормоз, выключите зажигание и включите первую передачу*, чтобы заблокировать колеса. Обязательно убедитесь, что в автомобиле никого не осталось, а Ваши пассажиры отошли от автомобиля на безопасное расстояние.

При необходимости, подложите упор под колесо, расположенное по диагонали от заменяемого. Категорически запрещается находиться под автомобилем, стоящим только на домкрате; пользуйтесь подставками.

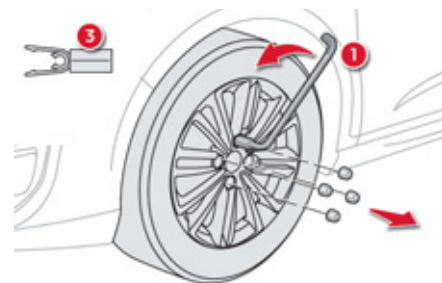

Последовательность операций

- ☞ Снимите декоративные колпачки со всех колесных болтов при помощи съемника 3 (при наличии в комплектации).
- ☞ Ослабьте затяжку болтов при помощи баллонного ключа 1.

* переведите селектор на P, если коробка автоматическая.

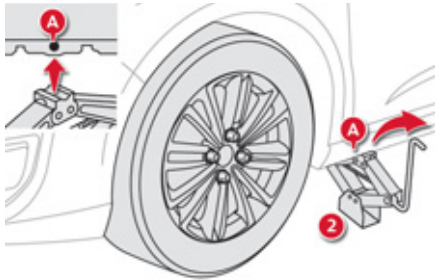

- ☞ Установите домкрат **2** под одно из двух опорных гнезд - переднее **A** или заднее **B** в нижней части кузова, расположенное ближе к снимаемому колесу.
- ☞ Расправьте домкрат **2**, пока его опорная пята не станет на землю. Убедитесь, что нижняя пята домкрата расположена в точности под опорным гнездом **A** или **B**, в которое упирается домкрат.



- ☞ Поднимите автомобиль. Под колесом необходимо предусмотреть пространство, достаточное для беспрепятственной установки запасного колеса.
- ☞ Выньте колесные болты и сложите их в чистое место.
- ☞ Снимите колесо.

Установка колеса



Установка запасного колеса на стальном диске

Если на Вашем автомобиле установлены колеса на алюминиевых дисках, то при установке колеса на стальном диске Вы обнаружите, что головки болтов не доходят до диска. Это нормально, так как он прижимается коническими фасками болтов.

После замены колеса

Для правильной укладки проколотого колеса в багажник снимите с него колпак.

В кратчайшие сроки после замены проверьте затяжку колесных болтов и давление воздуха в запасном колесе в сервисной сети CITROËN или в специализированном техцентре.

Отремонтированное колесо следует сразу же установить на автомобиль.

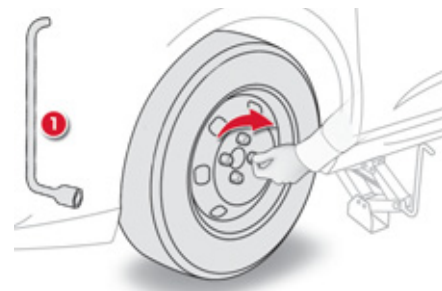

Последовательность операций

- ☞ Установите колесо на ступицу.
- ☞ Заверните болты вручную до упора.
- ☞ Проведите предварительную затяжку болтов при помощи баллонного ключа 1.

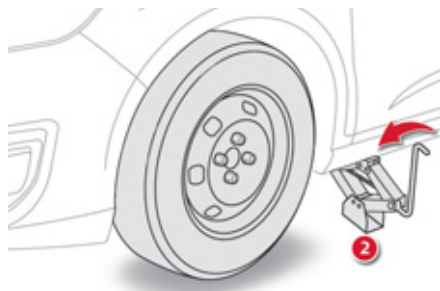

- ☞ Полностью опустите автомобиль.
- ☞ Сложите домкрат **2** и уберите его.

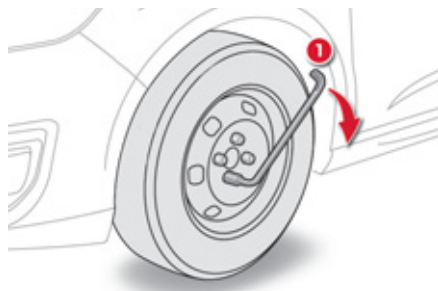

- ☞ Затяните болты при помощи баллонного ключа **1**.
- ☞ Наденьте колпачки на все болты (при наличии в комплектации).
- ☞ Сложите инструменты в предназначенный для них модуль.

Цепи противоскольжения

В зимних условиях цепи противоскольжения обеспечивают лучшую тяговитость и сохранение курсовой устойчивости автомобиля при торможениях.

i Цепи противоскольжения следует надевать только на передние колеса. Ими нельзя оборудовать неполноразмерное запасное колесо типа "галета".

Пользуйтесь только теми цепями, которые предназначены для шин, установленных на Вашем автомобиле:

Шины заводской комплектации	Размер звена, не более
215/55 R16	9 мм
215/50 R17	не предназначены для оборудования цепями противоскольжения

За дополнительной информацией о цепях противоскольжения обращайтесь в сервисную сеть CITROËN или в специализированный техцентр.

i На все диски модельного ряда оригинальной сборки можно монтировать шипованные шины.

i Придерживайтесь действующих в каждой стране правил пользования цепями противоскольжения и ограничений максимальных скоростных режимов.

Советы по монтажу цепей противоскольжения

- ☞ В случае необходимости надеть цепи во время нахождения в пути, остановитесь на горизонтальной обочине дороги.
- ☞ Затяните стояночный тормоз и, при необходимости, установите под колеса упоры, чтобы автомобиль не скатывался.
- ☞ Наденьте на колеса цепи, действуя по инструкции изготовителя.
- ☞ Несколько секунд поезжайте медленно, не превышая скорость движения 50 км/ч.
- ☞ Остановите автомобиль и убедитесь, что цепи натянуты надлежаще.

i Избегайте вождения по очищенным от снега дорогам, чтобы не повредить свои шины и дорожное покрытие. Перед поездкой рекомендуется потренироваться в надевании цепей на колеса на сухой и ровной площадке. Если автомобиль оборудован легкосплавными дисками, следите за тем, чтобы ни цепи, ни фиксаторы не касались дисков.

Замена лампы

! Стекла фар изготовлены из поликарбоната и имеют защитное покрытие:

- ☞ **запрещается очищать их от грязи сухой или абразивной тканью, а также с использованием моющих средств или растворителей,**
- ☞ **пользуйтесь смоченной в мыльной воде мягкой губкой или моющим составом с нейтральной кислотностью pH,**
- ☞ **при смывании въевшейся грязи высоконапорной струей не задерживайте ее на оптических блоках, фонарях и краях их стекол, чтобы не повредить защитное лаковое покрытие и уплотнительные прокладки.**

! Лампу следует заменять по истечении нескольких минут после выключения фары (во избежание серьезного ожога).

- ☞ Не касайтесь лампы пальцами, пользуйтесь лоскутом неворсистой ткани.

В целях предохранения фар от повреждения, в них следует устанавливать только лампы с ограничением ультрафиолетового спектра излучения (UV). При замене сгоревшей лампы на новую соблюдайте ее номинал и технические характеристики.

Передние световые приборы

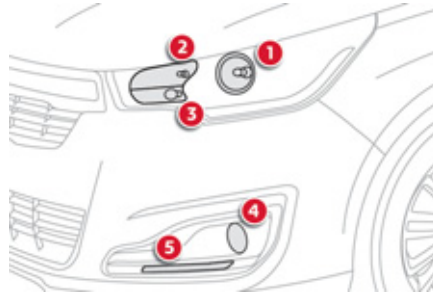

На моделях с ксеноновыми и адаптивными фарами

1. Фары ближнего / дальнего (адаптивные) света (D1S-35 W).
2. Указатели поворотов (PY21W желтая колба).
3. Стояночные огни (P21/5W XL).
4. Противотуманные фары (H11-55 W).
5. Дневные ходовые огни (светодиодные).

! Внимание! Высокое напряжение!

Ксеноновые лампы (D1S-35 Вт) следует заменять только в сервисной сети CITROËN или специализированный цех.

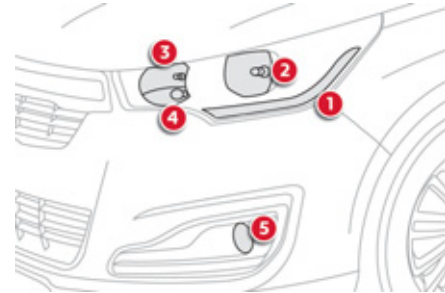

На моделях с галогенными фарами

1. Указатели поворотов (H21, белая колба).
2. Фары ближнего света (H7-55 W).
3. Фары дальнего света (H1-55 W).
4. Дневные ходовые огни / стояночные огни (P21/5 W XL).
5. Противотуманные фары (H11-55 W).

i При использовании энергосберегающих ламп типа H1, H7... устанавливайте их правильно для обеспечения наилучшего качества освещения.

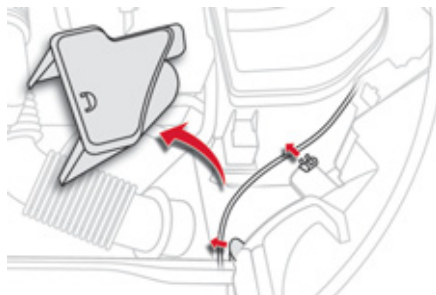

Доступ к лампам

В зависимости от типа двигателя и только с левой стороны следует предварительно выполнить следующие операции для доступа к защитным крышкам.

- ☞ Освободить три крепления и снять воздушный дефлектор.
- ☞ Освободить трос привода капота из двух креплений.
- ☞ Сдвинуть трос вниз.

После замены соответствующей лампы не забывать установить на место трос и воздушный дефлектор.

Замена ламп в указателях поворотов

i О неисправности одной из ламп на соответствующей стороне сообщит более частое мигание указателя поворота (правого или левого).

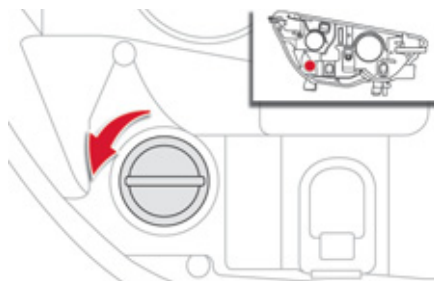

Модель с галогенными лампами

- ☞ Поверните на четверть оборота патрон с лампой и извлеките ее.
- ☞ Извлеките лампу и замените ее.

Установка на место осуществляется в обратной последовательности.

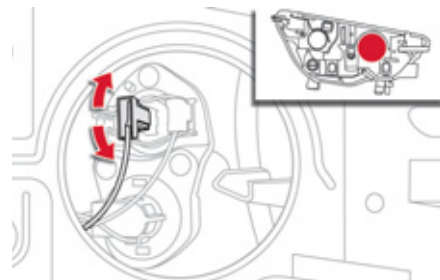

Модель с ксеноновыми лампами

- ☞ Потяните за язычок и откройте защитную крышку.
 - ☞ Отключите электрический разъем лампы.
 - ☞ Разведите пружинные фиксаторы, чтобы извлечь лампу.
 - ☞ Извлеките лампу и замените ее.
- Установка на место осуществляется в обратной последовательности.

i Лампы с колбами желтого цвета (используются в фарах указателей поворотов и боковых повторителях) следует заменять лампами с аналогичными техническими параметрами и колбами того же цвета.

! При обратной установке тщательно закройте защитный кожух, чтобы обеспечить герметичность светового прибора.

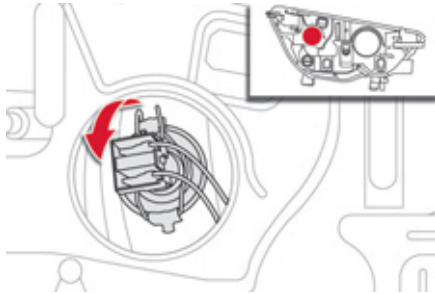

Замена ламп в фарах ближнего света (только на моделях с галогенными фарами)

- ☞ Снимите защитный кожух, потянув для этого за язычок фиксатора.
- ☞ Отсоедините от лампы разъем электрожгута.
- ☞ Разведите пружинные фиксаторы, чтобы извлечь лампу.
- ☞ Извлеките лампу и замените ее.

Установка на место осуществляется в обратной последовательности.

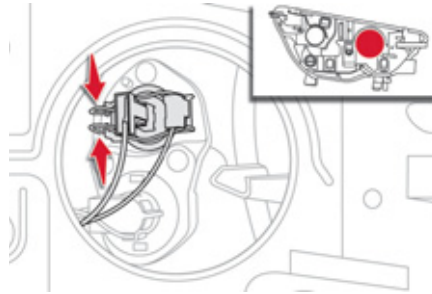

Замена ламп в фарах дальнего света (только на моделях с галогенными фарами)

- ☞ Снимите защитный кожух, потянув для этого за язычок фиксатора.
- ☞ Отсоедините от лампы разъем электрожгута.
- ☞ Сожмите пружинные фиксаторы, чтобы извлечь лампу.
- ☞ Извлеките лампу и замените ее.

Установка на место осуществляется в обратной последовательности.

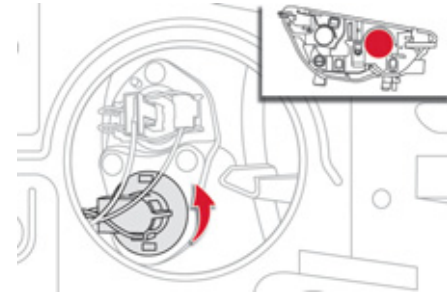

Замена лампы дневных ходовых / стояночных огней

- ☞ Снимите защитный кожух, потянув для этого за язычок фиксатора.
- ☞ Отсоедините от лампы разъем электрожгута.
- ☞ Поверните на четверть оборота патрон с лампой и извлеките ее.
- ☞ Извлеките лампу и замените ее.

Установка на место осуществляется в обратной последовательности.



Замена бокового повторителя указателя поворота в сборе с лампой

- ☞ Подденьте повторитель отверткой, вставив ее посередине между ним и основанием зеркала.
- ☞ Действуя отверткой как рычагом, извлеките повторитель в сборе.
- ☞ Отсоедините от повторителя разъем электропроводки.

Установка на место осуществляется в обратной последовательности.

Повторитель можно приобрести в торгово-сервисной сети CITROËN или в специализированном техцентре.

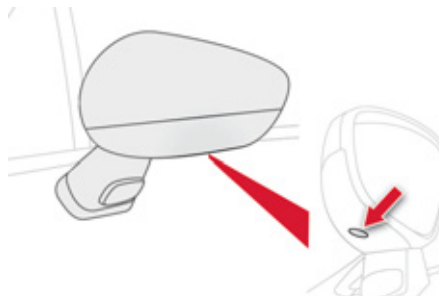

Замена боковых фонарей

Замену фонарей, работающих на светодиодах следует осуществлять в сервисной сети CITROËN или в специализированном техцентре.

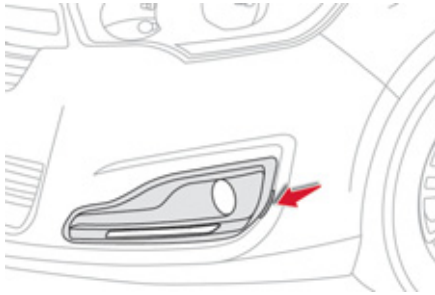

Замена ламп в противотуманных фарах

- ☞ Установите плоскую отвертку в отверстие декоративной накладки.
- ☞ Потяните на себя накладку, чтобы снять ее с бампера (датчик помощи при парковке остается на накладке).
- ☞ Снимите два фиксирующих винта модуля и извлеките его из гнезда.
- ☞ Отсоедините электроразъем от патрона лампы.
- ☞ Поверните патрон на четверть оборота и извлеките его.
- ☞ Извлеките лампу и замените ее.

Установка на место осуществляется в обратной последовательности.

По поводу замены этих ламп Вы также можете обратиться в сервисную сеть CITROËN или в специализированный техцентр.

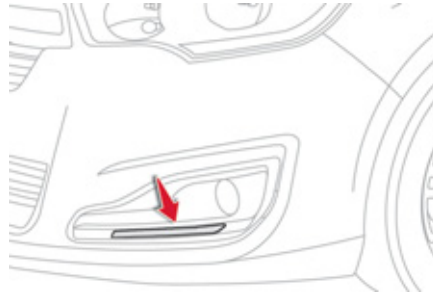

Замена светодиодов дневных ходовых огней

Для замены светодиодных огней обратитесь в сервисную сеть CITROËN или в специализированный техцентр.

Задние фонари

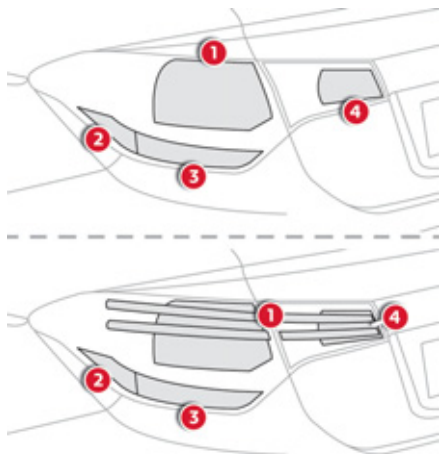

1. Стоп-сигналы / стояночные огни (P21/5W), или Стоп-сигналы (P21W) / стояночные огни (LED-светодиоды).
2. Фонарь заднего хода (W16W).
3. Указатели поворотов (PY21W желтого цвета).
4. Противотуманные фонари (H21W).

Замену ламп следует осуществлять в сервисной сети CITROËN или в специализированном техцентре.

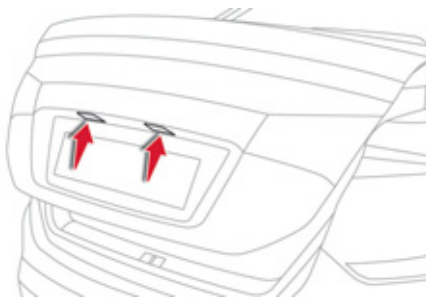

Замена фонарей подсветки номерного знака (W5W)

Для удобства работы приподнимите крышку багажника.

- ☞ Вставьте тонкую отвертку в прорезь рассеивателя.
- ☞ Протолкните его наружу.
- ☞ Снимите рассеиватель.
- ☞ Замените перегоревшую лампу.

При установке рассеивателя на место, нажмите на него, чтобы он стал на фиксаторы.

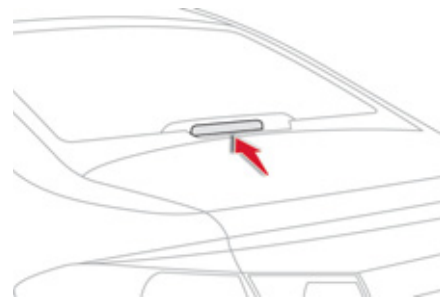

Замена третьего фонаря стоп-сигнала (на светодиодах)

Для замены светодиодного фонаря необходимо обратиться в сервисную сеть CITROËN или в специализированный техцентр.

Замена электрического предохранителя

Доступ к инструментам

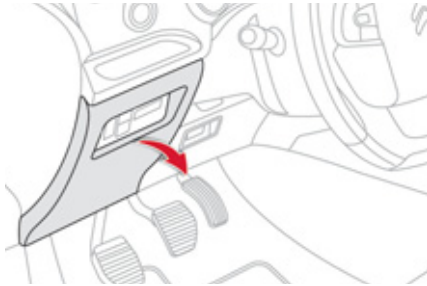

Специальный пинцет для демонтажа расположен на обратной стороне крышки блока предохранителей в панели приборов.

Чтобы получить доступ к ним:

- ☞ снимите крышку с фиксаторов, потянув ее за верхнюю часть справа, затем слева,
- ☞ снимите крышку полностью,
- ☞ достаньте каркас, на обратной стороне которого расположен пинцет.



Снятие и установка предохранителя

Перед заменой перегоревшего предохранителя необходимо:

- ☞ выяснить и устранить причину неисправности,
- ☞ выключить все потребители электроэнергии,
- ☞ остановить автомобиль и выключить зажигание,
- ☞ определить сгоревший предохранитель по таблицам соответствия и схемам, представленным ниже.

Для работы с предохранителем нужно:

- ☞ использовать специальный пинцет, для извлечения предохранителя из гнезда и его проверки,
- ☞ всегда заменять сгоревший предохранитель новым предохранителем такого же номинала (такого же цвета); предохранитель другого номинала может привести к неисправности (возгоранию).

Если отказ системы происходит вскоре после замены предохранителя, проверьте электрооборудование в сервисной сети CITROËN или в специализированном техцентре.

! Замена предохранителя, не указанного в приведенных здесь таблицах, может привести к серьезной неисправности в автомобиле. Обратитесь в сервисную сеть CITROËN или в специализированный техцентр.



Исправный предохранитель

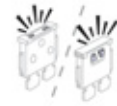

Сгоревший предохранитель



Пинцет

Монтаж дополнительного электрооборудования

Система электрооборудования Вашего автомобиля рассчитана на работу как со стандартным электрооборудованием, так и с дополнительными устройствами. Прежде чем установить на автомобиль дополнительные электроприборы или электронные устройства, проконсультируйтесь в сервисной сети CITROËN или в специализированном техцентре.

! Компания CITROËN не несет ответственности за неисправности Вашего автомобиля, вызванные установкой дополнительного электрооборудования, не изготовленного или не рекомендованного к использованию компанией CITROËN, либо установленного с нарушением ее инструкций. В особенности это относится к включенному дополнительному электрооборудованию, потребляющему ток в сумме более 10 мА.

Блок электрических предохранителей в приборной панели

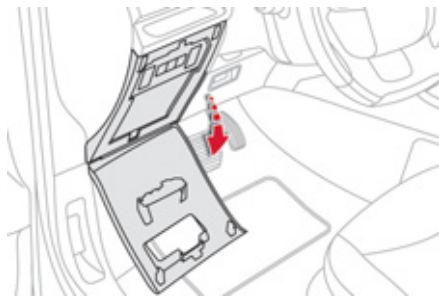

Блоки предохранителей расположены под панелью приборов (с левой стороны).

Доступ к предохранителям

☞ См. раздел "Доступ к инструментам".

Перечень предохранителей

Предохранитель №	Номинальный ток	Защищаемая цепь
F3	3 A	Противоугонное устройство или кнопка системы "START/STOP".
F4	5 A	Ридер дистанционного ключа-пульта.
F5	3 A	Дистанционный ключ-пульт.
F8	3 A	Сирена охранной сигнализации, процессор охранной сигнализации.
F9	3 A	Блок переключателей на рулевом колесе.
F13	10 A	Прикуриватель.
F16	3 A	Задние индивидуальные светильники, подсветка перчаточного ящика.
F17	3 A	Подсветка противосолнечного козырька, передние индивидуальные светильники.
F19	5 A	Панель приборов.
F21	10 A	Управление автомагнитолой и климатической установкой.
F22	5 A	Дисплей, парктроник.
F28	15 A	Автомагнитола, авторadio (доп. оборудование).
F31	30 A	Центральный замок.

Блок электрических предохранителей в моторном отсеке



Этот блок предохранителей расположен в моторном отсеке возле аккумуляторной батареи (с левой стороны).

Перечень предохранителей

Предохранитель №	Номинальный ток	Защищаемая цепь
F19	30 А	Малая / большая скорость работы очистителя ветрового стекла.
F20	15 А	Насос омывателя ветрового стекла.
F21	20 А	Насос омывателя фар.
F22	15 А	Звуковой сигнал.
F23	15 А	Правая галогенная фара дальнего света.
F24	15 А	Левая галогенная фара дальнего света.

Доступ к предохранителям

- ☞ Снимите крышку с фиксаторов.
- ☞ Замените предохранитель (см. соответствующий раздел).
- ☞ После завершения работы тщательно закройте крышку блока предохранителей.

Аккумуляторная батарея 12 В

Порядок действий по пуску двигателя от дополнительной батареи или по зарядке разряженной аккумуляторной батареи.

Доступ к аккумуляторной батарее

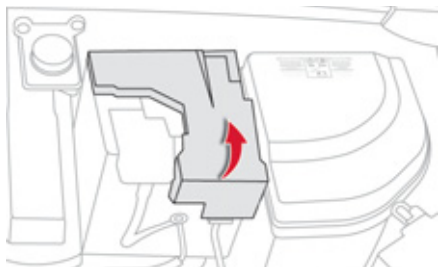

Батарея расположена под капотом.

Доступ к выводу (+) :

- ☞ отпирите замок капота, потянув за ручку, расположенную в салоне и нажмите на рычажок замка,
- ☞ откройте капот и установите его на упор,
- ☞ снимите пластмассовый кожух, чтобы открыть доступ к выводу (+).

! Перед началом работ

Обеспечьте неподвижность автомобиля, затяните стояночный тормоз, включите нейтральную передачу в коробке передач и выключите зажигание. Убедитесь, что все электрические приборы выключены.

Запуск двигателя от дополнительной батареи

Если штатная АКБ автомобиля разряжена, двигатель можно запустить от дополнительной батареи (внешней или расположенной на другом автомобиле) при помощи стартерных кабелей.

! Сначала убедитесь, что номинальное напряжение батареи-"донора" рассчитано на 12 вольт, а ее емкость - не меньше разряженной батареи. Запрещается запускать двигатель от зарядного устройства. Не снимайте провод (+) с вывода АКБ при работающем двигателе.

- ☞ Присоедините один конец красного провода к выводу (+) неисправной батареи **A**, а другой к выводу (+) дополнительной батареи **B**.
- ☞ Присоедините один конец зеленого или черного провода к выводу (-) дополнительной батареи **B** (или к массе автомобиля-"донора").
- ☞ Присоедините другой конец зеленого или черного провода к массе **C** "разряженного" автомобиля (или к кронштейну двигателя).
- ☞ Запустите двигатель на автомобиле-"доноре" и дайте ему поработать несколько минут.

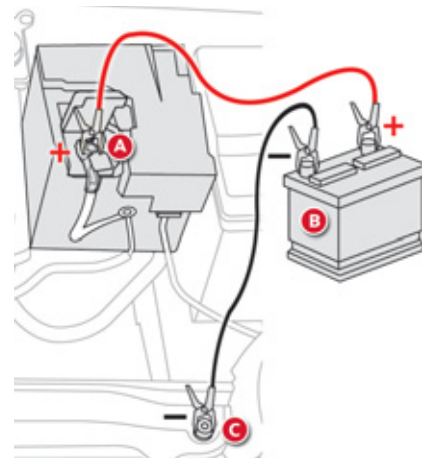

- ☞ Включите стартер "разряженного" автомобиля и дайте двигателю поработать.
- ☞ Если двигатель не запустился с первого раза, выключите зажигание и подождите несколько секунд перед новой попыткой.
- ☞ Дождитесь устойчивой работы двигателя на холостом ходу, затем снимите соединительные провода в обратном порядке.

Перед тем, как отсоединить батарею

Прежде чем отсоединить провода от батареи, необходимо выждать 2 минуты после выключения зажигания.

Поднимите стекла и закройте все двери перед тем, как отсоединить батарею.

После присоединения батареи

Каждый раз после присоединения батареи включите зажигание и подождите 1 минуту перед тем, как запускать двигатель. Это необходимо для инициализации электронных систем. При обнаружении каких-либо нарушений в работе электрооборудования после установки аккумуляторной батареи следует обратиться в сервисную сеть CITROËN или в специализированный техцентр. Следуя рекомендациям, изложенным в соответствующих рубриках, проведите инициализацию самостоятельно (в зависимости от версии):

- ключа-пульта,
- выключателей электростеклоподъемников,
- настроек навигатора,
- ...

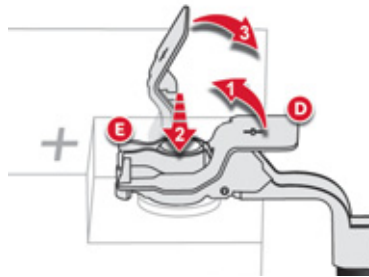

Отсоединение провода (+)

- ☞ Поднимите повыше крышку **D**, чтобы развести клемму **E**.

Подсоединение провода (+)

- ☞ Наденьте разведенную клемму **E** провода на вывод (+) батареи.
- ☞ Нажмите сверху на клемму **E** так, чтобы она опустилась поближе к поверхности батареи.
- ☞ Зафиксируйте клемму, отведя направляющий выступ, и закройте крышкой **D**.

! Не нажимайте слишком сильно на крышку клеммы, так как в случае ее перекоса крышка не встанет на место; в таком случае переустановите крышку.

Заряд батареи с помощью зарядного устройства

- ☞ Отсоедините наконечники проводов от выводов батареи.
- ☞ Следуйте инструкциям изготовителя зарядного устройства.
- ☞ Присоедините наконечники проводов к выводам батареи, начиная с провода (-).
- ☞ Позаботьтесь, чтобы наконечники проводов и выводы батареи были чистыми. В случае их сульфатации (присутствие белого или зеленоватого налета) отсоедините провода от батареи и очистите их наконечники и выводы батареи.



Автомобильные аккумуляторные батареи содержат вредные вещества - серную кислоту и свинец. Их следует снимать с эксплуатации в соответствии с действующими правилами и ни в коем случае не смешивать с бытовыми отходами. Отслужившие элементы питания и аккумуляторные батареи следует сдавать на специализированные пункты сбора таких отходов.



Если предполагается не эксплуатировать автомобиль более одного месяца, рекомендуется отключить аккумуляторную батарею от его бортовой сети.



Перед началом работ с АКБ примите меры для защиты глаз и лица. Работы с аккумуляторной батареей следует проводить в проветриваемом месте, вдали от открытого огня и источников искр, чтобы не допустить взрыва или воспламенения. Не пытайтесь зарядить замерзшую батарею; сначала ее нужно отогреть, иначе она может взорваться. Если она замерзла, то, перед тем как поставить ее на зарядку, проверьте ее состояние в сервисной сети CITROËN или в специализированном техцентре - там проконтролируют ее внутренние элементы и проверят корпус на отсутствие трещин, через которые может просочиться разъедающая токсичная кислота. Не путайте полярность проводов и пользуйтесь только 12-вольтным зарядным устройством. Запрещается отсоединять провода от батареи при работающем двигателе. При заряде батареи следует обязательно отсоединить от нее провода. По окончании работ вымойте руки.

Система энергосбережения

Система, управляющая отключением некоторых потребителей электроэнергии с учетом степени заряженности аккумуляторной батареи. Во время движения автомобиля автоматически приостанавливается работа некоторых систем: кондиционера, обогревателя заднего стекла и др. Повторное включение временно отключенных систем произойдет автоматически, как только позволят условия.

Режим энергосбережения

В этом режиме осуществляется управление продолжительностью работы некоторых систем, чтобы поддерживать необходимый уровень заряда аккумуляторной батареи. С момента остановки двигателя такие системы и механизмы, как автомагнитола, стеклоочиститель, фары ближнего света, плафоны можно еще использовать в общей сложности в течение не более 30 минут.

i Если батарея разряжена, то это время может существенно сократиться.

Включение режима энергосбережения

По истечении данного времени, на дисплее появится сообщение о включении режима экономии электроэнергии, и работа указанных систем временно приостановится.

i Если в момент включения режима экономии электроэнергии бортовой телефон находился на связи, на автомобилях с навигационной системой телефон будет отключен через 10 минут.

Выключение режима энергосбережения

Функции всех перечисленных систем автоматически восстановятся при первом же запуске двигателя.

 Для немедленного восстановления работы указанных функций запустите двигатель и дайте ему поработать несколько секунд.

При этом продолжительность работы функций будет равна удвоенной продолжительности работы запущенного двигателя. Как правило, она составляет от пяти до тридцати минут.

! Если аккумуляторная батарея разряжена, запуск двигателя окажется невозможным (см. соответствующий раздел).

Замена щетки стеклоочистителя

Замена щетки на ветровом стекле

- ☞ До истечения первой минуты после выключения зажигания включите стеклоочиститель: его щетки остановятся посередине ветрового стекла.

Снятие щетки

- ☞ Поднимите рычаг стеклоочистителя.
- ☞ Снимите щетку с фиксатора.

Установка щетки

- ☞ Установите щетку на фиксатор рычага.
- ☞ Осторожно опустите рычаг на стекло.

После замены щетки на ветровом стекле

- ☞ Включите зажигание.
- ☞ Вновь включите стеклоочиститель, чтобы щетки стали на место.

Установка багажных дуг

По соображениям безопасности и во избежание повреждения крыши, пользуйтесь только сертифицированными для вашей модели багажными дугами.

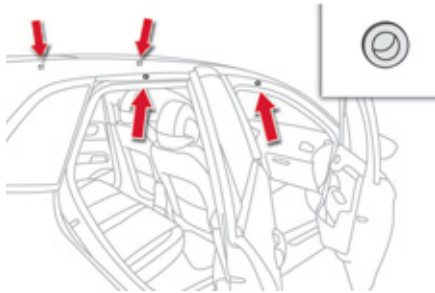

Устанавливать багажные дуги следует только на четыре посадочных места, расположенных по краям крыши. Точки для установки дуг скрыты за дверями автомобиля.

Крепления багажных дуг снабжены шпильками, которые нужно вставить в отверстия на точках установки.

Соблюдайте указания производителя и правила, содержащиеся в руководстве по монтажу и эксплуатации багажных дуг.

i Максимальная масса груза, которую можно перевозить на верхнем багажнике, если высота груза не превышает 40 см (кроме устройств для перевозки велосипедов): **80 кг**. Указанная масса может оказаться иной, поэтому еще раз проверьте в руководстве по эксплуатации дуг допустимую максимальную нагрузку на них.

Если высота груза превышает 40 см, необходимо соразмерять скоростной режим с рельефом и состоянием дорожного полотна, чтобы не погнуть багажные дуги и не повредить их фиксаторы. Соблюдайте действующие в Вашей стране правила, регламентирующие перевозку грузов, длина которых выходит за габариты автомобиля.

Зимняя заслонка

Съемная зимняя заслонка служит для защиты вентилятора системы охлаждения двигателя от снега.

Перед началом любых действий убедитесь, что двигатель и вентилятор остановлены.

Установка заслонки

- ☞ Совместите заслонку с нижней частью переднего бампера.
- ☞ Надавите на нее по всему периметру, чтобы установить на фиксаторы.

Снятие заслонки

- ☞ Действуя отверткой, как рычагом, снимите заслонку поочередно со всех фиксаторов.

- i** Заслонку необходимо снять:
- если температура наружного воздуха выше 10 °С,
 - при движении со скоростью выше 120 км/ч.

Буксировка автомобиля

Рекомендации по буксировке своего автомобиля с использованием механического буксировочного устройства.

Доступ к буксировочному кольцу

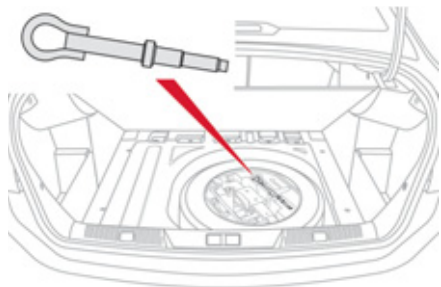

Буксировочное кольцо расположено под полом в багажном отсеке.

Чтобы достать его:

- ☞ откройте багажник,
- ☞ приподнимите пол багажного отсека,
- ☞ прицепите его к крючку при помощи шлагата,
- ☞ выньте буксировочное кольцо из инструментального модуля.

! Общие рекомендации

Соблюдайте действующие в Вашей стране правила.

Убедитесь, что масса буксирующего автомобиля больше массы буксируемого. Водитель за рулем буксируемого автомобиля должен иметь действующее водительское удостоверение.

Для буксировки автомобиля используйте только сертифицированную жесткую штангу; тросы, канаты и лямки категорически запрещены.

При буксировке с остановленным двигателем усилители тормозной системы и рулевого управления не работают.

Необходимо вызвать специалиста с эвакуатором в следующих случаях:

- автомобиль вышел из строя на автостраде или скоростной автомагистрали,
- не включается нейтральная передача, рулевая колонка не снимается с блокировки, не отпускается стояночный тормоз,
- требуется эвакуация автомобиля с опорой только на два колеса,
- нет в наличии сертифицированной буксирной штанги и др.

Буксировка Вашего автомобиля

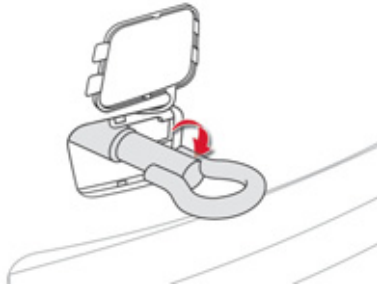

- ☞ Откройте заглушку со стороны переднего бампера, нажав на нее снизу.
- ☞ Вверните буксировочное кольцо до упора.
- ☞ Установите буксирную штангу.
- ☞ Включите нейтральную передачу или переведите коробку передач на **N** (нейтраль).
- ☞ Повернув ключ в замке зажигания, снимите с блокировки рулевую колонку и отпустите стояночный тормоз.
- ☞ Включите фонари аварийной сигнализации на обоих автомобилях.
- ☞ Начните движение плавно и поезжайте на медленной скорости на короткое расстояние.

i При буксировке автомобиля по дороге с опорой на четыре колеса, буксирующий автомобиль должен придерживаться скорости менее 30 км/ч, а расстояние, на которое буксируется автомобиль, не должно превышать 50 км.

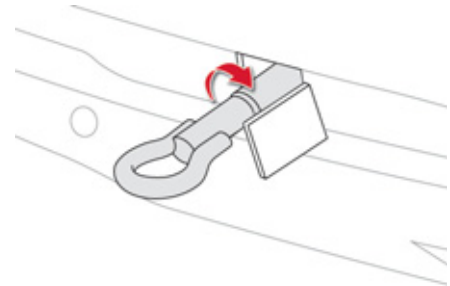

Ваш автомобиль можно буксировать и задним ходом, но только в исключительных случаях (напр., если он заперт на стоянке, или его нужно оттащить с проезжей части и т.д.).

- ☞ Откройте заглушку со стороны заднего бампера, нажав на нее слева.
- ☞ Вверните буксировочное кольцо до упора.
- ☞ Закрепите буксирную штангу.
- ☞ Включите нейтральную передачу или переведите коробку передач на **N** (нейтраль).
- ☞ Включите фонари аварийной сигнализации на обоих автомобилях.
- ☞ Плавно перемещаясь, вытащите автомобиль из затора.

Дополнительное оборудование

В сети компании CITROËN имеется широкий выбор дополнительного оборудования и оригинальных запасных частей. Все изделия проверены и одобрены фирмой на соответствие критериям надежности и безопасности. Они созданы для Вашего автомобиля и имеют артикул и гарантию CITROËN.

"Комфорт":

дефлекторы дверей, задняя шторка, мини-бар, вешалка-плечики на подголовник, съемное косметическое зеркало, лампа для чтения и др.

"Стиль":

рукоятки для рычага переключения передач, алюминиевая подставка под ногу, колесные диски из алюминиевого сплава, декоративные колпаки на колеса и др.

"Защита":

коврики в салон*, защита для дверных порогов, брызговики**, защитные молдинги для дверных панелей, защитные накладки для бамперов, защитный тент для автомобиля и др.

"Принадлежности для перевозки багажа":

коврик багажного отделения, коврик с бортиками для багажного отделения, сетка багажного отделения, прокладка для уплотнения грузов в багажнике, поперечные багажные дуги для перевозки грузов на крыше, багажник для перевозки велосипедов, устройство для перевозки для лыж, багажный кофр на крышу и др.

"Безопасность":

охранная сигнализация, сверхвысокочастотный датчик, датчик наклона кузова, детские сиденья-бустеры и кресла, медицинская аптечка, огнетушитель, знак аварийной остановки, светоотражающий жилет безопасности, "антикражные" колесные болты, цепи противоскольжения и др.

- * Чтобы ничто не мешало свободному перемещению педалей:
 - правильно уложите и закрепите коврик на фиксаторах,
 - никогда не кладите под ноги уложенные один на другой коврики.
- ** Автомобиль обязательно должен быть оснащен задними брызговиками.

"Мультимедийные устройства":

автомагнитолы, динамики, беспроводная гарнитура Bluetooth, внешние навигаторы-приставки, кронштейн для внешнего навигатора и др.

В торгово-сервисной сети CITROËN можно также приобрести чистящие средства по уходу за автомобилем (внутри и снаружи), материалы для дозаправки (напр., жидкость для омывателя стекол), маркеры для мелкого ремонта лакокрасочного покрытия кузова и баллончики с краской для вашего автомобиля и др.

i В соответствии с действующими в стране правилами, наличие некоторых средств обеспечения безопасности может быть обязательным: яркие жилеты безопасности, треугольные знаки аварийной остановки, запасные лампы, запасные предохранители, огнетушитель, аптечка скорой медицинской помощи, алкотестер, задние брызговики.

i Установка радиостанции

Перед тем, как установить радиостанцию с внешней антенной на автомобиле, обратитесь в сервисную сеть CITROËN, где вы сможете получить информацию по техническим характеристикам радиостанций (разрешенный диапазон, максимальная выходная мощность, установка антенны, особые условия пользования), которые могут устанавливаться согласно директиве о нормах электромагнитного излучения автомобилей (2004/104/EC).

! Установка любого электрооборудования или дополнительного электроприбора, не имеющего артикула в Каталоге сертифицированной продукции CITROËN, может вывести из строя электронную систему Вашего автомобиля и увеличить расходные характеристики. Будем признательны, если Вы примете во внимание эту особенность; также рекомендуем обратиться к официальному дилеру CITROËN, чтобы ознакомиться со всей номенклатурой изделий и дополнительного оборудования из Каталога сертифицированной продукции.

Бензиновые двигатели

Бензиновые двигатели	VTi 115	VTi 120	THP 150
Коробки передач	Механич. (5 ступ.)	Автомат. (4 ступ.)	Автомат. (6 ступ.)
Коды вариантов исполнения: NC...	NFP0	5FS9	5FEA
Рабочий объем двигателя, см ³	1 587	1 598	1 598
Диам. цилиндра x ход поршня, мм	78,5 x 82	77 x 85,8	77 x 85,8
Макс. мощность: по стандарту ЕС, кВт	85	88	110
Частота вращения при макс. мощности, мин ⁻¹	6 050	6 000	6 050
Макс. крутящ. момент: по стандарту ЕС, Нм	150	160	240
Частота вращ. при макс. крутящем моменте, мин ⁻¹	4 000	4 250	1 400
Топливо*	Неэтилир. бензин	Неэтилир. бензин	Неэтилир. бензин
Каталитический нейтрализатор	Есть	Есть	Есть
Заправочные емкости, л			
Двигатель (с масл. фильтром)	4,25	4,25	4,25

* CITROËN рекомендует пользоваться бензином марки RON 95 (AI 95) и более высокими сортами, обеспечивающими гарантированно качественную работу двигателя.

Массы автомобилей с бензиновым двигателем, кг

Бензиновые двигатели	VTi 115	VTi 120	THP 150
Коробки передач	Механич. (5 ступ.)	Автомат. (4 ступ.)	Автомат. (6 ступ.)
Коды вариантов исполнения: NC...	NFP0	5FS9	5FEA
- Нагрузка на переднюю ось снаряженного автомобиля	810	820	860
- Нагрузка на заднюю ось снаряженного автомобиля	530	530	530
- Масса снаряженная автомобиля	1 330	1 340	1 390
- Нагрузка на переднюю ось груженого автомобиля	944	954	983
- Нагрузка на заднюю ось груженого автомобиля	846	861	852
- Макс. допустимая масса груженого автомобиля (МДМГА)	1 790	1 915	1 835
- Количество мест	5	5	5

Габаритные размеры, мм

Габаритные размеры указаны для порожнего автомобиля.

Параметры колеи указаны для груженого автомобиля (4 человека и багаж).

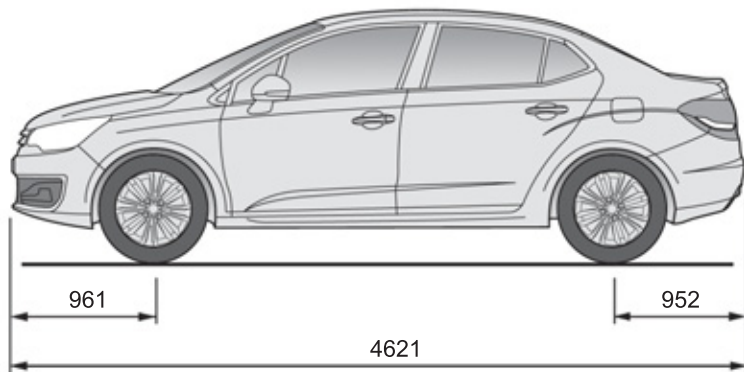
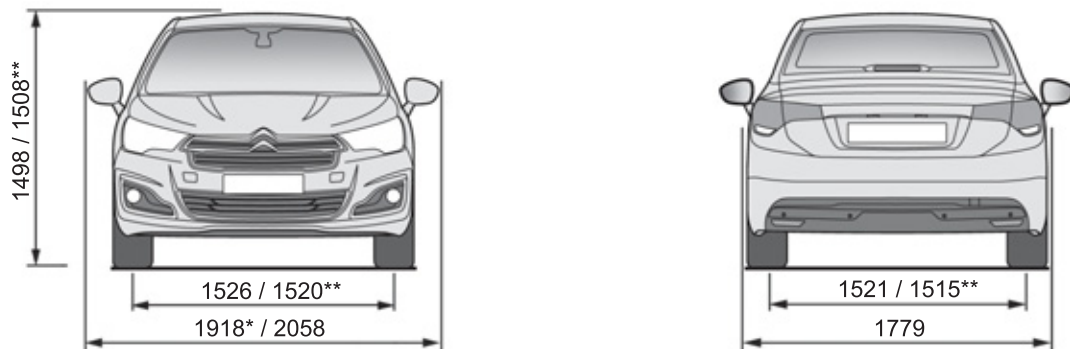

* Со сложенными зеркалами.

** На 17-дюймовых версиях.

Идентификационные данные

Различные средства маркировки для идентификации и поиска автомобиля.

А. Идентификационный номер автомобиля (V.I.N.) под капотом.

Этот номер выбит на верхней опоре телескопической стойки подвески.

В. Идентификационный номер автомобиля (V.I.N.) на нижней поперечине проема ветрового стекла.

Нанесен на приклеенную табличку, заметную через ветровое стекло.

С. Табличка завода-изготовителя.

В табличке, наклеенной на левую центральную стойку, содержится следующая информация:

- наименование завода-изготовителя,
- номер сертификата соответствия ЕС,
- идентификационный номер автомобиля (V.I.N.),
- макс. допустимая масса груженого автомобиля,
- макс. допустимая масса автопоезда,
- максимальная нагрузка на переднюю ось,
- максимальная нагрузка на заднюю ось.

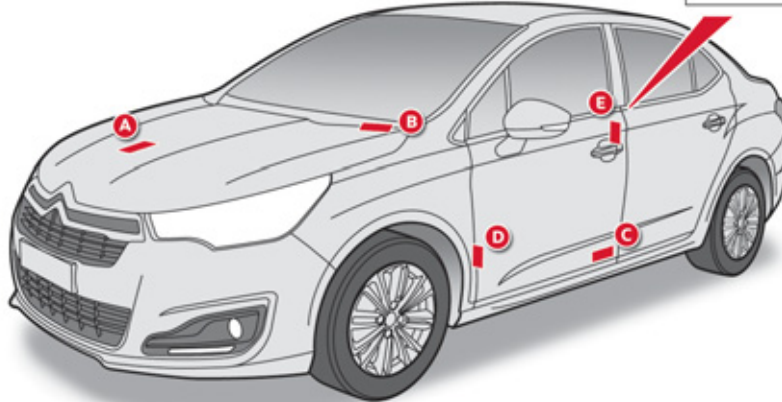
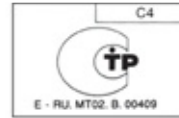

D. Табличка параметров шин / код краски.

Эта табличка наклеена на переднюю стойку двери водителя.

В ней указаны:

- давление воздуха в шинах для порожнего и груженого автомобиля,
- параметры шин (в том числе индекс нагрузки и скорости),
- давление воздуха в запасном колесе,
- артикул цвета декоративного покрытия кузова.

E. Табличка с идентификатором страны.

В табличке, наклеенной на левую центральную стойку, указан номер страны.

! На колеса с шинами 215/50 R17 нельзя надевать цепи противоскольжения. За дополнительной информацией обращайтесь в сервисную сеть CITROËN или в специализированный техцентр.

i Давление воздуха следует проверять на холодных шинах не реже одного раза в месяц.

☘ Недостаточное давление воздуха в шинах ведет к перерасходу топлива.

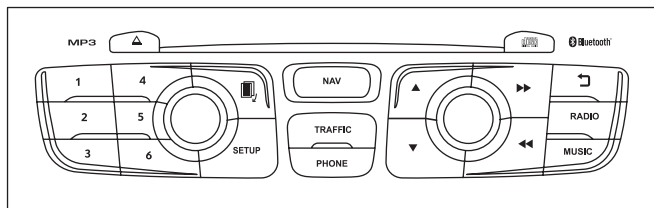

eMyWay

GPS НАВИГАЦИЯ МУЛЬТИМЕДИЙНАЯ АВТОМАГНИТОЛА И ТЕЛЕФОН BLUETOOTH

СОДЕРЖАНИЕ

01	Первые шаги - Панель управления	стр. 184
02	Рулевые переключатели	стр. 186
03	Краткое описание работы системы	стр. 187
04	Система навигации и наведения	стр. 189
05	Информация о дорожном движении	стр. 202
06	Телефон	стр. 205
07	Радиоприемник	стр. 215
08	Музыкальные медиапроигрыватели	стр. 218
09	Настройки радиоприемника	стр. 224
10	Настройки	стр. 225
11	Экранные меню	стр. 226
	Часто задаваемые вопросы	стр. 230



Система защищена и предназначена для работы исключительно на Вашем автомобиле.



По соображениям безопасности водитель должен осуществлять все операции, требующие особого внимания, только на остановленном автомобиле.

Если двигатель остановлен, то, в целях предупреждения ускоренного разряда аккумуляторной батареи, система автоматически отключается системой энергосбережения.

01 ПЕРВЫЕ ШАГИ

Кнопка **MODE** ("Режим"):
Выбор типа постоянного отображения информации на дисплее.
При длительном нажатии: показ черного экрана (DARK).

Открытие меню "**Navigation - guidance**" и просмотр последних направлений.

Открытие меню "**Traffic information**" ("Дорожная информация") и показ текущих сообщений о дорожном движении.

При длительном нажатии: инициализация системы.

При кратком нажатии: выбор радиостанции из памяти системы.

При длительном нажатии: внесение радиостанции в память системы.



Вращающаяся ручка настройки:
Краткое нажатие при выключенном двигателе: включ. / выключ.
Краткое нажатие при работающем двигателе: выключение / включение источника аудиосигнала.
Вращение: настройка громкости (отдельно для каждого источника аудиосигнала, в т.ч. для сообщений о дорожном движении и для информатора навигационной системы).

Открытие меню настроек "**Configuration**".
При длительном нажатии: просмотр зоны действия GPS и демонстрационный показ работы навигатора.

Открытие меню "**Telephone**" и показ списка последних звонков либо ответ на входящий звонок.

01 ПЕРВЫЕ ШАГИ

Выбор:

- предыдущей/следующей строки списка или меню.
- предыдущего/следующего медиасписка.
- пошаговый выбор предыдущей/следующей радиочастоты.
- предыдущего / следующего списка файлов MP3.

Перемещение вверх/вниз в режиме " **Move the map** " ("Перемещать карту").

Выбор:

- автоматический выбор радиочастоты в нижнем/верхнем диапазонах.
- выбор предыдущей/следующей композиции CD, трека MP3 или медианосителя.
- выбор левого/правого поля на дисплее при просмотре на нем меню.

Перемещение влево/вправо в режиме " **Move the map** " ("Перемещать карту").



Закрытие текущей операции, перемещение вверх по меню.
При длительном нажатии: возврат к постоянной индикации.

Ручка выбора и подтверждения ОК :

Выбор одного из экранных элементов, либо в списке, либо в меню, затем подтверждение коротким нажатием на кнопку.

Вне меню и списка, при коротком нажатии появится контекстное меню, в зависимости от индикации на дисплее.

Вращение маховичка при показе карты: увеличение/уменьшение масштаба карты.

Открытие меню " **MUSIC** " и показ треков или плей-листов на CD/MP3/плеер Apple®.

При длительном нажатии: открывается панель настроек аудиосистемы для " **MEDIA** "-источников сигнала (CD/USB/iPod/Streaming/AUX).



Открытие меню " **RADIO** " и индикация списка принятых радиостанций.

При длительном нажатии: открывается панель настроек аудиосистемы для тюнера.

При длительном нажатии: доступ к настройкам " **Audio settings** " ("Аудионастройки"): настройка акустического поля, нижних и верхних звуковых частот, тонкомпенсации, распределения звука, баланса левых-правых и передних-задних громкоговорителей, автоматической корректировки громкости.

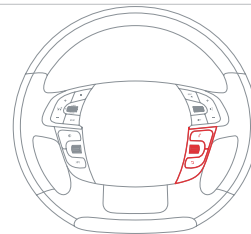
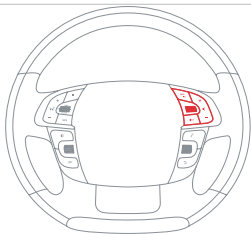
02 БЛОК УПРАВЛЕНИЯ НА РУЛЕВОМ КОЛЕСЕ



	- Смена источника звука. Длительное нажатие: отключение звука.
	- Увеличение уровня громкости.
	- Уменьшение уровня громкости.
	- Радио: отображение на дисплее списка радиостанций. Медиа: отображение на дисплее списка дорожек.
	- При вращении Радио - автоматический выбор радиостанции в предыдущем или последующем диапазонах. Медиа: выбор следующего или предыдущего трека.
	- Нажатие, затем вращение: доступ к 6 станциям, имеющимся в памяти.



	- Кнопка TEL: Доступ в меню телефона: Журнал звонков/Контакты/ Режим Hands Free/Возобновить разговор/ Завершение разговора. Ответить на входящий звонок/ При длительном нажатии - отказ от ответа на входящий вызов или завершение текущего разговора.
	- Навигация по меню. Увеличение/уменьшение масштаба карты Нажатие: подтверждение.
	- Закрытие текущей операции.

03 КРАТКОЕ ОПИСАНИЕ РАБОТЫ СИСТЕМЫ



"РАДИО"

"ТЕЛЕФОН"

(Если телефон находится на связи)

Нажимая поочередно на кнопку **MODE**, можно открывать функции:

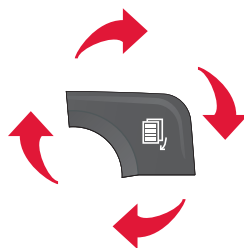

"КАРТА ВО ВСЕМ ЭКРАНЕ"



"КАРТА В ОТДЕЛЬНОМ ОКНЕ"

(Если наведение включено)



SETUP: НАСТРОЙКИ

календарь и часы, индикация на дисплее, звуки, настройки бортовых систем.



Смена источника аудиосигнала:
RADIO : прослушивание РАДИО.
MUSIC : прослушивание МУЗЫКИ.



Для ухода за дисплеем следует пользоваться не оставляющей царапин мягкой салфеткой (как для очков) и не применять чистящих и моющих составов.



Подробное содержание всех меню находится в рубрике "Экранное меню".

03 КРАТКОЕ ОПИСАНИЕ РАБОТЫ СИСТЕМЫ

КОНТЕКСТНЫЕ ПУНКТЫ МЕНЮ



При нажатии на ручку настройки открываются меню быстрых настроек, соответствующие системе, отраженной на экране.

РАДИО:

- 1 Activate / Deactivate TA
Активировать / Отключить информацию о дорож. движении TA
- 1 Activate / Deactivate RDS
Активировать / Отключить RDS
- 1 Change waveband
Сменить диапазон
- 1 TA
Информация о дорож. движении TA
- 2 FM
- 2 FM
- 2 AM
- 2 AM

ТЕЛЕФОН (на связи):

- 1 Private mode
Режим "трубка"
- 1 Put call on hold
Режим ожидания

- 1 DTMF ring tones
Тональный набор
- 1 Hang up
Отбой

МУЗЫКАЛЬНЫЕ МЕДИАПЛЕЕРЫ, CD или USB (в зависимости от медиаустройства):

Режимы прослушивания:

- 1 Normal
Обычное
- 1 Random
Произвольное
- 1 Random on all media
Бесконечно произвольное
- 1 Repetition
Повторное

КАРТА ВО ВСЬ ЭКРАН ИЛИ КАРТА В ОТДЕЛЬНОМ ОКНЕ:

- 1 Stop / Restore guidance
Выключ. / Включить навигатор

- 1 Select destination
Выбрать направление
- 2 Enter an address
Задать адрес
- 2 Directory
Контакты
- 2 GPS coordinates
GPS координаты
- 1 Divert route
Отклониться от направления
- 1 Move the map
Перемещать карту
- 2 Info. on location
Информация о местонахождении
- 2 Select as destination
Задать направление
- 2 Select as stage
Выбрать остановку
- 2 Save this place (contacts)
Запомнить местонахождение (контакты)
- 2 Quit map mode
Выйти из режима карты
- 1 Guidance criteria
Критерии наведения

04 НАВИГАЦИЯ - НАВЕДЕНИЕ

Открытие меню "НАВИГАЦИЯ"



Нажмите на **NAV**
("Навигация").

Кратко нажав на торцевую кнопку переключателя световых приборов, можно повторить последнее указание навигатора.

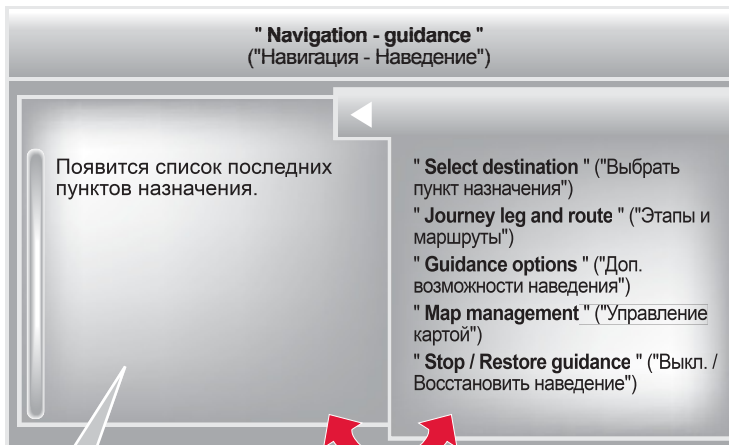

Появится список последних пунктов назначения.

" **Select destination** " ("Выбрать пункт назначения")

" **Journey leg and route** " ("Этапы и маршруты")

" **Guidance options** " ("Доп. возможности наведения")

" **Map management** " ("Управление картой")

" **Stop / Restore guidance** " ("Выкл. / Восстановить наведение")



Обратитесь в сервисную сеть CITROËN за обновленными картографическими данными.

Чтобы удалить последние пункты назначения, выберите "**Guidance options**" в меню навигации, затем выберите "**Delete last destinations**" ("Удалить последние пункты назначения") и подтвердите. Выберите "**Yes**" и подтвердите.

Удалить только один пункт назначения невозможно.

Выйти из списка в меню (влево/вправо).





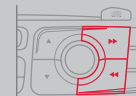





или





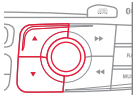



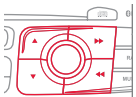

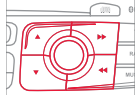
04 НАВИГАЦИЯ - НАВЕДЕНИЕ

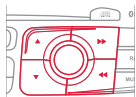
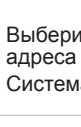
ВЫБОР КОНЕЧНОГО ПУНКТА

ВЫБОР НОВОГО НАПРАВЛЕНИЯ

1		Нажмите на NAV ("Навигация"), чтобы открыть меню " Navigation - guidance " ("Навигация-Наведение").	
2		Выберите " Select destination " ("Выбрать направление") и подтвердите, затем выберите " Enter an address " ("Ввести адрес") и подтвердите.	
3		Выберите функцию " Country " ("Страна"), затем подтвердите.	
4		выберите функцию " Town " ("Город"), затем подтвердите, чтобы зарегистрировать город назначения.	
5		Наберите город по буквам, подтверждая каждую из них нажатием на ручку настройки.	

6		Из предоставленного списка выберите нужный город и подтвердите выбор. При нажатии на кнопку " List " ("Список") на дисплее открывается список городов данной страны в виде перехватывающей подсказки, срабатывающей при наборе первых букв.	
7		Вращая ручку настройки, выберите " OK ", затем подтвердите.	
8		По возможности дополните информацию " Road :" ("Дорога") и " Номер /Пересечение дорог " тем же способом.	
		Выберите " Archive " ("Архив") для запоминания введенного адреса в контактной строке. Система позволяет внести до 400 адресов.	
9		Нажмите на " OK ", чтобы запустить поиск.	
10		Выберите критерий поиска: " Fastest route " ("Более быстрый путь"), " Shortest route " ("Ближайший путь") или оптимизируйте " Distance/Time " ("Расстояние/Время"), затем выберите более узкие критерии: " With tolls " ("С дорожной пошлиной"), " With Ferry " ("Паром"), или " Traffic info " ("Дорожная информация"), затем нажмите на " OK " для подтверждения выбора.	

04 НАВИГАЦИЯ - НАВЕДЕНИЕ

ВЫБОР КОНЕЧНОГО ПУНКТА

ОДИН ИЗ ПОСЛЕДНИХ КОНЕЧНЫХ ПУНКТОВ

1



Нажмите на **NAV** ("Навигация"), чтобы открыть меню "**Navigation - guidance**" ("Навигация-Наведение").

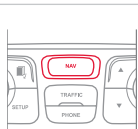

2



Выберите желаемое направление и подтвердите свой выбор для запуска навигатора.

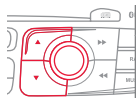

УДАЛЕНИЕ ПОСЛЕДНИХ КОНЕЧНЫХ ПУНКТОВ

1



Нажмите на **NAV** ("Навигация"), чтобы открыть меню "**Navigation - guidance**" ("Навигация-Наведение").



2



Выберите "**Настройки**" и подтвердите, затем выберите "**Удалить последние конечные пункты**" и подтвердите.

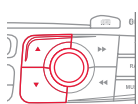

ПУНКТ НАЗНАЧЕНИЯ ИЗ ЗАПИСНОЙ КНИЖКИ

i

Навигация к пункту назначения возможна, только если его адрес записан в систему радионавигатора.

1



Нажмите на **NAV** ("Навигация"), чтобы открыть меню "**Navigation - guidance**" ("Навигация-Наведение").

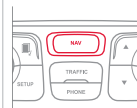

2



Выберите "**Выбрать пункт назначения**" и подтвердите, затем выберите "**Записная книжка**" и подтвердите.



3



Выберите пункт назначения среди контактов и подтвердите, нажав на "**ОК**", чтобы включить наведение.



04 НАВИГАЦИЯ - НАВЕДЕНИЕ

GPS КООРДИНАТЫ

1



Нажмите на **NAV** ("Навигация"), чтобы открыть меню "**Navigation - guidance**" ("Навигация-Наведение").



2



Выберите "**Select destination**" ("Выбрать направление") и подтвердите, затем нажмите на "**GPS coordinates**" ("GPS координаты") и подтвердите ваш выбор.

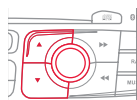

3



Введите координаты GPS и подтвердите "**OK**", чтобы запустить навигатор.

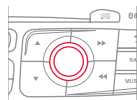

ДВИЖЕНИЕ К ОПРЕДЕЛЕННОЙ ТОЧКЕ НА КАРТЕ

1



После открытия карты нажмите на **OK**, чтобы открыть меню. Выберите "**Move the map**" ("Перемещать карту") и подтвердите выбор.

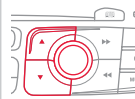

2

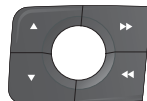

Перемещая курсор ручкой настройки, укажите на карте выбранный пункт назначения.



3



Нажмите на **OK**, чтобы открыть меню режима "**Move the map**" ("Перемещать карту").

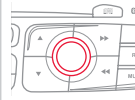

4



Выберите "**Select as destination**" ("Выбрать пункт назначения") или "**Select as stage**" ("Выбрать этап") и подтвердите выбор.

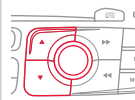

04 НАВИГАЦИЯ - НАВЕДЕНИЕ

ПУНКТЫ ОБСЛУЖИВАНИЯ (POI)

1



Нажмите на **NAV** ("Навигация"), чтобы открыть меню "**Navigation - Guidance**" ("Навигация-Наведение").



2



Выберите функцию "**Select destination**" ("Выбрать направление") и подтвердите, затем выберите "**Enter an address**" ("Введите адрес") и подтвердите ваш выбор.

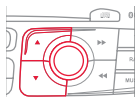

3



Для того, чтобы выбрать ближайший от вашего местонахождения пункт обслуживания POI, выберите "**POI**" ("Пункт назначения") и подтвердите выбор, затем выберите "**Around the current place**" ("Рядом с моим местонахождением") и подтвердите.

Для того, чтобы выбрать пункт назначения как этап, до которого нужно доехать, выберите "**POI**" и подтвердите, затем выберите "**On the route**" ("На маршруте") и подтвердите.

Для того, чтобы выбрать пункт назначения, как конечный пункт назначения, введите сначала страну и город (см. раздел "Новое направление"), выберите "**POI**" и подтвердите, затем выберите "**Near**" ("Ближайший пункт") и подтвердите.

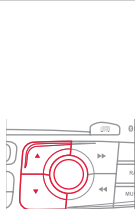

Выберите "**Search by Name**" ("Поиск по названию"), чтобы найти пункт назначения по названию, а не по расстоянию до него.

4



Найдите пункт назначения POI в списке категорий, представленных на следующих страницах.



5



Выберите POI и нажмите "**OK**", чтобы запустить наведение.

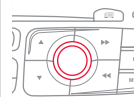

Сигналы о пунктах обслуживания (POI) относятся к тем местам оказания услуг, которые расположены в непосредственной близости от автомобиля (отели, торговые точки, аэропорты и т.п.).

04 НАВИГАЦИЯ - НАВЕДЕНИЕ

Эта пиктограмма означает, что в зоне обнаружено несколько пунктов обслуживания POI. Наведя на нее "зум", можно просмотреть все эти пункты.



СПИСОК ПУНКТОВ ОБСЛУЖИВАНИЯ (POI)



Автозаправка



Ремонтная автомастерская



CITROËN



Автомобильная сеть



Крытая стоянка



Стоянка



Зона отдыха



Отель



Ресторан



Кафе



Гостиница



Аэропорт



Ж.д. вокзал



Автовокзал



Морской вокзал



Промзона



Супермаркет



Банк



Банкомат



Спортивный комплекс, Спортивный центр, Площадка для спорта



Плав. бассейн



Лагерь для зимних видов спорта



Спектакли, выставки



Кинотеатр



Парк аттракционов



Больница, Аптека, Ветеринарная клиника



Пост милиции



Школа



Университет



Мэрия



Почта



Музей, Культура, Театр, Исторический памятник



Турагенство, Развлечения для туристов



Рисковая зона*

Подробное описание обновления списка зон риска (POI) вы можете узнать на сайте <http://citroen.navigation.com>.

* Зависит от наличия в стране поставки.

04 НАВИГАЦИЯ - НАВЕДЕНИЕ

НАСТРОЙКА ИНФОРМИРОВАНИЯ О ЗОНАХ РИСКА

1



Нажмите на **NAV** ("Навигация"), чтобы открыть меню "**Navigation - guidance**" ("Навигация-Наведение").



2



Выберите "**Guidance options**" ("Дополнительные настройки навигатора") и подтвердите, а затем выберите "**Set parameters for risk areas**" ("Настройка информирования о зонах риска") и подтвердите.



3



После этого в открывшемся меню можно задать способ получения предупреждающей информации:

- "Предупреждать визуально"
- "Предупреждать звуковым сигналом"
- "Предупреждать только в режиме наведения"
- "Предупреждать только при превышении скорости".

Выбор момента предупреждения задает временной интервал до зоны риска "Accident-prone area".

Выбрать "**OK**" для подтверждения окна.



Все эти функции работают только в том случае, если зоны риска загружены в систему и проинсталлированы.

Подробный порядок действий по обновлению списка рисков зон см. на сайте www.citroen.com.

04 НАВИГАЦИЯ - НАВЕДЕНИЕ

ДОБАВЛЕНИЕ ЭТАПОВ

1



Нажмите на **NAV** ("Навигация"), чтобы открыть меню "**Navigation - guidance**" ("Навигация-Наведение").



2



Выберите "**Journey leg and route**" ("Этап и маршрут"), затем подтвердите.



3



Выберите "**Add a stage**" ("Добавить этап"), затем подтвердите. Адрес этапа запоминается, как пункт назначения, через "**Enter an address**" ("Ввести адрес"), контакт из "**Directory**" ("Репертуар"), или "**Previous destinations**" ("Последние заданные маршруты").



4



Выберите "**Close to**" ("Близость") для указания приближенного к этапу маршрута или "**Strict**" ("Четкость") для перехода к этапу. Нажмите на "**OK**", чтобы запустить наведение и задайте основное направление маршрута наведения.



ОПРЕДЕЛЕНИЕ ЭТАПОВ ПОЕЗДКИ

1



Для определения этапов повторите операции 1 и 2, затем выберите "**Order/delete journey legs**" ("Упорядочить/Удалить этапы") и подтвердите выбор.

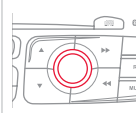

2



Выберите этап, который необходимо переместить в списке.



3



Выберите и подтвердите, чтобы сохранить изменения.

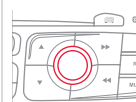

Выберите "**Delete**" ("Удалить"), чтобы удалить этап.

04 НАВИГАЦИЯ - НАВЕДЕНИЕ

ВАРИАНТЫ НАВЕДЕНИЯ

КРИТЕРИИ ПРОКЛАДКИ МАРШРУТА

1



Нажмите на **NAV** ("Навигация"), чтобы открыть меню "**Navigation - guidance**" ("Навигация-Наведение").



2



Выберите "**Guidance options**" ("Дополнительные возможности наведения") и подтвердите.

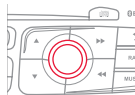

3



Выберите "**Define calculation criteria**" ("Определить критерии прокладки маршрута") и подтвердите.

Данная функция позволяет изменить :

- критерии наведения ("**Fastest route**" ("Самый быстрый путь"), "**Shortest route**" ("Самый короткий путь"), "**Distance/Time**" ("Расстояние/Время")),
- критерии объезда ("**With tolls**" ("Дорожная пошлина") или "**With Ferry**" ("Паромом")),
- принятие в расчет информации о ситуации на дорогах ("**Traffic info**" ("Информация о дорожном движении")).



i

Если в расчет будет включена информация о ситуации на дорогах ("**Traffic info**"), система будет предлагать объездной путь при обнаружении помех на маршруте.

4



Выберите "**OK**" и подтвердите изменения, чтобы сохранить их.

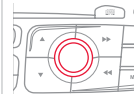

04 НАВИГАЦИЯ - НАВЕДЕНИЕ

РАБОТА С КАРТОЙ

ВЫБОР ИНТЕРЕСУЮЩИХ ПУНКТОВ, ПОКАЗАННЫХ НА КАРТЕ

1



Нажмите на **NAV** ("Навигация"), чтобы открыть меню "**Navigation - guidance**" ("Навигация-Наведение").



2



Выберите "**Map management**" ("Управление картой") и подтвердите.



3



Выберите "**Map details**" ("Подробности на карте") и подтвердите.



4



Выберите из открывшегося списка пункты, которые Вам нужно оставить на экране.



Выберите распоряжение "**By default**" ("По умолчанию") если хотите, чтобы на карте показывались только заправочные станции, сервисные центры ("**Oil stations, garages**") и зоны риска ("**Accident-prone area**"), если информация о них имеется в системе.

5



Выберите "**OK**", подтвердите и еще раз выберите "**OK**", затем подтвердите, чтобы сохранить изменения в настройках.



04 НАВИГАЦИЯ - НАВЕДЕНИЕ

ОРИЕНТИРОВАНИЕ ПО КАРТЕ

1



Нажмите на **NAV** ("Навигация"), чтобы открыть меню "**Navigation - guidance**" ("Навигация-Наведение").



2



Выберите "**Map management**" ("Управление картой") и подтвердите.

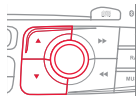

3



Выберите "**Map orientation**" ("Ориентирование карты") и подтвердите.

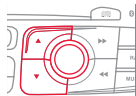

4



Выберите:

- "**Vehicle direction**" - чтобы карта перемещалась за автомобилем,
- "**North direction**" - для постоянного ориентирования карты на север,
- "**Perspective view**" - для просмотра местности в перспективе.



Смена цвета карты, различного в режиме дня и ночи настраивается через меню "**SETUP**".



Названия улиц видны на карте, начиная с масштаба 100 м.

04 НАВИГАЦИЯ - НАВЕДЕНИЕ

РЕЧЕВОЙ ИНФОРМАТОР НАВИГАТОРА

НАСТРОЙКА ГРОМКОСТИ/ОТКЛЮЧЕНИЕ

Настройка громкости звука сообщений о навигации возможна также через меню " **SETUP** " / " **Voice synthesis** " .



Уровень громкости сообщений можно настраивать лишь во время передачи данных сообщений при помощи регулятора громкости.

1



Нажмите на **NAV** ("Навигация"), чтобы открыть меню " **Navigation - Наведение** " ("Навигация-Наведение").



2



Выберите " **Guidance options** " ("Дополнительные настройки навигатора") и подтвердите выбор.



3



Выберите " **Set speech synthesis** " ("Настройка речевого информатора") и подтвердите.



4



Выберите уровень громкости и подтвердите.



5



Настройте желаемый уровень громкости и подтвердите выбор.



Выберите " **Отключить** " для отключения функции голосовых сообщений.

6



Выберите **OK** и подтвердите выбор.



04 НАВИГАЦИЯ - НАВЕДЕНИЕ

МУЖСКОЙ ТЕМБР / ЖЕНСКИЙ ТЕМБР

1



Нажмите на **SETUP**, чтобы открыть меню настроек.



2



Выберите "**Voice synthesis**" ("Речевой информатор") и подтвердите выбор.



3



Выберите "**Select male voice**" ("Выбрать мужской тембр") или "**Select female voice**" ("Выбрать женский тембр"), затем нажмите на "**Yes**", чтобы активировать выбранный тембр голоса. После этого система перезапустится.



05 ИНФОРМАЦИЯ О ДОРОЖНОМ ДВИЖЕНИИ

Доступ к меню "TRAFFIC INFORMATION" ("Информация о дорожном движении")



Нажмите на " **TRAFFIC** "
("Дорожная информация").

" **Traffic information** " ("Информация о дорожном движении")

Перечень сообщений ТМС в порядке удаленности от автомобиля.

" **Geographic filter** "
("Географический фильтр")

" **Select TMC station** "
("Выбор станции ТМС")
(автоматический, ручной)

" **Display / Do not display messages** "
("Показывать/Не показывать сообщения")



Перейти от списка к меню (влево/вправо).



ИЛИ

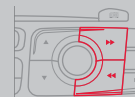

05 ИНФОРМАЦИЯ О ДОРОЖНОМ ДВИЖЕНИИ

НАСТРОЙКА ФИЛЬТРА И ИНДИКАЦИИ ДОРОЖНОЙ ИНФОРМАЦИИ

Сообщения о дорожном движении TMC (Traffic Message Channel) представляют собой информацию о ситуации на дорогах и метеорологической обстановке, передаваемой водителю в режиме реального времени в виде озвученных и визуальных сообщений на карте навигационной системы. При этом навигационная система может предлагать объездные пути.

1



Нажмите на **TRAFFIC** и откройте меню **"Traffic information"** ("Информация о дорожном движении").



2



Выберите функцию **"Geographic filter"** ("Географический фильтр") и подтвердите выбор.

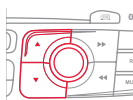

3



Система предлагает на выбор:

- **"Retain all the messages"** ("Сохранить все сообщения"),

или

- **"Retain the messages"** ("Сохранить сообщения")
 - **"Around the vehicle"** ("по Окрестному фильтру"); (подтвердить километраж для изменения и выбора расстояния),
 - **"On the route"** ("по Маршруту наведения").



4



Нажмите на **"OK"** для сохранения изменений.



i

Мы рекомендуем:

- маршрутный фильтр и
- окрестный фильтр информации в радиусах:
 - 20 км при движении в населенных пунктах,
 - 50 км при движении по автомагистралям.



05 ИНФОРМАЦИЯ О ДОРОЖНОМ ДВИЖЕНИИ

ОСНОВНАЯ ДОРОЖНАЯ ИНФОРМАЦИЯ

1 Черный и голубой треугольник: основная информация, например:



2 Красный и желтый треугольник: информация по трафику, например:



ПРОСЛУШАТЬ ДОРОЖНУЮ ИНФОРМАЦИЮ (ТА)

! Функция передачи дорожной информации TA (Traffic Announcement) в первую очередь предназначена для прослушивания сообщений об опасности на дороге. Для ее активации достаточно найти радиостанцию, которая сможет транслировать такого рода информацию. Во время передачи дорожной информации все работающие в это время медиаустройства (радиоприемник, CD, USB, ...) автоматически отключаются для трансляции дорожной информации. Возврат к работе включенных медиаустройств возобновится после окончания передачи сообщения.

1 Нажмите на **RADIO** чтобы открыть меню **"FM / AM band"**.



2 Выберите **"Guidance options"** ("Опции наведения"), затем подтвердите.



3 Выберите **"TA"**, затем подтвердите.



! Уровень громкости дорожных сообщений TA регулируется только во время их передачи.



TRAFFIC

Можно в любой момент включить или выключить эту функцию, нажав на кнопку. В момент передачи сообщения, нажмите на кнопку, чтобы выключить его.

06 ЗНАКОМСТВО С ТЕЛЕФОНОМ

Открытие меню "TELEPHONE"



Нажмите на **PHONE**.

"Telephone" ("Телефон")

Список последних исходящих и входящих вызовов для подключенного к системе телефона.

"Dial" ("Набор номера")
"Directory of contacts" ("Контакты")
"Telephone options" ("Функции телефона")
"Bluetooth functions" ("Функции Bluetooth")
"Hang up" ("Отбой")
(завершение текущего соединения)

В верхней полосе постоянного отображения информации



Нет подключенных телефонов.



Телефон подключен.



Входящий вызов.



Исходящий вызов.



Проводится синхронизация адресной книги.



Текущий телефонный вызов.

Чтобы позвонить, выберите номер из списка и нажмите на **OK**, чтобы отправить вызов.



Подключение другого телефона удаляет список последних вызовов.

Перейти от списка к меню (влево/вправо).



или



06 ЗНАКОМСТВО С ТЕЛЕФОНОМ

СИНХРОНИЗАЦИЯ ТЕЛЕФОНА BLUETOOTH ПЕРВОЕ ПОДКЛЮЧЕНИЕ

! По соображениям безопасности и необходимости уделить особое внимание этому виду настроек, синхронизацию мобильного телефона Bluetooth с системой громкой связи автомагнитолы следует осуществлять **на остановленном автомобиле**.

 Зайдите на сайт www.citroen.ru за дополнительной информацией (о совместимости, дополнительной помощи и т.д.).

1

Активируйте функцию Bluetooth своего телефона и убедитесь, что его "видят все" (настройки телефона).



2



Нажмите на эту клавишу.



3



Выберите "**Bluetooth functions**" ("Функции Bluetooth") и подтвердите.

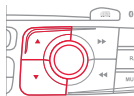

4



Выберите "**Peripherals search**" ("Поиск периферийного устройства") и подтвердите.

На дисплее появится список распознанных периферийных устройств. Дождитесь, чтобы кнопка "**Connect**" ("Подключение") стала рабочей.

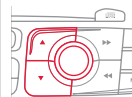

5



Выберите из предложенного списка желаемое периферийное устройство, затем выберите "**Connect**" ("Подключиться") и подтвердите свой выбор.



6



Система предложит подключить телефон:

- в профиле "**Hands-free mode**" ("Режим громкой связи Hands-free" - только телефон),
 - в профиле "**Audio**" ("стриминг" - потоковое считывание музыкальных файлов с телефона),
 - или в "**All**" ("Все" - устанавливаются оба профиля).
- Выберите "**OK**" и подтвердите.



06 ЗНАКОМСТВО С ТЕЛЕФОНОМ



Ваш доступ к услугам зависит от сети, SIM-карты и совместимости телефонных аппаратов в режиме Bluetooth. Прочитайте в руководстве к своему телефону и поинтересуйтесь у своего оператора связи, какими услугами Вы можете воспользоваться.



Лучше предпочесть профиль "**Hands-free mode**", если у Вас нет намерения пользоваться функцией "Streaming".



Способность системы выбирать только один профиль зависит от возможностей телефонного аппарата. Она может подключить оба профиля по умолчанию.

7



Выберите код для подключения телефона и подтвердите выбор нажатием на "ОК".

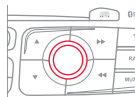

8

Наберите тот же код на телефоне и подтвердите подключение.



Затем подтвердите свое согласие на автоматическое подключение системы к телефону, чтобы он автоматически находился на связи при каждом запуске автомобиля.



В зависимости от модели и возможностей телефона, система может сделать запрос Вашего согласия или отказа на передачу Вашей записной книжки.



При посадке в автомобиль, телефон, который был подключен последним, автоматически распознается системой секунд через 30 после включения зажигания (при этом Bluetooth должен быть активен, а система должна "видеть" телефонный аппарат). Чтобы внести изменения в автоматически подключаемый профиль, отмените синхронизацию телефона и вновь проведите ее с новым профилем, определенным по своему усмотрению.

06 ЗНАКОМСТВО С ТЕЛЕФОНОМ

МЕНЮ / СИНХРОНИЗАЦИЯ КОНТАКТОВ

1



Нажмите на **PHONE**, выберите "**Contacts management**" ("Работа с контактами") и подтвердите.



2a



Выберите "**New contact**" ("Новый контакт") для сохранения нового контакта.

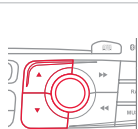

2b



Выберите "**Сортировать по фамилии/имени**", чтобы установить порядок показа на экране.



2c



Выберите "**Delete all contacts**" ("Удалить все контакты") для удаления контактов, зарегистрированных в системе.

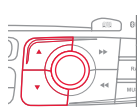

2d



Выберите "**Import all the entries**" ("Импорт всего") для импорта всех контактов с телефона и их регистрации в системе. После импорта контакт можно просмотреть независимо от подключенного телефона.

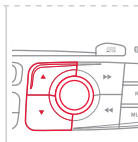

2e



Выберите "**Synchronization options**" ("Опции синхронизации"):

- No synchronization ("Синхронизация отсутствует"): только для контактов, зарегистрированных в системе (присутствующих постоянно).
- Display telephone contacts ("Показать контакты телефона"): только контакты, зарегистрированные в телефоне.
- Display SIM card contacts ("Показать контакты SIM-карты"): только контакты, зарегистрированные на SIM-карте.
- Display all phone contacts ("Показать все контакты"): контакты на SIM-карте и в телефоне.



2f















Выберите "**Contact mem. status**" ("Состояние памяти для контактов") для определения числа зарегистрированных в системе или импортированных контактов и объем свободной памяти.

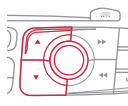

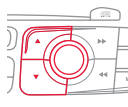
06 ЗНАКОМСТВО С ТЕЛЕФОНОМ

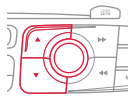
РАБОТА С КОНТАКТАМИ

1 	Нажмите на PHONE ("Телефон"), выберите " Directory of contacts " ("Контакты") и подтвердите.	
2 	Выберите контакт и подтвердите.	
3 	Выберите " Open " ("Открыть") для просмотра внешнего контакта или изменения контакта, зарегистрированного в системе.	
i	Для изменения внешнего контакта его необходимо импортировать. Он будет зарегистрирован в системе. Невозможно изменить или удалить контакты в телефоне или на SIM-карте через подключение Bluetooth.	
4 	Выберите " Import " ("Импорт") для копирования контактов в систему.	
i	Контакты импортируются в систему и удаляются из нее по одному.	

1 	Нажмите на PHONE .	
2 	Выберите " Directory of contacts " справа на дисплее.	
3 	Выберите " Display contacts " и подтвердите, затем выберите адрес.	
4 	Выберите " Delete " и подтвердите.	
5  	Выберите OK или нажмите на кнопку возврата, чтобы выйти из этого меню.	 

06 ЗНАКОМСТВО С ТЕЛЕФОНОМ

КАК ПОЗВОНИТЬ

ВЫЗОВ НОВОГО АБОНЕНТА

1

PHONE

Нажмите два раза на кнопку PHONE.



2



Выберите "Dial", затем подтвердите ваш выбор.



3



Наберите номер вызываемого абонента на виртуальной клавиатуре, подтверждая при этом каждую набранную цифру. Нажмите на "OK", чтобы вызвать абонента.

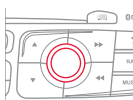

Во время вождения автомобиля пользоваться телефоном не рекомендуется. Рекомендуется остановиться в безопасном месте для выполнения звонка или пользоваться переключателями на рулевом колесе.

ВЫЗОВ АБОНЕНТА ИЗ СПИСКА КОНТАКТОВ

1



Нажмите один раз на кнопку **TEL** или два раза на кнопку **PHONE**.



2



Выберите "Directory of contacts", затем подтвердите.

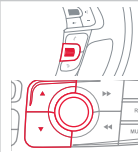

3



Выберите абонента из списка контактов и подтвердите ваш выбор. Если доступ произведен с кнопки **PHONE**, нажмите на "Call" и подтвердите ваш выбор.

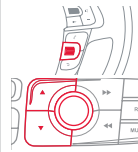

4



Выберите номер и подтвердите ваш выбор для вызова абонента.

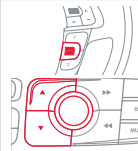

06 ЗНАКОМСТВО С ТЕЛЕФОНОМ

ВЫЗОВ АБОНЕНТА ИЗ ПОСЛЕДНИХ НАБРАННЫХ НОМЕРОВ

1



Нажмите на кнопку **TEL**, выберите "**Call list**" и подтвердите,

или



Нажмите на **PHONE** для просмотра журнала звонков.



2



Выберите желаемый номер и подтвердите.



Для того, чтобы удалить журнал звонков, нажмите два раза на кнопку **PHONE**, выберите "**Phone functions**" и подтвердите выбор, затем выберите "**Delete calls log**" и подтвердите ваш выбор.

ЗАВЕРШИТЬ РАЗГОВОР

1a



Нажмите на **PHONE**, затем на "**OK**", чтобы завершить разговор.



1b



Либо нажмите и удерживайте кнопку **TEL** на рулевом колесе.



1c



Либо сделайте 2 коротких нажатия на кнопку **TEL** на рулевом колесе.



1d



Либо нажмите на кнопку **MODE**, столько раз, сколько будет необходимо до появления дисплея с телефоном.

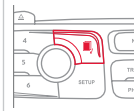

Нажмите на кнопку "**OK**", чтобы выйти в контекстное меню, затем выберите "**Hang up**" ("Отбой") и подтвердите ваш выбор.

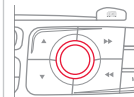

06 ЗНАКОМСТВО С ТЕЛЕФОНОМ

ПРИЕМ ТЕЛЕФОННОГО ВЫЗОВА

1

При входящем вызове раздается звонок, а на дисплее появляется сообщение.

2



Нажмите на **Yes** ("Да"), чтобы принять вызов.

Нажмите на **"OK"**, чтобы принять вызов.

Нажмите на **"No"** и подтвердите, чтобы отклонить вызов.

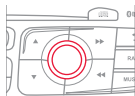

Краткое нажатие на кнопку **TEL** принимает входящий вызов.

Длительное нажатие на кнопку **TEL** отклоняет входящий вызов.



06 ЗНАКОМСТВО С ТЕЛЕФОНОМ

ДОПОЛНИТЕЛЬНЫЕ ФУНКЦИИ ТЕЛЕФОНА*

1



Во время нахождения на связи последовательными нажатиями на кнопку **MODE** ("Режим") откройте страницу настроек на дисплее телефона, затем нажатием на кнопку **"OK"** откройте меню.



Или кратко нажмите на эту кнопку.



2a



Выберите **"Private mode"** ("Конфиденциальный режим") и подтвердите выбор, чтобы перевести разговор непосредственно на трубку телефона. Либо выберите **"Hands-free mode"** ("Режим свободные руки") и подтвердите выбор, чтобы перевести разговор на динамики автомобиля.

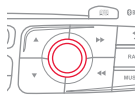

2b



Выберите **"Put call on hold"** ("Перевести в режим ожидания") и подтвердите выбор, чтобы перевести текущий вызов в режим ожидания. Либо выберите **"Resume the call"** ("Продолжить разговор"), чтобы продолжить находившийся в режиме ожидания вызов.

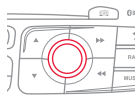

2c



Выберите **"DTMF ring tones"** ("Тональность DTMF"), чтобы воспользоваться цифровой клавиатурой для просмотра меню интерактивного голосового сервера.

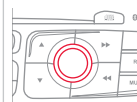

2d



Выберите **"Hang up"** ("Отбой"), чтобы завершить текущий вызов.

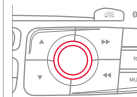

Система позволяет организовать конференцию с тремя участниками, вызвав на связь двоих из них*. Для этого нужно выбрать режим **"Conference"** ("Конференция") из меню, которое открывается нажатием на эту кнопку.



* Зависят от возможностей телефона и абонируемых услуг связи.

06 ЗНАКОМСТВО С ТЕЛЕФОНОМ

РАБОТА С СИНХРОНИЗИРОВАННЫМИ ТЕЛЕФОНАМИ

1

PHONE

Нажмите два раза на **PHONE**.



2



Выберите "**Bluetooth functions**" ("Функции Bluetooth").



3



Выберите "**List of the paired peripherals**" ("Перечень распознаваемых периферийных устройств") и подтвердите ваш выбор.

Возможно 2 варианта работы на выбранном телефоне:

- "**Connect**" ("Подключить") или "**Disconnect**" ("Отключить"),
- удалить синхронизацию выбранного телефона.

Также возможно удалить все синхронизации.

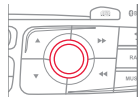

НАСТРОЙКА ЗВОНКА

1

PHONE

Нажмите два раза на **PHONE**.

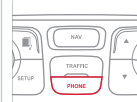

2



Выберите "**Phone functions**" ("Функции телефона") и подтвердите ваш выбор.



3



Выберите "**Ring options**" ("Настройки звонка") и подтвердите ваш выбор.



4



Вы можете настроить громкость и мелодию звонка.

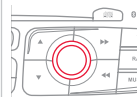

5



Выберите "**OK**" и подтвердите выбор, чтобы запомнить изменения в настройках.

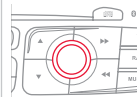

07 РАДИОПРИЕМНИК

Доступ в меню "RADIO" ("Радиоприемник")



Нажать на **RADIO** ("Радиоприемник").



Продолжительное нажатие на **LIST** ("Перечень") обновляет перечень принимаемых радиостанций.

" FM / AM band "
("Диапазон FM/AM")

▶

Алфавитный перечень принимаемых радиостанций.

" Following waveband "
("Следующий диапазон")
(" AM /FM ")

" Guidance options " ("Опции")
("TA, RDS")

" Audio settings " "Регулировка аудио"
(см. раздел)

" Update radio list "
("Обновление перечня радиостанций")



Переход от перечня к меню (влево/вправо).



Нажать на ▲ или на ▼ или использовать ручку для выбора предыдущей или последующей станции в перечне.



Этот перечень открывается также при нажатии на кнопку **LIST** ("Перечень") на рулевом колесе.



или

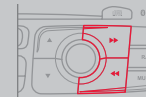

07 РАДИОПРИЕМНИК

СМЕНА ЧАСТОТЫ



Внешние препятствия (холмы, здания, туннели, гаражи, подземные сооружения...) способны ухудшить качество приема радиосигнала, в том числе и принимаемого в режиме отслеживания местных радиостанций, вещающих в стандарте RDS. Падение качества приема из-за помех - естественное явление, оно ни в коей мере не означает ухудшения качеств радиоприемника.

1



Нажмите на **RADIO** ("Радиоприемник") или на "OK", чтобы открыть контекстное меню.



2



Выберите "Сменить частоту".

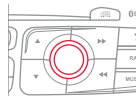

3



Выберите **AM / FM** и подтвердите выбор.



ВЫБОР РАДИОСТАНЦИИ



Качество приема обозначается количеством активных волн на этом символе.

1a



Алфавитный список радиостанций
Нажмите на **RADIO** или на **LIST**, выберите желаемую радиостанцию и подтвердите ваш выбор.



1b



Автоматический поиск в частотном диапазоне
Нажмите на «**◀**» или «**▶**», чтобы включить автоматический поиск радиостанции в нижнем или верхнем частотном диапазоне.
Или вращайте маховичок на рулевом колесе.

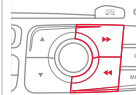

1c



Поиск радиостанции вручную
Нажимайте постепенно на **▲** или **▼** для поиска желаемой радиостанции.



07 РАДИОПРИЕМНИК

ЗАПОМИНАНИЕ РАДИОСТАНЦИИ

1



Выбрав радиостанцию, нажмите на клавишу цифровой клавиатуры и удерживайте ее в течение 2 секунд для запоминания прослушиваемой радиостанции.

Звуковой сигнал известит вас о выполнении запоминания.

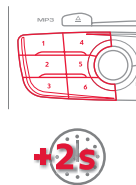

2



Нажмите на клавишу цифровой клавиатуры, чтобы активировать радиостанцию, сохраненную в памяти.

Или нажмите и поверните ручку на рулевом колесе.

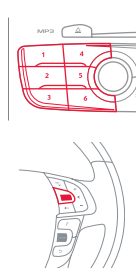

ВКЛЮЧЕНИЕ И ОТКЛЮЧЕНИЕ RDS



Если режим RDS активен, Вы сможете продолжать прослушивание станции, на которую настроены. Но может случиться и так, что вещающая в стандарте RDS станция перестанет прослушиваться, поскольку ее вещательная сеть не покрывает всей территории страны, по которой Вы проезжаете. Этим объясняется потеря радиоприема по мере продвижения в пути.

1



Нажмите на кнопку **RADIO**.



2



Выберите "**Дополнительные настройки навигатора**", затем подтвердите выбор.



3



Выберите "**Вещание RDS**", затем подтвердите выбор.



08 МУЗЫКАЛЬНЫЕ МЕДИАПЛЕЕРЫ

Доступ в меню "MUSIC MEDIA PLAYER" ("МУЗЫКАЛЬНЫЕ МЕДИАПЛЕЕРЫ")



Нажать на **MUSIC** ("МУЗЫКА").

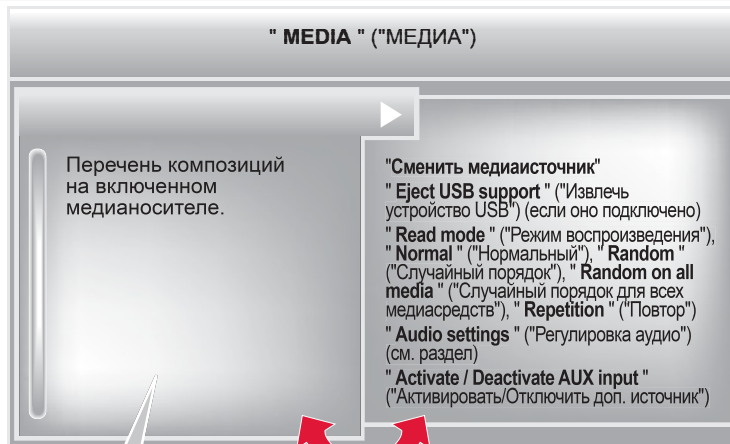

Переход от перечня к меню (влево/вправо).



Этот перечень открывается также при нажатии на кнопку **LIST** ("ПЕРЕЧЕНЬ") на рулевом колесе.



или

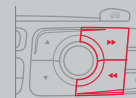

08 МУЗЫКАЛЬНЫЕ МЕДИАПЛЕЕРЫ

CD, CD MP3, ФЛЕШ-КАРТА USB

ИНФОРМАЦИЯ И СОВЕТЫ



Магнитола читает аудиофайлы только с расширением ".wma", ".aac", ".flac", ".ogg", ".mp3" со скоростью передачи данных от 32 Кб/с до 320 Кб/с. Кроме того, она поддерживает режим переменного битрейта VBR (Variable Bit Rate). Все остальные файлы (форматов типа .mp4, .m3u, ...) системой не проигрываются. Файлы WMA должны соответствовать типу "wma 9 standard". Поддерживаемые частоты: 11, 22, 44 и 48 КГц.



В названиях файлов должно содержаться менее 20 знаков, среди которых не должно быть графических символов и знаков пунктуации (напр.: " " ? ; ù), которые могут помешать проигрыванию композиций и их индикации на дисплее.



Для записи в формате CDR или CDRW рекомендуется пользоваться программой, отвечающей требованиям стандарта ISO 9660 уровня 1,2 или Joliet (предпочтительней). Проигрывание дисков, записанных в каком-либо другом формате, может оказаться невозможным или некорректным. Записи на одном диске следует осуществлять в одной стандартной программе на минимальной скорости (не более 4x) для достижения оптимальных акустических характеристик. Для многократных записей на одном компакт-диске рекомендуется пользоваться программой, записывающей в стандарте Joliet.



Система работает с переносными плеерами USB Mass Storage или iPod, подключенными к ней через разъем USB (кабель для них в поставку не входит). На USB-устройстве, разбитом на разделы, система распознает раздел только первого уровня.

Управление внешним плеером осуществляется с панели аудиосистемы.

Количество треков не должно превышать 2000, или по 999 треков на папку.

Если ток, потребляемый USB-устройством превысит 500 мА, в системе сработает защитный режим и она отключится.

Остальные не распознанные системой плееры следует подключать через дополнительный разъем при помощи кабеля Jack (в поставку не входит).



Флеш-карта USB должна быть отформатирована под FAT 16 или 32.



Система не наделена функцией поддержки одновременной работы плеера Apple® и флеш-карты USB.



Рекомендуется пользоваться кабелями USB фирмы Apple®, чтобы система работала надлежащим образом.

08 МУЗЫКАЛЬНЫЕ МЕДИАПЛЕЕРЫ

ИСТОЧНИКИ



Загрузите в дисковод аудиодиск с записью в формате CD, вставьте флеш-карту USB в USB разъем или подключите периферическое USB устройство к разьему USB при помощи соответствующего кабеля (вставку не входит).



Система составляет списки композиций (в буферной памяти), на создание которых при первом включении может уйти от нескольких секунд до нескольких минут.

Если уменьшить количество немзыкальных файлов и папок, можно сократить время ожидания запуска проигрывания.



Списки проигранных композиций обновляются при каждом выключении замка зажигания или подключении флеш-карты USB. При этом автомагнитола запоминает эти списки и, если они не менялись, время загрузки будет короче.

Проигрывание начинается автоматически после паузы, зависящей от емкости флеш-карты USB.

ВЫБОР ИСТОЧНИКА



Нажав на кнопку **SOURCE** на рулевом колесе возможно перейти напрямую к следующим медиа устройствам:



1



Нажмите на **MUSIC** для просмотра меню **"MEDIA"**.



2



Выберите **"Following media source"** ("Следующее медиа устройство") и подтвердите.

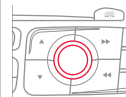

Продолжайте нажимать столько раз, сколько понадобится, чтобы выбрать нужное медиа устройство (кроме радио, которое можно включить нажатием на кнопку **SOURCE** или **RADIO**).

08 МУЗЫКАЛЬНЫЕ МЕДИАПЛЕЕРЫ

ВЫБОР ДОРОЖКИ ДЛЯ ВОСПРОИЗВЕДЕНИЯ

Предыдущий отрывок.	 / 
Следующий отрывок.	 / 
Предыдущее меню.	
Следующее меню.	
Перемотка вперед.	Продолжительное нажатие 
Перемотка назад.	Продолжительное нажатие 
Пауза: продолжительное нажатие на SRC.	

LIST: Перечень отрывков и меню USB или CD	
Перемещение вверх и вниз по перечню.	 /  /  / 
Подтвердить, перемещаться вниз по меню.	 /  / 
Перемещаться вверх по меню.	 +  /  /  / 

08 МУЗЫКАЛЬНЫЕ МЕДИАПЛЕЕРЫ

ПОДКЛЮЧЕНИЕ ПЛЕЕРОВ APPLE®

1 Подключите плеер Apple® к разъему USB при помощи соответствующего кабеля (с автомобилем не поставляется). Воспроизведение начнется автоматически.

2 Настройки осуществляются через панель управления аудиосистемой.

i При проигрывании используется сортировка файлов, содержащаяся в подключенном плеере (исполнители / альбомы / жанры / плей-листы / аудиокниги / подкасты).

По умолчанию используется сортировка по исполнителю. Для смены сортировки нужно перейти на первый уровень меню, выбрать необходимый вид сортировки (например, плей-лист) и подтвердить, чтобы затем выбрать в меню необходимую композицию.

Режим "Shuffle tracks" ("Треки в случайном порядке") на iPod® соответствует режиму "Случайный порядок" на автомагнитоле.

Режим "Shuffle albums" ("Альбом в случайном порядке") на iPod® соответствует режиму "Все в случайном порядке" на автомагнитоле.

Режим "Shuffle tracks" ("Треки в случайном порядке") включается по умолчанию при подключении.

i Версия программного обеспечения автомагнитолы может оказаться несовместимой с поколением, к которому относится Ваш плеер Apple®.

АУДИО СТРИМИНГ



Стриминг позволяет прослушивать аудиофайлы с телефона через автомобильные динамики.

1

Подключите свой телефон: см. гл. "СДЕЛАТЬ ЗВОНОК". Выберите профиль "**Audio**" ("Аудио") или "**All**" ("Все").

2

Если проигрывание аудиофайлов не включается автоматически, его следует включить с телефона.

Управление осуществляется либо с периферийного устройства, либо с панели автомагнитолы.



Телефон, подключенный в режиме стриминга, работает как медийный источник аудиосигнала.

На периферийном устройстве Bluetooth рекомендуется активировать режим "**Repetition**" ("Повторение").

08 МУЗЫКАЛЬНЫЕ МЕДИАПЛЕЕРЫ

ДОПОЛНИТЕЛЬНЫЙ РАЗЪЕМ (AUX) АУДИОКАБЕЛЬ JACK-RCA НЕ ПОСТАВЛЯЕТСЯ

1

Подключите переносное устройство (напр., плеер MP3, WMA и др.) к аудиоразъему RCA при помощи кабеля JACK-RCA.



2



Нажмите на **MUSIC** для показа на дисплее меню **"MUSIC"**.



3



Выберите **"Activate / Deactivate AUX input"** ("Включить/Отключить AUX источник") и подтвердите.
Вначале отрегулируйте звук на своем переносном устройстве (установите повышенный уровень). Затем настройте звук на автомагнитоле.

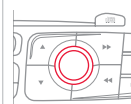

!

Управление прослушиванием записей осуществляется с переносного устройства.

09 НАСТРОЙКИ АУДИОСИСТЕМЫ

1



Открываются нажатием на кнопку **MUSIC**, расположенную на лицевой панели или продолжительным нажатием на кнопку **RADIO** в зависимости от текущего источника аудиосигнала.

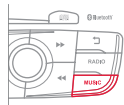

!

Бортовая аудиосистема: Sound Staging d'Arkamys®.

Аудиосистема Sound Staging воспроизводит для водителя и пассажиров "сценическое звучание", создавая эффект присутствия в концертном зале: объемный звук приближает сцену к слушателю.

Столь новое восприятие звука стало возможным благодаря программному обеспечению, обрабатывающему цифровой сигнал, поступающий в аудиосистему с любого источника аудиосигнала (радиоприемника, CD-плеера, MP3-носителя и т.д.) без вмешательства в настройки громкоговорителей. При обработке сигнала система учитывает характеристики салона, чтобы обеспечить оптимальное звучание.

Программа системы Arkamys®, установленной в автомагнитоле, предназначена для цифровой обработки аудиосигнала, поступающего со всех медиаисточников (радиоприемника, CD, MP3-плеера и др.), чтобы воспроизвести естественное сценическое звучание и обеспечить гармоничное сочетание и расстановку инструментов и вокала в пространстве прямо напротив слушателя - в зоне ветрового стекла.

2

- " **Equalizer** " (6 типов акустического поля на выбор)
- " **Bass** " ("Низкие частоты")
- " **Treble** " ("Высокие частоты")
- " **Loudness** " ("Тонкомпенсация") (Включить/Отключить)
- " **Distribution** " ("Распределение") (" **Driver** " ("Водитель"), " **All passengers** " ("Все пассажиры"))
- " **Le-Ri balance** " (Баланс Левые/Правые динамики)
- " **Fr-Re balance** " (Баланс Передние/Задние динамики)
- " **Auto. Volume** " ("Автоматическая регулировка громкости") в зависимости от скорости движения автомобиля (Включить/Отключить)

!

Распределение (или объемное распространение системой Arkamys®) звука - это функция аудиосистемы, позволяющая привести качество звучания в соответствие с количеством пассажиров в салоне.

!

Такие настройки как **Equalizer**, **Bass**, **Treble**, **Loudness** ("Акустическое поле", "Низкие частоты", "Высокие частоты", "Тонкомпенсация") для каждого источника аудиосигнала осуществляются отдельно и независимо. Регулировки распределения и баланса являются общими для всех источников аудиосигнала.

10 НАСТРОЙКИ

НАСТРОЙКА ДИСПЛЕЯ

1



Нажмите на **SETUP** для отображения меню "**Configuration**" ("Конфигурация").



2



Выберите "**Display configuration**" ("Показать конфигурацию") и подтвердите.

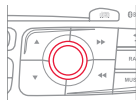

3a



Выберите "**Choose colour**" ("Смена цвета") и подтвердите для выбора цвета фона дисплея и режима отображения карты:

- дневной режим,
- ночной режим,
- автоматический выбор дневного/ночного режима в зависимости от включения фар.

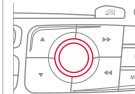

3b



Выберите "**Adjust luminosity**" ("Настройка яркости") и подтвердите для регулировки яркости дисплея. Нажмите на "**OK**" для сохранения изменений.

Настройки для дневного и ночного режимов осуществляется отдельно.



11 ЭКРАННЫЕ МЕНЮ



ОСНОВНЫЕ ФУНКЦИИ

- 1 **OPTION A**
Выбор А
- 2 option A1
Выбор А1
- 3 option A2
Выбор А11
- 1 **OPTION B...**
Выбор В...

МЕНЮ "Навигация - Наведение"

- 1 **Select destination**
Выбрать направление
- 2 **Enter an address**
Задать адрес
- 2 **Directory**
Контакты
- 2 **GPS coordinates**
GPS координаты
- 1 **Journey leg and route**
Этапы и маршрут
- 2 **Add a stage**
Добавить этап
- 3 Enter an address
Задать адрес
- 3 **Directory**
Контакты

- 3 **Previous destinations**
Последние направления
- 2 **Order/delete journey legs**
Включить/удалить этапы
- 2 **Divert route**
Отклониться от маршрута
- 2 **Chosen destination**
Выбранное направление
- 1 **Guidance options**
Опции наведения
- 2 **Define calculation criteria**
Задать критерии расчета
- 3 **Fastest route**
Самый быстрый путь
- 3 **Shortest route**
Самый короткий путь
- 3 **Distance/Time**
Компромисс по расстоянию/времени
- 3 **With tolls**
С платными проездами
- 3 **With Ferry**
С паромами
- 3 **Traffic info**
Дорожная информация
- 2 **Set speech synthesis**
Настроить голосовой информатор
- 2 **Delete last destinations**
Удалить последние направления
- 2 **Set parameters for risk areas**
Настроить зоны риска

- 1 **Map management**
Управление картой
- 2 **Map orientation**
Ориентирование карты
- 3 **Vehicle direction**
На автомобиль
- 3 **North direction**
На Север
- 3 **Perspective view**
Вид в перспективе
- 2 **Map details**
Подробности на карте
- 2 **Move the map**
Перемещать карту
- 2 **Mapping and updating**
Обновление карты
- 2 **Description of risk areas database**
Описание базы зон риска
- 1 **Stop / Restore guidance**
Остановить / Продолжить наведение
- 2 **Fastest route**
Самый быстрый путь
- 2 **Shortest route**
Самый короткий путь
- 2 **Distance/Time**
Компромисс по расстоянию/времени
- 2 **With tolls**
С платными проездами
- 2 **With Ferry**
С паромами
- 2 **Traffic info**
Дорожная информация

11 ЭКРАННЫЕ МЕНЮ

МЕНЮ "ДОРОЖНАЯ ИНФОРМАЦИЯ"

- 1 Geographic filter
Географический фильтр
- 2 Retain all the messages
Сохранять все сообщения
- 2 Retain the messages
Сохранять сообщения
- 3 Around the vehicle
Вблизи автомобиля
- 3 On the route
По маршруту следования
- 1 Select TMC station
Выбрать радиостанцию TMC
- 2 Automatic TMC
Автоматическая настройка TMC
- 2 Manual TMC
Ручная настройка TMC
- 2 List of TMC stations
Перечень радиостанций TMC
- 1 Display / Do not display messages
Показывать / Не показывать сообщения

МЕНЮ "ТЕЛЕФОН"

- 1 Dial
Набрать номер
- 1 Directory of contacts
Контакты

- 2 Call
Вызов
- 2 Open
Открыть
- 2 Import
Импортировать
- 2 Delete
Удалить
- 2 Cancel
Отменить
- 1 Contacts management
Работа с контактами
- 2 New contact
Новый контакт
- 2 Sort by First name/Name
Сортировать по фамилии/имени
- 2 Delete all contacts
Удалить все контакты
- 2 Import all the entries
Импортировать все
- 2 Synchronization options
Синхронизация контактов
- 3 No synchronization
Синхронизация отсутствует
- 3 Display telephone contacts
Показать контакты телефона
- 3 Display SIM card contacts
Показать контакты SIM-карты
- 3 Display all phone contacts
Показать все контакты
- 2 Contact mem. status
Состояние памяти для контактов

- 1 Phone functions
Функции телефона
- 2 Ring options
Опции сигнала вызова
- 2 Delete calls log
Очистить журнал вызовов
- 1 Bluetooth functions
Функции Bluetooth
- 2 List of the paired peripherals
Перечень известного периферийного оборудования
- 3 Connect
Подключение
- 3 Disconnect
Отключение
- 3 Delete
Удалить
- 3 Delete all
Удалить все
- 3 Cancel
Отменить
- 2 Peripherals search
Поиск периферийного оборудования
- 2 Rename radiotelephone
Переименовать радиотелефон
- 1 Hang up
Отбой

11 ЭКРАННЫЕ МЕНЮ

МЕНЮ "РАДИО"

- 1 Change Waveband
Сменить диапазон
- 2 AM / FM
AM / FM
- 1 Guidance option
Опции наведения
- 2 TA
Дорожная информация TA
- 2 RDS
Отслеживание станций RDS
- 1 Audio settings
Настройки аудиосистемы
- 2 Equalizer
Эквалайзер
 - 3 None
Нет
 - 3 Classical
Классика
 - 3 Jazz
Джаз
 - 3 Rock
Рок
 - 3 Techno
Техно
 - 3 Vocal
Вокал

- 2 Bass
Бас
 - 2 Treble
Высокие
 - 2 Loudness
Тонкомпенсация
 - 3 Activated / Deactivated
Активно / Отключено
 - 2 Distribution
Распределение
 - 3 Driver
Водитель
 - 3 All passengers
Все пассажиры
 - 2 Le-Ri balance
Баланс Лев-Прав
 - 2 Fr-Re balance
Баланс Пер-Зад
 - 2 Auto Volume
Автогромкость
 - 3 Activated / Deactivated
Активно / Отключено
 - 1 Update radio list
Обновить список радиостанций

МЕНЮ "МУЗЫКА"

- 1 Change Media
Сменить медиаисточник
- 2 CD
CD
- 2 BT Streaming
Bluetooth Стриминг
- 2 USB/iPod
USB/iPod
- 2 AUX
AUX
- 1 Read mode
Режим прослушивания
 - 2 Normal
Обычное
 - 2 Random
произвольное
 - 2 Random on all media
Бесконечно произвольное
 - 2 Repetition
Повторное
- 1 Audio settings
Настройки аудиосистемы
 - 1 Activate / Deactivate AUX input
Активировать / Отключить дополн. источник AUX

11 ЭКРАННЫЕ МЕНЮ

"НАСТРОЙКИ"

- 1 Display configuration
Настройка дисплея
- 2 Choose colour
Выбор цвета
- 2 Adjust luminosity
Настройка яркости
- 2 Set date and time
Настройка даты и времени
- 2 Select units
Настройка единиц измерения
- 1 Speech synthesis setting
Настройка речевого информатора

- 2 Guidance instructions volume
Громкость указаний навигатора
- 2 Select male voice / Select female voice
Мужской голос/Женский голос
- 1 Select language
Выбор языка
- 1 Define vehicle parameters*
Настройка систем автомобиля*
- 1 Alert log
Журнал уведомлений

* Зависит от варианта комплектации автомобиля.

ЧАСТО ЗАДАВАЕМЫЕ ВОПРОСЫ

В приведенной таблице собраны ответы на наиболее часто задаваемые вопросы, касающиеся работы автомагнитолы.

ВОПРОС	ОТВЕТ	ЧТО ДЕЛАТЬ
Маршрут не прокладывается.	Возможно, заданные Вами пункты наведения находятся в противоречии с условиями местности, по которой Вы проезжаете (например, система не может исключить из маршрута платную автодорогу, находясь на платной автодороге).	Проверьте пункты наведения в меню навигатора "Navigation Menu"/"Guidance options" ("Опции наведения")/"Define calculation criteria" ("Определение критериев").
Не могу записать свой почтовый код.	Система принимает почтовые коды, содержащие не более 5 знаков.	
Зоны риска не выводятся на экран.	Зоны риска не выбраны.	Выберите зоны риска из списка.
Звуковое предупреждение о зонах риска "Hazard zone" не работает.	Система звукового предупреждения не активирована.	Активируйте систему звукового предупреждения, открыв для этого меню "Navigation - guidance" ("Навигация-Наведение")/"Guidance options" ("Опции наведения")/"Set parameters for risk areas" ("Параметры зон риска").
Система не предлагает объездной путь.	Критерии наведения не соответствуют информации ТМС.	Выберите функцию "Traffic info" ("Информация о ситуации на дорогах") в списке критериев наведения.
Я получаю предупреждение о зоне риска "Accident-prone area", находящейся вне моего маршрута.	Кроме наведения, система сообщает обо всех зонах риска "Hazard zone", попадающих в веерную зону сканирования пространства перед автомобилем. В нее могут попасть и "Hazard zone", расположенные на близлежащих или параллельных дорогах.	Увеличьте масштаб карты зумом, чтобы точнее определить местоположение зоны "Accident-prone area". Выберите "On the route" ("На маршруте наведения"), чтобы больше не получать сообщения о зонах, расположенных вне маршрута или сократить временной интервал сообщений.

ЧАСТО ЗАДАВАЕМЫЕ ВОПРОСЫ

ВОПРОС	ОТВЕТ	ЧТО ДЕЛАТЬ
О некоторых автомобильных заторах на маршруте не сообщается в режиме реального времени.	Сразу после включения системы ей требуется несколько минут на поиск и сбор информации о ситуации на дорогах.	Дождитесь сбора полной информации о ситуации на дорогах (и появления на карте соответствующих пиктограмм).
	Фильтры настроены на слишком узкую зону.	Измените настройки географических фильтров ("Geographic filter").
	В некоторых странах принимается дорожная информация, относящаяся к ситуации только на самых крупных автомагистралях (автобанах).	Это не является неисправностью системы. Она принимает только ту информацию о ситуации на дорогах, которая имеется в эфире.
Высота над уровнем моря не показывается.	Инициализация системы GPS может занять до трех минут с момента ее включения чтобы установить прямую связь с четырьмя и более спутниками.	Необходимо дождаться полного выхода системы на рабочий режим. Убедитесь, что система связалась не менее, чем с четырьмя спутниками (длительно нажмите на клавишу "SETUP", а затем выберите "GPS coverage").
	В зависимости от топографической обстановки (туннели и т.п.) или метеорологических условий качество приема сигнала со спутника системы GPS может изменяться.	Это нормальное явление. Работа бортовой навигационной системы зависит от условий, в которых принимается сигнал GPS.
Почему мне не удается подключить свой телефон через Bluetooth?	Возможно, что функция Bluetooth телефона не активирована или аппарат "не виден".	<ul style="list-style-type: none"> - Проверьте, активирована ли функция Bluetooth на Вашем телефоне. - Проверьте, всем ли "виден" Ваш телефон.
	Функция Bluetooth Вашего телефона несовместима с системой.	Вы можете проверить совместимость своего телефона на сайте www.citroen.pays (консультации онлайн).
Звук телефона, соединенного через систему Bluetooth не слышен.	Уровень звука зависит одновременно и от системы, и от телефона.	Увеличьте уровень звука на автомагнитоле, возможно, до максимума и прибавьте громкости телефону - если понадобится.
	Окружающий шумовой фон влияет на слышимость и восприятие звука.	Снизьте влияние окружающих источников шума (закройте окна, переключите вентилятор на пониженный режим, замедлите скорость движения и т.п.).

ЧАСТО ЗАДАВАЕМЫЕ ВОПРОСЫ

ВОПРОС	ОТВЕТ	ЧТО ДЕЛАТЬ
Телефонные контакты повторяются в списке.	Опции синхронизации контактов предлагают синхронизировать контакты с SIM-карты, телефонные контакты или и те и другие контакты вместе. Во время синхронизации контактов с SIM-карты и с телефона есть вероятность повторяющихся контактов в списке.	Выберите "Display SIM card contacts" ("Показать на дисплее контакты с SIM-карты") или "Display telephone contacts" ("Показать контакты, сохраненные в телефоне").
Контакты высвечиваются не в алфавитном порядке.	Некоторые телефоны предлагают дополнительные опции. В зависимости от выбранных параметров контакты могут располагаться в особом порядке, не в алфавитном.	Изменить параметры показа на дисплее телефонного списка контактов.
Почему система не принимает SMS-сообщений?	В режиме Bluetooth передача SMS-сообщений блокируется.	
Почему компакт-диск либо систематически выбрасывается дисководом CD-плеера, либо не читается?	<p>Компакт-диск перевернут, неудобочитаем, не содержит аудиоинформации или формат записанной на нем аудиоинформации не соответствует формату, на который рассчитан CD-плеер автомагнитолы.</p> <p>CD-диск был записан в формате, не читаемом плеером.</p> <p>Компакт-диск защищен системой защиты от пиратского использования, которая не распознается CD-плеером автомагнитолы.</p>	<ul style="list-style-type: none"> - Проверьте, не перевернут ли компакт-диск в дисководе. - Проверьте состояние диска: слишком поврежденный диск читаться не будет. - Если диск записан самостоятельно, см. рекомендации в рубрике "AUDIO" ("Аудиосистема"). - CD-плеер автомагнитолы не предназначен для проигрывания дисков DVD. - Некоторые компакт-диски не будут читаться CD-плеером в связи с их низким качеством.
Время ожидания после загрузки компакт-диска CD или подключения USB-разъема может оказаться продолжительным.	При загрузке нового медианосителя система считывает с него необходимую часть информации (список произведений, наименование, исполнитель и т.д.). Этот процесс может занять от нескольких секунд до нескольких минут.	Это - нормальное явление.
Почему качество звука CD-плеера ухудшилось?	Компакт-диск поцарапан или он низкого качества.	Пользуйтесь только высококачественными компакт-дисками и храните их в надлежащих условиях.
	Настройки автомагнитолы (высокие и низкие частоты тембра, звуковое поле) неправильны.	Установите уровень высоких или низких частот тембра на 0, при этом звуковое поле не настраивайте.

ЧАСТО ЗАДАВАЕМЫЕ ВОПРОСЫ

ВОПРОС	ОТВЕТ	ЧТО ДЕЛАТЬ
Некоторые информационные символы с медиаустройства отображаются на дисплее неверно.	Аудиосистема не может правильно отобразить символы.	Используйте стандартные символы для обозначения треков и репертуарного списка.
Не происходит считывания файлов во время стриминга.	Подключенное периферийное устройство не может запустить автоматическое считывание.	Запустите считывание с периферийного устройства.
На дисплее не отображаются названия треков и время считывания во время аудиостриминга.	Bluetooth профиль не позволяет передавать данную информацию.	
Почему качество приема радиостанции постепенно ухудшается, а внесенные в память радиостанции не работают (отсутствует звук, индицируется частота 87,5 МГц...).	Автомобиль удалился на слишком большое расстояние от передатчика интересующей Вас радиостанции, либо в географической местности, где Вы находитесь, передатчики отсутствуют вообще.	Включите функцию "RDS" при помощи меню быстрых настроек, чтобы система могла проверить, есть ли в данной географической зоне более мощные радиопередатчики.
	Внешние препятствия (холмы, здания, туннели, гаражи, подземные сооружения...) способны ухудшить качество приема радиосигнала, в том числе и принимаемого в режиме отслеживания местных радиостанций, вещающих в стандарте "RDS".	Падение качества приема из-за помех - естественное явление, оно ни в коей мере не означает ухудшения качества радиоприемника.
	Радиоантенна либо отсутствует, либо повреждена (например, на автоматической мойке или на подземной стоянке).	Проверьте исправность антенны в сервисной сети CITROËN.
Я не нахожу радиостанции, представленные в списке принимаемых станций.	Больше нет приема этой станции или у нее сменилось название.	
	Некоторые радиостанции вместо своего наименования передают иную информацию (например, название песни).	
Название радиостанции изменилось.	Система воспринимает ее как название станции.	

ЧАСТО ЗАДАВАЕМЫЕ ВОПРОСЫ

ВОПРОС	ОТВЕТ	ЧТО ДЕЛАТЬ
<p>При изменении настроек высоких и низких частот настройки акустического поля отключаются.</p>	<p>Выбор акустического поля предполагает настройку высоких и низких частот. Невозможно отрегулировать один параметр без настройки другого.</p>	<p>Измените настройки высоких и низких частот или акустического поля, чтобы добиться желаемого звукового окружения.</p>
<p>При изменении акустического поля настройки высоких и низких частот устанавливаются на ноль.</p>		
<p>При смене настроек баланса, распределение звука не работает.</p>	<p>Выбор распределения должен осуществляться вместе с настройкой баланса. Невозможно отрегулировать один параметр без настройки другого.</p>	<p>Измените настройки баланса или распределение звука, чтобы добиться желаемого звукового окружения.</p>
<p>При смене распределения звука настройки баланса не работают.</p>		
<p>Как устранить расхождение в качестве звучания источников аудиосигнала (радиоприемника, CD-плеера и т.п.)?</p>	<p>Для оптимального звуковоспроизведения настройки аудиосистемы Volume, Bass, Treble, Equalizer, Loudness (громкость, низкий, высокий тембр, акустическое поле, тонкомпенсация) могут адаптироваться к различным источникам аудиосигнала, что ведет к разнице звучания при смене источника (радиоприемника, CD-плеера и т.п.).</p>	<p>Проверьте соответствие аудионастроек Volume, Bass, Treble, Equalizer, Loudness (громкости, низкого, высокого тембра, акустического поля, тонкомпенсации) каждому из источников. Так, регулировки всех функций в режиме AUDIO Le-Ri balance, Fr-Re balance, Treble, Bass (баланс левых и правых громкоговорителей, баланс передних и задних громкоговорителей, высокие и низкие частоты тембра) следует перевести в среднее положение, установить "Linear" ("Плоскую") характеристику звукового поля, а функцию тонкомпенсации установить в положение "активирована" для CD-плеера и в положение "не активирована" для радиоприемника.</p>

ЧАСТО ЗАДАВАЕМЫЕ ВОПРОСЫ

ВОПРОС	ОТВЕТ	ЧТО ДЕЛАТЬ
Почему через несколько минут после остановки двигателя система отключается?	Продолжительность работы системы после остановки двигателя зависит от степени заряженности аккумуляторной батареи. Отключение системы предусмотрено в ее концепции: она переходит в режим энергосбережения и отключается, чтобы не разряжать аккумуляторную батарею.	Запустите двигатель, чтобы зарядить батарею.
Начало считывания моей флеш-карты через USB-ридер очень запаздывает (задержка 2-3 минуты).	Некоторые записанные на флеш-карту файлы могут существенно задерживать доступ к ее содержимому (раз в 10 дольше, чем считывание из директории).	Удалите файлы, полученные с флеш-картой и уменьшите количество разветвлений на ней.
При подключении своего iPhone в режиме телефона к USB-ридеру я не могу одновременно прослушивать музыкальные файлы.	Когда iPhone пытается автоматически работать в режиме телефона, он принудительно включает функцию "streaming". В этом случае функция "streaming" берет верх над USB-ридером и с этого момента им воспользоваться невозможно, при этом прослушиваемая на плеере Apple® композиция в течение некоторого времени звучать не будет.	Отключите и вновь включите USB-соединение (в этом случае функция USB будет главенствовать над функцией "streaming").
При подключении плеера Apple® или BlackBerry® к разъему USB поступает сообщение об энергопотреблении порта USB.	Во время перезагрузки энергопотребление этих смартфонов превышает ток, на который рассчитан разъем USB, равный 500 мА.	

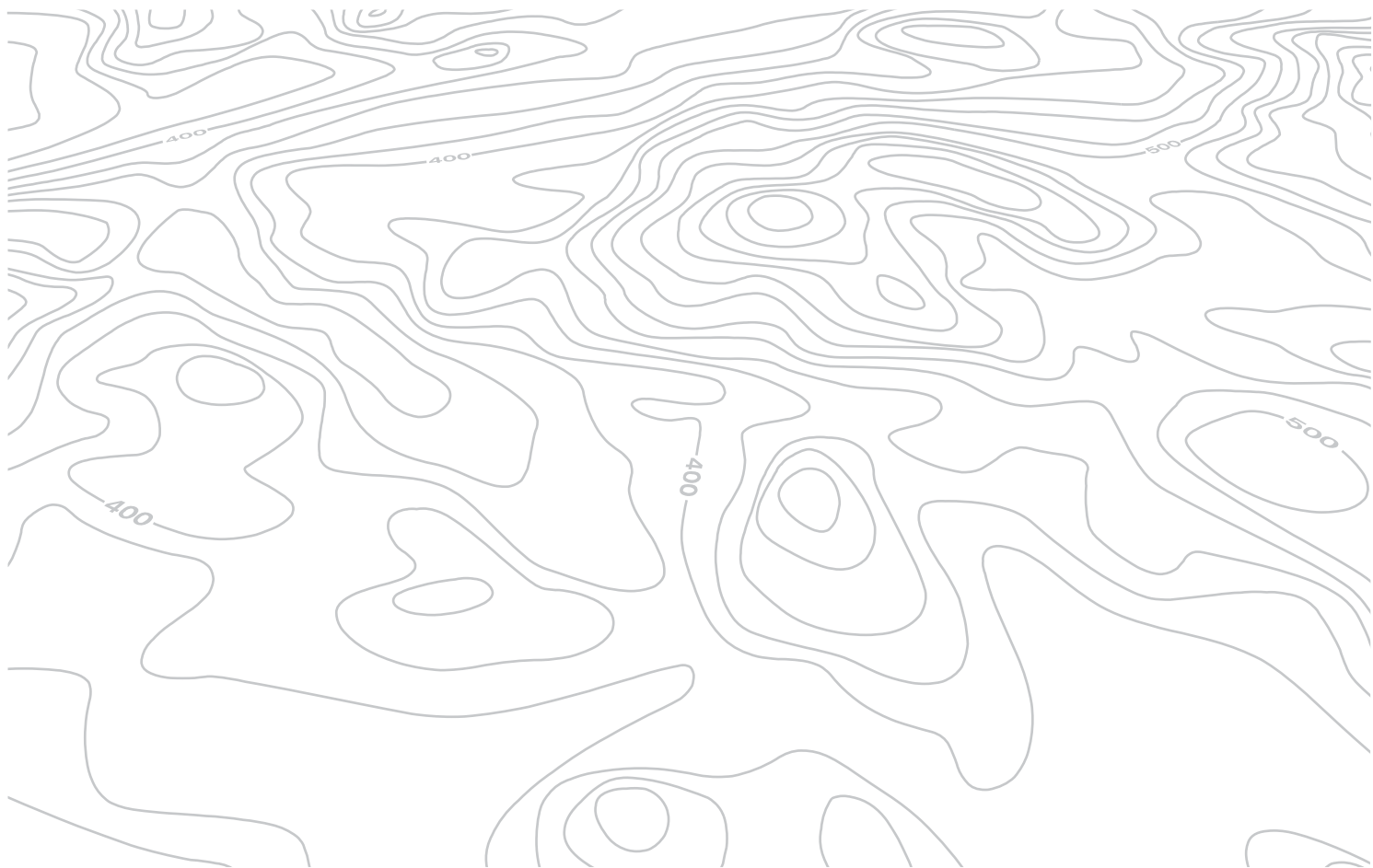

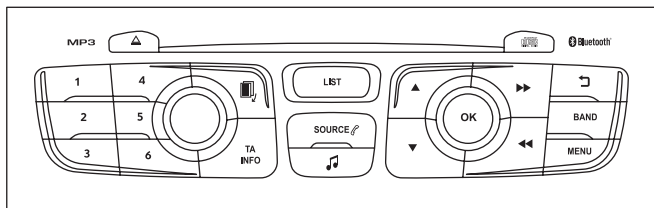

АВТОМАГНИТОЛА / БЕСПРОВОДНАЯ ГАРНИТУРА BLUETOOTH



Автомобильная магнитола настроена на работу только с Вашим автомобилем.



По соображениям безопасности, водитель должен осуществлять все операции, требующие особого внимания, на остановленном автомобиле.

В целях предупреждения ускоренного разряда аккумуляторной батареи автомобильная магнитола может автоматически отключиться по истечении нескольких минут после остановки двигателя.

СОДЕРЖАНИЕ

01	Первые шаги	стр.	238
02	Переключатели на рулевом колесе	стр.	239
03	Главное меню	стр.	240
04	Аудиосистема	стр.	241
05	Знакомство с телефоном	стр.	251
06	Настройки аудиосистемы	стр.	259
07	Экранное меню	стр.	261
	Часто задаваемые вопросы	стр.	263

01 ПЕРВЫЕ ШАГИ

Выбор индикации на дисплее:
Во весь экран: Аудио (или телефон, если он в данный момент на связи) / С окнами на экране: Аудио (или телефон, если он в данный момент на связи) - Время или Trip computer.
Длительное нажатие: выключить экран (DARK).

Выбор станции из памяти.
Длительное нажатие: внесение станции в память.

Включ. / Выключ.

Настройка громкости.

Показ списка принятых станций, треков или плей-листов CD/MP3.
Длительное нажатие: классификация файлов MP3/WMA / обновление списка принятых станций.

Ручной поиск радиостанций в нижнем / верхнем диапазонах.
Выбор плей-листа MP3 предыдущего / следующего.
Выбор записной книжки / жанра / исполнителя / предыдущего / следующего плей-листа с USB-ридера.
Навигатор в списке.

Автоматический поиск радиостанции в нижнем / верхнем диапазоне.
Выбор трека на CD, USB, стриминг предыдущий / следующий.
Навигатор в списке.



Включ. / Выключ. функции ТА ("Дорожная информация").
Длительное нажатие: доступ к типу информации.

Настройка функций аудиосистемы: акустическое поле, высокие частоты, низкие частоты, тонкомпенсация, распределение звука, баланс левые/правые, баланс передние/задние, автоматическая настройка громкости.

Выбор источника аудиосигнала: Radio, CD, AUX, USB, Streaming.
Прием входящего телефонного звонка.

Подтверждение или показ контекстного меню.

Прекратить текущее действие.
Просмотр директории (меню или плей-листа).

Выбор частотного диапазона AM / FM.

Открытие главного меню.

02 БЛОК УПРАВЛЕНИЯ НА РУЛЕВОМ КОЛЕСЕ

АВТОМАГНИТОЛА

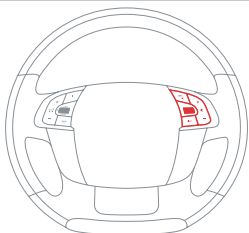

- Краткое нажатие: Смена мультимедийного источника.
- Длительное нажатие: отключение / восстановление звука.



- Вращающаяся ручка:
Радио: автоматический поиск предыдущей/следующей станции.
Медиаисточник: предыдущая / следующая дорожка.
- Нажатие на ручку: подтверждение.



- Краткое нажатие:
Радио: показывается список радиостанций.
Медиаисточник: показывается список дорожек.
- Длительное нажатие: обновление списка принимаемых станций.



- Повышение громкости.
- Понижение громкости.

АВТОМАГНИТОЛА / ТЕЛЕФОН BLUETOOTH

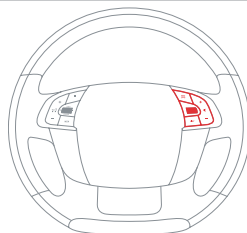

- Краткое нажатие:
Смена мультимедийного источника.
Прием входящего звонка.
Во время связи: доступ к меню телефона (Отбой, Конфиденциальный режим, Режим "свободные руки").

- Длительное нажатие:
Отказ от входящего звонка.
Перевод звонка в режим ожидания.
По завершении звонка: доступ к меню телефона (Набор номера, Контакты, Журнал звонков, Голосовая почта).



- Вращение.
Радио: автоматический поиск предыдущей/следующей станции.
Медиаисточник: предыдущая / следующая дорожка.
- Нажатие на ручку: подтверждение.



- Краткое нажатие:
Радио: показывается список радиостанций.
Медиаисточник: показывается список дорожек.
- Длительное нажатие: обновление списка принимаемых станций.



- Повышение громкости.
- Понижение громкости.

03 ГЛАВНОЕ МЕНЮ

"Telephone" ("Телефон"): "Call" ("Позвонить"), "Directory management" ("Работа с адресами"), "Telephone management" ("Работа с телефоном"), "Hang up" ("Отбой").

"Bluetooth connection" ("Подключение через Bluetooth"): Connections management ("Работа с подключениями"), Search for a device ("Поиск периферийного устройства").

> ДИСПЛЕЙ С

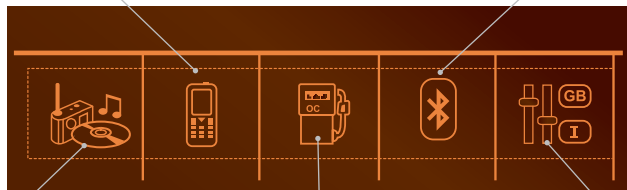

"Multimedia" ("Мультимедийное устройство"): Media parameters ("Медиа параметры"), Radio parameters ("Радио параметры").

"Trip computer" ("Бортовой компьютер"): Warning log ("Журнал записи сбоев").

"Personalisation-configuration" ("Персональные настройки и конфигурация"): Date and time adjustment ("Настройка даты и времени"), "Choice of units" ("Выбор единиц измерения"), "Display configuration" ("Настройка дисплея"), "Choice of language" ("Выбор языка"), "Define the vehicle parameters" ("Настройка бортовых систем автомобиля").

> МОНОХРОМНЫЙ ДИСПЛЕЙ А



Полный перечень всех меню приведен в рубрике "Экранное меню".

04 АУДИОСИСТЕМА

РАДИОПРИЕМНИК

ВЫБОР РАДИОСТАНЦИИ



Внешнее окружение (холмистая поверхность, жилые дома, туннель, парковка, подвал...) может помешать приему радиостанций, в том числе и в режиме RDS. Данный феномен является нормой при передаче радиоволн и не является неисправностью вашей автомагнитолы.

1



Последовательными нажатиями на кнопку **SOURCE** или **SRC** ("Источник аудиосигнала") выберите радиоприемник.

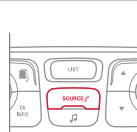

2



Нажмите на клавишу **BAND** для выбора диапазона.



Нажмите на кнопку **LIST**, чтобы ознакомиться с перечнем принятых радиостанций, расположенных в алфавитном порядке.

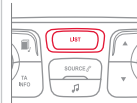

Выберите желаемую радиостанцию и подтвердите выбор, нажав на **OK**.



Нажав на кнопку, можно перейти к следующей букве (напр. А, В, D, F, G, J, K, ...) или к предыдущей.



1







Длительным нажатием на кнопку **LIST** можно создать или обновить список станций, при этом радиоприем на мгновение прервется.



04 АУДИОСИСТЕМА

RDS

i Если на дисплее индицируется RDS, Вы сможете продолжать прослушивание станции, на которую настроены. Но может случиться и так, что вещающая в стандарте RDS станция перестанет прослушиваться, поскольку ее вещательная сеть не покрывает всей территории страны, по которой Вы проезжаете.

- 1**  Выберите на дисплее радиоприемник и нажмите на **OK**, чтобы открыть контекстное меню. 
- 2**  Выделите символ **"RDS"** и подтвердите, чтобы сохранить настройки. **"RDS"** отображается на дисплее. 



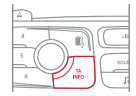

ПРОСЛУШАТЬ ДОРОЖНУЮ ИНФОРМАЦИЮ (ТА)

i Функция передачи дорожной информации TA (Traffic Announcement) в первую очередь предназначена для прослушивания сообщений об опасности на дороге. Для ее активации достаточно найти радиостанцию, которая сможет транслировать такого рода информацию. Во время передачи дорожной информации все работающие в это время медиаустройства (радиоприемник, CD, USB, ...) автоматически отключаются для трансляции дорожной информации. Возврат к работе включенных медиаустройств возобновится после окончания передачи сообщения.

- 1**  Нажмите на **TA INFO** для включения или отключения приема информационных дорожных сообщений (TA). 

ПРИЕМ ИНФОРМАЦИОННЫХ СООБЩЕНИЙ

i Функция INFO обеспечивает первоочередное прослушивание извещающих сообщений TA. Чтобы она стала активной, нужно правильно настроить приемник на станцию, передающую такие сообщения. На время приема ее информации работающее медиаустройство (Радио, CD, USB,...) отключается. По окончании информационного сообщения работа медиаустройств возобновляется.

- 1**  Нажмите и удерживайте кнопку **TA INFO** для вывода на дисплей перечня категорий. 
- 2**  Выберите одну или несколько категорий для активирования или отключения приема соответствующих сообщений. 

04 АУДИОСИСТЕМА

РАДИОТЕКСТ НА ДИСПЛЕЕ



Радиотекст - это текстовая информация о программе или композиции, передаваемая на дисплей приемника принятой в данный момент радиостанцией.

ДИСПЛЕЙ С

1



Если на дисплее присутствует символ радиоприемника, нажмите на **OK** и откройте контекстное меню.



2



Выберите "**RadioText (TXT) display**" ("Показ на дисплее текстовой информации TXT") и подтвердите нажатием на **OK** для сохранения настройки.



ДИСПЛЕЙ А

3



Выберите "**MEDIA**" ("Медиаустройство") и подтвердите.

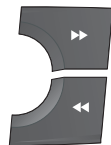

Затем выберите "**TEXT INFO**" ("Текстовая информация") и нажмите на **«** или **»** для выбора "**ON**" или "**OFF**" и подтвердите для сохранения изменений.

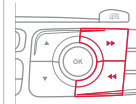

04 АУДИОСИСТЕМА

АУДИО CD

ПРОСЛУШИВАНИЕ КОМПАКТ-ДИСКА



В дисковод следует устанавливать компакт-диски только круглой формы диаметром 12 см.

Некоторые системы защиты записей от пиратского использования, присутствующие на оригинальных или самостоятельно скопированных компакт-дисках, могут генерировать нарушения в работе аудиосистемы вне зависимости от качества CD-проигрывателя.

Проигрывание диска начинается автоматически сразу после загрузки в дисковод, без нажатия на клавишу **EJECT**.

1



Для прослушивания загруженного диска последовательно нажмите на клавишу **SOURCE** или **SRC** ("Источник аудиосигнала") и выберите **CD-проигрыватель**.



2

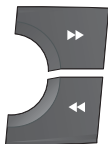

Нажмите на соответствующую клавишу, чтобы выбрать композицию или фрагмент.

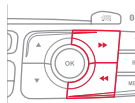

!



Нажмите на клавишу **LIST**, чтобы вывести на дисплей список треков компакт-диска.



3

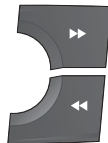

Удерживайте нажатой одну из кнопок для быстрой прокрутки вперед или назад.



04 АУДИОСИСТЕМА

СИСТЕМА CD, USB

ИНФОРМАЦИЯ И РЕКОМЕНДАЦИИ



На магнитоле допускается проигрывать файлы только с расширением ".mp3 или .wma" с постоянным сжатием или в диапазоне 32 Кбит/с - 320 Кбит/с.



В названиях файлов должно содержаться не более 20 знаков, среди которых не должно быть графических символов и знаков пунктуации (напр. : " ? ; ù), которые могут помешать проигрыванию композиций и их индикации на дисплее.



Допускается проигрывание файлов в формате .m3u и .pls. Количество файлов может достигать 5 000 в 500 перечнях максимально в 8 директориях.



CD-проигрыватель может прочитать до 255 файлов MP3, записанных на одном компакт-диске в 8 директориях перечня. Для более быстрого доступа к записям на компакт-диске рекомендуется ограничиться двумя директориями. Во время прослушивания порядок папок не соблюдается.



Для записи в формате CDR или CDRW рекомендуется пользоваться программой, отвечающей требованиям стандарта ISO 9660 уровня 1,2 или Joliet.

Проигрывание дисков, записанных в каком-либо другом формате, может оказаться невозможным или некорректным.

Записи на одном диске следует осуществлять в одной стандартной программе на минимальной скорости (4x максимум) для достижения оптимальных акустических характеристик.

Для многократных записей на одном компакт-диске рекомендуется пользоваться программой, записывающей в стандарте Joliet.



Не подключайте жесткий диск или другие USB-устройства в USB-разъем, кроме аудиооборудования. Это может повредить систему.

04 АУДИОСИСТЕМА

CD, USB

ПРОСЛУШИВАНИЕ КОМПИЛЯЦИИ



Загрузите диск с компиляцией MP3 в CD дисковод или подключите флеш-карту в USB разъем напрямую или через кабель.



Система состоит из списка файлов (временная память), загрузка которого может составлять от нескольких секунд до нескольких минут.

Списки с записями обновляются при каждом выключении зажигания или при подключении USB флеш-карты.

Считывание происходит автоматически после загрузки, время которой зависит от емкости USB флеш-карты.



Во время первичного подключения предлагаемая классификация файлов - классификация по папкам. Во время повторного подключения избранная ранее система выбора файлов сохраняется и воспроизводится.

1



Для прослушивания загруженного диска или файлов с флеш-карты последовательно нажмите на клавишу **SOURCE** или **SRC** ("Источник аудиосигнала") и выберите **"CD"** или **"USB"**.

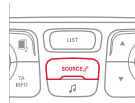

2



Нажмите на соответствующую клавишу, чтобы выбрать предыдущую или последующую дорожку.

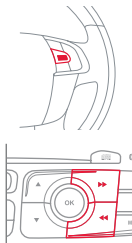

3



Нажмите на одну из клавиш для выбора предыдущего или последующего трека в выбранной классификации.



4



При длительном нажатии на одну из клавиш можно быстро пролистывать треки или быстро вернуться в список треков.

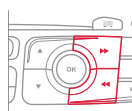







5



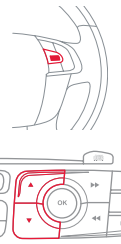

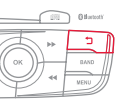

Нажмите на клавишу **"LIST"** ("Список"), чтобы вывести на дисплей список треков записанной на компакт-диск компиляции.

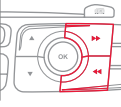

04 АУДИОСИСТЕМА

<p>6</p>  <p>Выберите дорожку из списка.</p>	
<p>7</p>  <p>Выберите диапазон проигрывания или папку.</p>	
<p>8</p>  <p>Вернитесь в начало меню.</p>	
<p>9</p>  <p>Перейдите на другую страницу.</p>	

ФЛЕШ-КАРТА USB - КЛАССИФИКАЦИЯ ФАЙЛОВ

<p>1</p>  <p>Нажмите и удерживайте клавишу LIST или нажмите на MENU, затем выберите "Multimedia", затем "Media parameters" и затем "Choice of track listing" для доступа к различным классификациям.</p>	
<p>2</p>  <p>После выбора желаемой классификации By folders ("По папкам"), By artists ("По исполнителям"), By genres ("По жанру"), By playlists ("По плей-листу") нажмите на OK. Затем нажмите на OK, чтобы сохранить изменения.</p> <ul style="list-style-type: none">- By folders : поиск в папках, содержащих читаемые аудиоустройствами файлы, расположенные в алфавитном порядке без взаимосвязи.- By artists : поиск исполнителей по именам в системе ID3 Tag, расположенным в алфавитном порядке.- By genres : поиск по жанрам, классифицированным в ID3 Tag.- By playlists : поиск по плей-листам, сохраненным в памяти USB-устройства.	 

04 АУДИОСИСТЕМА

ПЛЕЕРЫ APPLE® или ВНЕШНИЙ ПЛЕЕР



Аудиофайлы с внешнего плеера Mass Storage* можно прослушивать через бортовую аудиосистему, подключив его к разъему USB (кабель не поставляется).



Настройка сигнала, поступающего с внешнего плеера, осуществляются с панели управления аудиосистемой.



Если разъем USB не распознает внешний плеер, подключите его к разъему Jack.



Для обеспечения качественного соединения рекомендуется регулярно обновлять программное обеспечение Apple®.



Перечень проигрываемых файлов берется с плеера Apple®.



Плеер Apple® должен быть 5-го или последующего поколения.

* См. инструкцию по эксплуатации своего плеера.

04 АУДИОСИСТЕМА

ДОПОЛНИТЕЛЬНЫЙ ВХОД (AUX)

РАЗЪЕМ JACK



Дополнительный вход Jack служит для подключения переносных устройств, кроме работающих в стандарте Mass Storage или плеера Apple®, если его не распознал интерфейс USB.



Не включайте переносное устройство в разъемы USB и Jack одновременно.

1

Переносное устройство подключается к системе через вход Jack при помощи соответствующего кабеля (не поставляется с автомобилем).



2



Последовательными нажатиями на кнопку **SOURCE** или **SRC** и выберите функцию **"AUX"**.



3

Сначала настройте уровень громкости на переносном устройстве.



4



Затем настройте громкость автомагнитолы.



Вывод на дисплей и управление настройками осуществляются с переносного устройства.



04 АУДИОСИСТЕМА

СТРИМИНГ - ПРОСЛУШИВАНИЕ АУДИОФАЙЛОВ ЧЕРЕЗ BLUETOOTH



В зависимости от совместимости телефона



Стриминг обеспечивает прослушивание музыкальных файлов телефона через динамики автомобиля. Телефон должен обеспечивать работу с соответствующими системами Bluetooth (Системы A2DP / AVRCP).

1



Синхронизировать/подключить телефон: см. главу "ИСПОЛЬЗОВАНИЕ ТЕЛЕФОНА".

2



Активируйте источник стриминга, нажав на **SOURCE** или **SRC**. Аудионастройки осуществляются с панели управления автомагнитолой. Относящаяся к работе системы информация может выводиться на экран.



В некоторых случаях включение прослушивания аудиофайлов должно осуществляться с телефона.



Качество звучания зависит от качества передатчика телефона.

РЕЖИМ ПРОИГРЫВАНИЯ



Доступны следующие режимы считывания:

- Normal ("Нормальный"): дорожки проигрываются по порядку, в зависимости от выбранной классификации файлов.
- Random ("Случайный"): дорожки проигрываются в случайном порядке из выбранного альбома или периферийного устройства.
- Random all ("Случайно с подключенных медиаустройств"): дорожки проигрываются в случайном порядке с любых подключенных медиаустройств.
- Repeat ("Повтор"): повтор звуковых дорожек (из альбома или из проигрываемого в данный момент репертуара).

1



Нажмите на **OK** для доступа в контекстное меню, либо нажмите на **MENU**.



2



Выберите **"Multimedia"** и подтвердите.



3



Выберите **"Media parameters"** и подтвердите.



4



Выберите **"Read mode"** и подтвердите.

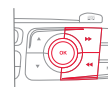

5



Выберите желаемый режим проигрывания и нажмите на **OK**, чтобы сохранить изменения.

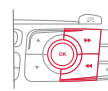

05 ЗНАКОМСТВО С ТЕЛЕФОНОМ

СИНХРОНИЗАЦИЯ ТЕЛЕФОНА ПЕРВОЕ ПОДКЛЮЧЕНИЕ



Возможности системы зависят от сети, SIM-карты и совместимости систем Bluetooth на используемых аппаратах. Изучите в Руководстве к своему телефону и узнайте у своего оператора сотовой связи, к каким услугам Вы имеете доступ.



По соображениям безопасности и необходимости уделить особое внимание этому виду настроек, синхронизацию мобильного телефона Bluetooth с системой громкой связи Bluetooth Вашей автомагнитолы следует осуществлять **на остановленном автомобиле**, не выключая зажигания. Зайдите на сайт www.citroen.ru за дополнительной информацией (о совместимости, дополнительной помощи и т.д.).

1

Активируйте функцию Bluetooth телефона и убедитесь, что его "видят все" (см. руководство к своему телефону).



2



Нажмите на **MENU**.



3



Выберите "**Bluetooth connection**" ("Подключение через Bluetooth") и подтвердите.

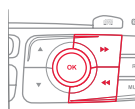

4



Выберите "**Search for a device**" ("Поиск периферийного устройства").



5

На экране появится сообщение "**Search in progress...**" ("Ведется поиск...").

6



Выберите из списка телефон для подключения и подтвердите свой выбор. За один раз можно подключить только один телефон.



05 ЗНАКОМСТВО С ТЕЛЕФОНОМ



В некоторых случаях вместо наименования телефона на экран выводится его артикульный код или адрес Bluetooth.

7



На экране появится клавиатура: наберите код не менее чем из 4 цифр и подтвердите, нажав на **OK**.



8

На экране телефона появится сообщение: наберите на нем тот же код и подтвердите.



В случае ошибочного набора, число повторных попыток не ограничивается.

9

Подтвердите подключение на телефоне.

10

Успешно выполненное подключение подтверждается сообщением на экране.



Синхронизация может также быть выполнена с телефона путем поиска устройств с функцией Bluetooth.



Адресная книжка и журнал звонков становятся доступны после проведения синхронизации (если телефон совместим). Необходимо настроить автоматическое подключение в телефоне, чтобы он всегда включался при пуске двигателя.

СТРИМИНГ - ПРОСЛУШИВАНИЕ АУДИОФАЙЛОВ ЧЕРЕЗ BLUETOOTH

1

Синхронизировать/подключить телефон и прослушивать файлы: см. главу АУДИОСИСТЕМА.

05 ЗНАКОМСТВО С ТЕЛЕФОНОМ

ПОДКЛЮЧЕНИЕ ТЕЛЕФОНА

i Подключение телефона предполагает автоматическую установку беспроводной связи и функции передачи аудиопотока "Стриминг". Способность системы к подключению только одной из этих функций зависит от возможностей телефона. Обе они могут установиться по умолчанию.

1  Нажмите на **MENU**.



2  Выберите "**Bluetooth connection**" ("Подключение по Bluetooth") и подтвердите.



3  Выберите "**Connections management**" ("Подключение телефона") и подтвердите. На дисплее появится перечень телефонов.



 Указывает, что есть соединение с устройством.

 Указывает на подключение функции передачи аудиопотока "Стриминг".

 Указывает на подключение беспроводной гарнитуры.

4  Выберите телефон и подтвердите.











5 Затем выберите и подтвердите:

- "**Connect telephone**" ("Подключить телефон") / "**Disconnect telephone**" ("Отключить телефон"): для подключения / отключения телефона или беспроводной гарнитуры.
- "**Connect media player**" ("Подключить медиаплеер") / "**Disconnect media player**" ("Отключить медиаплеер"): для подключения / отключения режима "Стриминг".
- "**Connect telephone + media player**" ("Подключить телефон + медиаплеер") / "**Disconnect telephone + media player**" ("Отключить телефон + медиаплеер"): для подключения / отключения телефона (беспроводная гарнитура и "Стриминг").
- "**Delete connection**" ("Удалить подключение"): для удаления синхронизации.



05 ЗНАКОМСТВО С ТЕЛЕФОНОМ

КАК ПОЗВОНИТЬ - НАБРАТЬ НОМЕР ТЕЛЕФОНА

<p>1</p>  	<p>Для показа на дисплее меню "ТЕЛЕФОН" :</p> <ul style="list-style-type: none">- Нажмите и удерживайте кнопку SOURCE или SRC.- Либо нажмите на OK, чтобы вывести на дисплей контекстное меню. Выберите "Call" и подтвердите.- Либо нажмите на MENU, выберите "Telephone" и подтвердите. Выберите "Call" и подтвердите. 
<p>2</p> 	<p>Выберите "Dial", чтобы набрать номер и подтвердите.</p> 
<p>3</p> 	<p>При помощи клавиш ← и → наберите одну за другой цифры номера, подтверждая их.</p> 
	<p>Ошибки исправляются по каждой цифре в отдельности.</p>
<p>4</p> 	<p>Выберите OK и подтвердите, чтобы отправить вызов.</p> 

КАК ПОЗВОНИТЬ - ПОСЛЕДНИЕ НАБРАННЫЕ НОМЕРА*

<p>1</p> 	<p>Как открыть меню "ТЕЛЕФОН" :</p> <ul style="list-style-type: none">- Сделайте долгое нажатие на SRC/TEL.- Или нажмите на ручку настройки, чтобы открыть контекстное меню. Выберите "Call" и подтвердите.- Либо нажмите на MENU, выберите "Telephone" и подтвердите. Выберите "Call" и подтвердите. 
<p>2</p> 	<p>Выберите "Calls list" ("Журнал звонков") и подтвердите.</p> 
<p>3</p> 	<p>Выберите нужный номер и подтвердите, чтобы отправить вызов.</p> 
	<p>В журнале звонков содержатся вызовы, отправленные и принятые на борту автомобиля через установленный на нем телефон.</p>
	<p>Можно звонить и с телефонного аппарата, но, в целях безопасности, это допускается делать, остановив автомобиль.</p>

* В зависимости от совместимости телефона.

05 ЗНАКОМСТВО С ТЕЛЕФОНОМ

КАК ПОЗВОНИТЬ - ВЫБРАТЬ НОМЕР ИЗ СПИСКА

1

Как открыть меню **"ТЕЛЕФОН"** :

- Сделайте долгое нажатие на **SRC/TEL**.
- Или нажмите на ручку настройки, чтобы открыть контекстное меню. Выберите **"Call"** и подтвердите.
- Либо нажмите на **MENU**, выберите **"Telephone"** и подтвердите. Выберите **"Call"** и подтвердите.



2





Выберите **"Directory"** ("Список контактов") и подтвердите.



3

Выберите нужный контакт и подтвердите выбор.



 Дом
 Работа
 Мобильный
(в зависимости от имеющейся информации в контактных данных подключенного телефона).



4



Выберите номер и подтвердите свой выбор.



ПРИЕМ ТЕЛЕФОННОГО ВЫЗОВА

1

При входящем вызове раздается звонок, а на многофункциональном дисплее появляется сообщение.

2



Ответ **"Да"** для приема вызова установлен по умолчанию. Нужно нажать на **OK**, чтобы принять звонок.

Чтобы отклонить звонок, выберите **"NO"** ("НЕТ") и подтвердите выбор.

или
Нажмите на одну из этих кнопок, чтобы принять звонок.

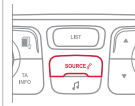

Длительное нажатие на **ESC** или на **TEL**, **SOURCE**, или **SRC** также отклоняет входящий вызов.



05 ЗНАКОМСТВО С ТЕЛЕФОНОМ

УПРАВЛЕНИЕ ЗВОНКАМИ

1



Во время разговора, нажмите на **OK**, чтобы вывести на дисплей контекстное меню.



Завершить вызов

2a



Чтобы завершить вызов, выберите **"Hang up"** ("Отбой") в контекстном меню.



Длительным нажатием на одну из этих кнопок Вы также завершите разговор.



Отключение микрофона

(чтобы собеседник вас не слышал)

2b



Из контекстного меню:

- отметить галочкой **"Micro OFF"** для отключения микрофона.
- убрать галочку на **"Micro OFF"** для возобновления работы микрофона.



05 ЗНАКОМСТВО С ТЕЛЕФОНОМ

Режим "телефон в руке"

(можно выйти из автомобиля с трубкой, не прерывая разговора)

2c

Из контекстного меню:

- отметить галочкой " **Telephone mode** " ("телефон в руке"), чтобы перевести соединение на телефон.
- убрать галочку на " **Telephone mode** ", чтобы перевести соединение с мобильного на бортовой телефон.



В некоторых случаях режим "телефон в руке" должен активироваться с телефона.

Если бортовая электрическая сеть выключилась, то, после ее включения по возвращении в автомобиль соединение Bluetooth автоматически активируется (в зависимости от возможностей телефона).

Голосовой сервер

2d

Чтобы воспользоваться меню интерактивного голосового сервера, выберите из контекстного меню " **DTMF tones** " ("Тональности DTMF") и подтвердите - после этого можно использовать цифровую клавиатуру.



Звонок по параллельной линии

2e

Чтобы ответить на вызов, ожидающий ответа по параллельной линии, выберите из контекстного меню " **Switch** " ("Сменить") и подтвердите выбор.



05 ЗНАКОМСТВО С ТЕЛЕФОНОМ

ЗАПИСНАЯ КНИЖКА



Записная книжка с телефона переносится в систему, в зависимости от его совместимости с системой.

Содержание записной книжки носит временный характер и зависит от соединения bluetooth.



Контакты, переданные с телефона в память автомагнитолы сохраняются в ней и видны всем, независимо от того, какой телефон подключен.

1



Для доступа к записям в памяти нажмите и удерживайте кнопку **SOURCE** или **SRC**

либо нажмите на **OK** и выберите " **Call** ", затем подтвердите.

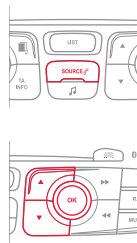

2



Выберите " **Directory** " для просмотра списка контактов.



3

Для изменения сохраненных контактов в системе, нажмите на **MENU**, затем выберите " **Telephone** " и подтвердите.

Выберите " **Directory management** " и подтвердите.

Вы можете:

- " **Consult an entry** " ("Просмотреть файл"),
- " **Delete an entry** " ("Удалить файл"),
- " **Delete all entries** " ("Удалить файлы").



06 НАСТРОЙКИ АУДИОСИСТЕМЫ

ДИСПЛЕЙ А



1



Нажмите на  для того, чтобы вывести на экран меню аудионастроек.



2





Нажмите на  или  для изменения выбранных настроек.



3



Нажмите на  или  для доступа к предыдущим/последующим в списке настройкам.



i

Аудионастройки Ambience ("Акустическое поле"), Treble ("Высокие частоты") и Bass ("Низкие частоты") являются различными и независимыми для каждого источника звука.

06 НАСТРОЙКИ АУДИОСИСТЕМЫ

ДИСПЛЕЙ С

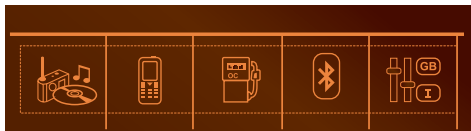

1

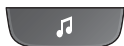

Нажмите на , чтобы открыть меню аудионастроек.



2

Доступные настройки:

- Ambiente ("Акустическое поле"),
- Bass ("Низкие частоты"),
- Treble ("Высокие частоты"),
- Loudness ("Тонкомпенсация"),
- Distribution ("Распределение"): Personalised ("Персональные настройки") или Driver ("Настройки водителя"),
- Left / right balance ("Баланс левых / правых громкоговорителей"),
- Fader (front / rear balance) ("Баланс передних / задних громкоговорителей"),
- Auto. volume ("Автоматическая настройка уровня громкости").

3



Выберите и подтвердите " **Other settings...** " ("Другие настройки"), чтобы вывести на экран продолжение списка доступных настроек.

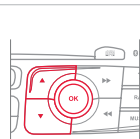

Распределение (или объемное распространение системой Arkamys®) звука - это функция аудиосистемы, позволяющая привести качество звучания в соответствие с выбранными настройками, соответствующими местонахождению пассажиров в салоне автомобиля.



Такие настройки как Ambiente, Treble и Bass ("Акустическое поле" "Высокие частоты" и "Низкие частоты") осуществляются отдельно и независимо для каждого источника аудиосигнала.



Бортовая аудиосистема: Sound Staging d'Arkamys®.

Аудиосистема Sound Staging воспроизводит для водителя и пассажиров "сценическое звучание", создавая эффект присутствия в концертном зале: объемный звук приближает сцену к слушателю.

Столь новое восприятие звука стало возможным благодаря программному обеспечению, обрабатывающему цифровой сигнал, поступающий в аудиосистему с любого источника аудиосигнала (радиоприемника, CD-плеера, MP3-носителя и т.д.) без вмешательства в настройки громкоговорителей. При обработке сигнала система учитывает характеристики салона, чтобы обеспечить оптимальное звучание.

Программа системы Arkamys®, установленной в автомагнитоле, предназначена для цифровой обработки аудиосигнала, поступающего со всех медиаисточников (радиоприемника, CD, MP3-плеера и др.), чтобы воспроизвести естественное сценическое звучание и обеспечить гармоничное сочетание и расстановку инструментов и вокала в пространстве прямо напротив слушателя - в зоне ветрового стекла.

07 ЭКРАННЫЕ МЕНЮ

МОНОХРОМНЫЙ ДИСПЛЕЙ А



ОСНОВНЫЕ ФУНКЦИИ

- 1 Option A
Выбор А
- 2 Option A1
Выбор А1
- 3 Option A2
Выбор А11
- 1 Option B
Выбор В...

РАДИО

- 1 Rds search
Отслеживание станций RDS
- 1 Text info
Инфотекст
- 1 Radio text
Радиотекст

БОРТОМПУТЕР

- 1 Diagnosis
Диагностика

ДАТА И ВРЕМЯ

МЕДИА

- 1 Playback mode
Режим проигрывания
- 2 Normal
Обычное
- 2 Random
Произвольное
- 2 Random all
Бесконечно произвольное
- 1 Languages
Языки
- 1 Vehicle param
Настройки систем автомобиля

07 ЭКРАННЫЕ МЕНЮ

ДИСПЛЕЙ С

Мультимедиа

- 1 Media parameters
Медианастройки
- 2 Choice of playback mode
Выбор режима проигрывания
 - 3 Normal
Обычное
 - 3 Random
Произвольное
 - 3 Random all
Бесконечно произвольное
 - 3 Repeat
Повторное
- 2 Choice of track listing
Выбор воспроизведения треков
 - 3 By folders
По папкам
 - 3 By artists
По артистам
 - 3 By genres
По жанрам
 - 3 By playlists
По плейлистам

Настройки радио

ТЕЛЕФОН

- 1 Call
Вызов
- 2 Dial
Набор номера
- 2 Directory
Список контактов
- 2 Calls list
Журнал звонков
- 2 Voice mail box
Голосовая почта
- 1 Directory management
Ведение списка контактов
 - 2 Consult an entry
Посмотреть запись
 - 2 Delete an entry
Удалить запись
 - 2 Delete all entries
Удалить все записи
- 1 Telephone management
Настройки телефона
 - 2 Telephone status
Состояние телефона
- 1 Hang up
Отбой

БОРТКОМПЬЮТЕР

- 1 Alert log
Журнал уведомлений

Подключение Bluetooth

- 1 Connections management
Настройки подключений
- 1 Search for a device
Поиск подключаемого аппарата

Персональные настройки

- 1 Define the vehicle parameters
Настройки систем автомобиля
- 1 Choice of language
Выбор языка
- 1 Display configuration
Показать конфигурацию
 - 2 Choice of units
Выбор единиц измерения
 - 2 Date and time adjustment
Настройка даты и времени
- 2 Display parameters
Показать настройки систем
- 2 Brightness
Яркость

ЧАСТО ЗАДАВАЕМЫЕ ВОПРОСЫ

В приведенной ниже таблице собраны ответы на наиболее часто задаваемые вопросы.

ВОПРОС	ОТВЕТ	ЧТО ДЕЛАТЬ
Как устранить расхождение в качестве звучания источников аудиосигнала (радиоприемника, CD-плеера...)?	Для оптимального звуковоспроизведения настройки аудиосистемы (громкость, тембр, акустическое поле, тонкомпенсация) могут адаптироваться к различным источникам аудиосигнала, что ведет к разнице звучания при смене источника (радиоприемника, CD-плеера...).	Проверьте соответствие аудионастроек (громкости, тембра, акустического поля, тонкомпенсации) каждому из источников. Так, регулировки всех функций в режиме AUDIO (высокие и низкие частоты тембра, баланс передних и задних громкоговорителей, баланс левых и правых громкоговорителей) следует перевести в среднее положение, установить "плоскую" характеристику звукового поля, а функцию тонкомпенсации установить в положение "активирована" для CD-плеера и в положение "не активирована" для радиоприемника.
При смене настроек высоких и низких частот акустическое поле не выбрано. При смене акустического поля настройки высоких и низких частот устанавливаются на ноль.	Выбор акустического поля предполагает настройку высоких и низких частот. Невозможно произвести одни настройки, не выполнив другие.	Измените настройки высоких и низких частот, либо настройки акустического поля, чтобы достичь желаемого звучания.
Изменяя регулировку баланса, отменяется распределение звука.	Выбор распределения звука по динамикам предполагает регулировку баланса звука. Невозможно произвести одни настройки, не выполнив другие.	Измените настройку баланса звука или настройку звука по динамикам, чтобы достичь желаемого звучания.

ЧАСТО ЗАДАВАЕМЫЕ ВОПРОСЫ

ВОПРОС	ОТВЕТ	ЧТО ДЕЛАТЬ
Почему качество приема радиостанции постепенно ухудшается, а внесенные в память радиостанции не работают (отсутствует звук, индицируется частота 87,5 МГц...).	Автомобиль удалился на слишком большое расстояние от передатчика интересующей Вас радиостанции, либо в географической местности, где Вы находитесь, передатчики отсутствуют вообще.	Включите функцию RDS, чтобы система могла проверить, есть ли в данной географической зоне более мощные радиопередатчики.
	Внешние препятствия (холмы, здания, туннели, гаражи, подземные сооружения...) способны ухудшить качество приема радиосигнала, в том числе и принимаемого в режиме отслеживания местных радиостанций, вещающих в стандарте RDS.	Падение качества приема из-за помех - естественное явление, оно ни в коей мере не означает ухудшения качества радиоприемника.
	Радиоантенна либо отсутствует, либо повреждена (например, на автоматической мойке или на подземной стоянке).	Проверьте исправность антенны в сервисной сети CITROËN.
Почему звук прерывается на одну-две секунды в режиме радиоприема?	В моменты прерывания звука система RDS производит поиск другой частоты, которая позволила бы улучшить качество приема радиостанции.	Отключите функцию RDS если звук прерывается слишком часто и всегда на одном и том же участке дороги.
Символ дорожной информации (TA) индицируется. Почему информация не поступает?	Станция, на которую настроен радиоприемник, не передает дорожную информацию.	Настройтесь на ту станцию, которая передает новостные сводки о ситуации на дорогах.
Почему внесенные в память радиостанции не работают (отсутствует звук, индицируется частота 87,5 МГц...)?	Неправильно выбран частотный диапазон.	Нажимая на клавишу BAND, найдите диапазон, в котором вещают внесенные в память станции.

ЧАСТО ЗАДАВАЕМЫЕ ВОПРОСЫ

ВОПРОС	ОТВЕТ	ЧТО ДЕЛАТЬ
Почему компакт-диск либо систематически выбрасывается дисководом CD-плеера, либо не читается?	<p>Компакт-диск перевернут, неудобочитаем, не содержит аудиоинформации или формат записанной на нем аудиоинформации не соответствует формату, на который рассчитан CD-плеер автомагнитолы.</p> <p>Компакт-диск защищен системой защиты от пиратского использования, которая не распознается CD-плеером автомагнитолы.</p>	<ul style="list-style-type: none"> - Проверьте, не перевернут ли компакт-диск в дисковом. - Проверьте состояние диска: слишком поврежденный диск читаться не будет. - Если диск записан самостоятельно, см. рекомендации в разделе "Аудиосистема". - CD-плеер автомагнитолы не предназначен для проигрывания дисков DVD. - Некоторые компакт-диски не будут читаться CD-плеером в связи с их низким качеством.
Почему качество звука CD-плеера ухудшилось?	Компакт-диск поцарапан или он низкого качества.	Пользуйтесь только высококачественными компакт-дисками и храните их в надлежащих условиях.
	Настройки автомагнитолы (высокие и низкие частоты тембра, звуковое поле) неправильны.	Установите уровень высоких или низких частот тембра на 0, при этом звуковое поле не настраивайте.
Соединение с Bluetooth разорвано.	Недостаточный уровень заряда аккумуляторной батареи периферийного устройства.	Требуется подзарядка аккумуляторной батареи периферийного оборудования.
На экране появляется сообщение "Ошибка периферийного оборудования, подключаемого к разъему USB" или "Периферийное устройство не найдено".	Флеш-карта USB не распознается. Поврежденная флеш-карта.	Отформатируйте флеш-карту (FAT32).
Телефон подключается автоматически, отключив другой телефон.	Автоматическое подключение опережает подключение вручную.	Измените настройки телефона, чтобы удалить автоматическое подключение.

ЧАСТО ЗАДАВАЕМЫЕ ВОПРОСЫ

ВОПРОС	ОТВЕТ	ЧТО ДЕЛАТЬ
Плеер Apple® не распознается системой во время подключения к USB-разъему.	Плеер Apple® относится к поколению, не совместимому с разъемом USB.	Подключите плеер Apple® к разъему AUX Jack при помощи кабеля (в поставку не входит).
При подключении плеера Apple® или BlackBerry® к разъему USB поступает сообщение об энергопотреблении порта USB.	Во время перезагрузки энергопотребление этих смартфонов превышает ток, на который рассчитан разъем USB, равный 500 мА.	
Жесткий диск или периферийное устройство не распознается во время подключения к USB-разъему.	Некоторые жесткие диски или периферийные устройства требуют дополнительного источника электропитания.	Подключите периферийное устройство к разъему 230 В, разъему 12 В или к внешнему источнику питания. Внимание: убедитесь, что напряжение вашего периферийного устройства не превышает 5 В (риск поломки системы).
Во время считывания файлов в режиме "Streaming" на короткое время отключается звук.	Для некоторых телефонов предпочтительнее использовать профиль "Hands Free".	Удалите подключение профиля "Hands Free" для наилучшего прослушивания считывания в режиме "Streaming".

ЧАСТО ЗАДАВАЕМЫЕ ВОПРОСЫ

ВОПРОС	ОТВЕТ	ЧТО ДЕЛАТЬ
Во время считывания дорожек в режиме "Random all" не все дорожки считываются.	Во время считывания дорожек в режиме "Random all" система не может считать все 999 дорожек.	
Почему через несколько минут после остановки двигателя работающая автомагнитола отключается?	Продолжительность работы автомагнитолы после остановки двигателя зависит от степени заряженности аккумуляторной батареи. Отключение автомагнитолы предусмотрено концепцией системы: она переходит в режим энергосбережения и отключается, чтобы не разряжать аккумуляторную батарею.	Запустите двигатель, чтобы зарядить батарею.
Что означает сообщение на дисплее "перегрев аудиосистемы"?	Чтобы защитить аппаратуру от перегрева в случае чрезмерного повышения температуры окружающей среды, в автомагнитоле автоматически включается термозащитный режим, который либо понижает уровень громкости, либо блокирует работу CD-плеера.	Выключите на несколько минут аудиосистему, чтобы дать ей остыть.

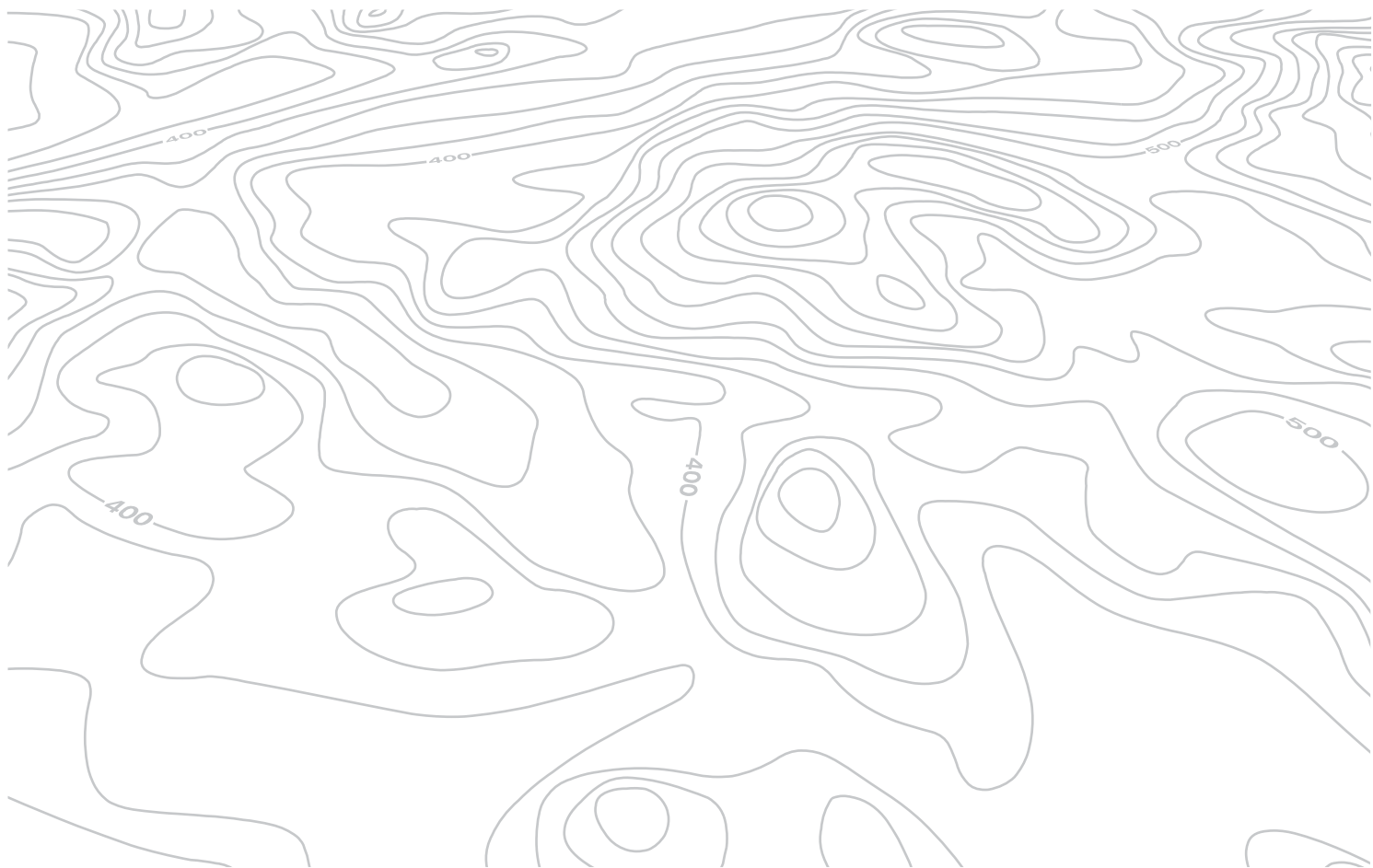

А

Аварийная световая сигнализация	116, 117
Аварийный пуск.....	168
Автомобильная магнитола	40, 42, 237
Автоматическая коробка передач	133, 150
Автоматический кондиционер воздуха	51, 54
Автоматическое включение световых приборов	87, 90
Автоматическое включение стеклоочистителя	95, 96
Автоматическое включение фонарей аварийной сигнализации.....	116
Адаптивные фары с подсветкой поворота.....	92, 93, 159
Аккумуляторная батарея.....	150, 168-170
Антиблокировочная тормозная система ABS	118
Артикул декоративного покрытия кузова.....	181
Аудиоплеер с функцией "Streaming audio Bluetooth" ...	222, 250, 252
Аудиоразъемы.....	102, 247, 249

Б

Багажные дуги на крыше	173
Багажный отсек.....	81
Безопасная перевозка детей.....	82, 106, 110, 111, 113-115, 124
Бензиновый двигатель.....	146, 178
Беспроводная гарнитура Bluetooth ("свободные руки")	206, 251

Блок предохранителей в моторном отсеке.....	165
Блок предохранителей в панели приборов.....	165
Боковые плафоны	91
Боковые подушки безопасности.....	125, 126
Боковые светильники.....	91, 162
Бортовая навигационная система	190
Бортовой компьютер	47-49
Буксировка автомобиля	174

В

Вентиляционные решетки.....	50
Вентиляция салона	50-52
Ветровое стекло с обогревом.....	98
Вещевые отделения.....	101-103, 105
Включение зажигания.....	129
Время (настройка)	37
Выключатели обогрева сидений	60
Выключатель световых приборов	86
Выключатель стеклоочистителя	95, 96
Выключатель стеклоподъемников.....	82

Г

Габаритные размеры.....	180
Галогенные лампы.....	159
Гарнитура Bluetooth беспроводной связи (телефон).....	206
Главное меню	240

Д

Давление воздуха в шинах	181
Двери	80
Дверные карманы для вещей	101
Движение автомобиля	127, 128, 130, 133
Демонтаж колеса	154
Дети (обеспечение безопасности).....	110, 113, 114
Детские кресла.....	106, 109-111
Детские кресла ISOFIX	112-114
Дисплей комбинации приборов	22-24
Дистанционное включение световых приборов.....	91
Дистанционный ключ-пульт	70, 71, 74
Дневные ходовые огни.....	89, 159, 161, 163
Домкрат	152
Дополнительная розетка	223, 249
Дополнительное оборудование.....	129, 176
Дополнительные разъемы	102
Дополнительный вход.....	102, 223, 249

Е

Емкость топливного бака 84

З

Заводские таблички 181
 Заводской номер автомобиля 181
 Заднее стекло (обогрев) 58
 Задние подголовники 61
 Задние сиденья 61
 Задний диван 61
 Замена воздушного фильтра 150
 Замена колеса 152
 Замена ламп 159
 Замена масляного фильтра 150
 Замена салонного фильтра 150
 Замена щетки стеклоочистителя 98, 172
 Замена электрических предохранителей 165
 Замена элемента питания в ключе-пульте 68, 73
 Замок зажигания 67, 127, 129
 Замок зажигания с блокировкой рулевого колеса 130
 Запасное колесо 152
 Запирание замка багажника 67, 81
 Запирание замков дверей 67, 71, 80
 Запирание замков из салона 75
 Заправка бака топливом 84
 Заряд аккумуляторной батареи 170
 Защита от заземления стеклом 82
 Звуковой сигнал 116

Зеркало косметическое 102
 Зимняя заслонка радиаторной решетки 173
 Знак аварийной остановки 105, 117
 Зоны риска (обновление перечня) 194

И

Идентификационные данные автомобиля 181
 Индикаторы и сигнализаторы световые 30, 32
 Инициализация ключа-пульта 68, 73
 Инициализация стеклоподъемников 82
 Инструменты 152
 Интеллектуальная противобуксовочная система 119
 Информация о движении на дорогах ТМС 203
 Информация о дорожном движении (ТА) 204, 217, 242
 Информация о дорожном движении ТМС 203, 204

К

Капот 145
 Ключ 70, 71, 73, 74
 Ключ-пульт дистанционного управления 66, 67, 69, 130
 Коврик напольный 104
 Кольца для закрепления багажа 105
 Комбинации приборов 22-24
 Компакт-диски MP3 (CD-плеер) 245, 246
 Кондиционер воздуха 20
 Кондиционер воздуха с ручными регулировками 51, 52
 Контроль исправности систем и текущие проверки 146, 150, 151
 Контрольные лампы и сигнализаторы 30, 32
 Контроль уровней эксплуатационных жидкостей 146-149
 Корректор фар 92
 Крепления ISOFIX 112
 Ксеноновые лампы 159

Л

Лампы (замена, наименование) 159
 Лампы для чтения 99
 Люк горловины топливного бака 84

M

Масло моторное.....	147
Масляный щуп.....	147
Массы.....	179
Меню быстрых настроек.....	188
Механическая коробка передач	132, 150
Минимальный остаток топлива	84
Многофункциональный дисплей (с автомагнитолой).....	40, 42, 45
Многофункциональный экран (с автомагнитолой).....	42, 45, 240
Монтаж колеса	154
Моторный отсек	146
Музыкальные медиаплееры	218

N

Навигатор	189, 190, 197
Навигационная система	45
Накачивание шин.....	20
Наружные зеркала заднего вида.....	63
Настройка бортовых систем и оборудования	40, 42, 45, 46
Настройка рулевого колеса по высоте и вылету	65
Настройка часов	37
Настройки систем автомобиля	40, 42, 45, 46
Ночной режим панели приборов	38

O

Обеспечение безопасной перевозки детей	106, 110-114, 124
Обновление перечня зон риска	194
Обнуление счетчика пробега за поездку	36
Оборудование и принадлежности салона.....	101, 102
Обустройство багажного отсека.....	105
Огни стояночные.....	86, 159, 161, 163, 164
Ограничитель скорости	137, 138
Омыватель ветрового стекла	97, 149
Омыватель фар	97, 149
ОЭТкрытие крышки багажника.....	70, 81
Определение местонахождения автомобиля	67
Освещение багажного отсека	100
Освещение салона.....	99
Остановка автомобиля	127, 128, 130, 133
Отделения для вещей.....	105
Отключение подушки безопасности пассажира	124
Отключение энергопотребителей.....	171
Открытие дверей	70, 80
Открытие замка двери аварийное.....	76
Открытие капота	145
Отопление	20, 52
Отпирание дверных замков	66
Отпирание замка багажника	66
Отпирание замков	70
Отпирание замков из салона	75
Охранная сигнализация	77

P

Пепельница	101, 103
Перевозка грузов	20, 173
Перевозка детей и их безопасность	115
Передние подголовники	60
Передние сиденья	59
Передние тормозные колодки	151
Переключатели на рулевом колесе.....	186, 239
Перечень электрических предохранителей	165
Персональные настройки.....	39
Перчаточный ящик	102
Плановое техническое обслуживание.....	20
Плафоны.....	99
Поворотные фары	93, 94
Повторители указателей поворотов	162
Подзарядка аккумуляторной батареи ...	170
Подлокотник передний	103
Подсветка панели приборов	38
Положение "Дополнительные приборы"	129
Помощь при экстренном торможении AFU	118
Поручни.....	101
Предохранители электрические.....	165
Прикуриватель	103
Проверка уровня эксплуатационных жидкостей	147-149
Проверка уровня масла в двигателе	147
Проветривание	20
Проигрыватель CD MP3.....	245, 246
Проигрыватель дисков CD MP3.....	245, 246
Противобуксовочная система (ASR).....	119
Противосолнечные козырьки.....	102

Противотуманные фары.....	88, 94, 159, 163
Пульт дистанционного управления.....	67, 70, 71
Пульт дистанционного управления (ПДУ).....	66, 69, 71, 74
Пуск двигателя.....	168

Р

Радиоприемник.....	215, 216, 241
Разъем JACK.....	102, 223, 249
Разъем USB.....	102, 247
Разъемы RCA.....	223
Расход топлива.....	20
Регулировка подголовников.....	60
Регулировка ремней безопасности по высоте.....	121
Регулировка сидений.....	59
Регулятор подсветки панели приборов.....	22-24, 38
Регулятор скорости.....	137, 140
Режим "автострада" (для указателей поворотов).....	13, 116
Режим энергосбережения.....	171
Ремни безопасности.....	109, 121, 122
Речевой информатор.....	200
Розетка электрическая 12 В.....	103
Рулевое колесо (регулировка).....	65
Рычаг автоматической коробки передач.....	133
Рычаг механической коробки передач.....	132
Рычаг переключения передач.....	20

С

Салонное зеркало заднего вида.....	64
Световые индикаторы и сигнализаторы.....	25
Сигнализатор забытого ключа.....	67, 127
Сиденья детские.....	109
Сиденья с подогревом.....	60
Силовые агрегаты.....	178
Синхронизация ключа-пульта ДУ.....	73
Система динамической стабилизации ESC.....	119
Система помощи при парковке задним ходом.....	142
Система помощи при трогании на уклоне.....	136
Система помощи при экстренном торможении.....	118
Система экранных меню.....	226, 261, 262
Система экстренного торможения.....	118
Система энергосбережения.....	171
Системы ABS и REF.....	118
Системы управления динамикой автомобиля в поворотах.....	119
Системы экологической защиты.....	20, 69, 74
Снятие резинового коврика.....	104
Сопровождающее освещение.....	89
Стеклоочиститель.....	31, 95, 96
Стеклоподъемники.....	82
Счетчик общего пробега.....	36
Счетчик пробега.....	22-24
Счетчик пробега за поездку.....	36
Съемная зимняя заслонка.....	173

Т

Таблица масс.....	179
Таблица силовых агрегатов.....	178
Тахометр.....	22-24, 36
Текущее обслуживание автомобиля.....	20
Текущие и контрольные проверки систем.....	150, 151
Телефон.....	206, 210
Технические характеристики.....	178, 179
Топливный бак.....	84
Топливо.....	20
Тормоза.....	151
Тормозная система.....	151
Тормозные диски.....	151
Тормоз стояночный.....	132, 151

У

Уведомляющие индикаторы и сигнализаторы.....	25
Угол наклона фар (регулировка).....	92
Удаление инея со стекол.....	58
Указатели поворотов	116, 159, 160, 162, 164
Указатель пробега до планового технического обслуживания.....	34
Указатель уровня масла в двигателе.....	33, 147
Указатель уровня топлива.....	84
Универсальный медиаридер USB Box.....	102
Упор капота.....	145
Уровень жидкости в омывателе стекол.....	149
Уровень жидкости в омывателе фар.....	149
Уровень масла.....	33, 147

Уровень масла в двигателе.....	33
Уровень охлаждающей жидкости.....	148
Уровень рабочей жидкости в усилителе руля	148
Уровень тормозной жидкости	148
Установка багажных дуг на крыше	173
Установка на ноль указателя техобслуживания	35

Ф

Фары ближнего света.....	86, 159, 161
Фары дальнего света	86, 159, 161
Фильтр воздушный	150
Фильтр масляный	150
Фильтр сажевый.....	145
Фильтр салонный.....	150
Фонари аварийной световой сигнализации	116, 117
Фонари заднего хода.....	164
Фонари освещения заднего номерного знака.....	164
Фонари стоп-сигнала	164
Фонари указателей поворотов.....	116, 160
Фонарь противотуманный задний.....	88, 164
Фронтальные подушки безопасности	124, 126
Функция "световая дорожка"	90

Ц

Цветной дисплей	45, 46, 48
Цветной картографический дисплей DT	187, 226
Центральный электрический замок	67, 71, 75
Цепи противоскольжения	158

Ч

Часы.....	37
Черно-белый дисплей.....	40, 42, 240, 261

Ш

Шины	20
Шторные подушки безопасности.....	126
Щетки стеклоочистителя (замена) ...	98, 172

Э

Эко-вождение.....	20
Эко-вождение (рекомендации)	20
Экономичное вождение	20
Экономия электроэнергии.....	171
Электронная блокировка пуска двигателя	69, 74, 130
Электронный ключ.....	70-72
Электронный регулятор тормозных сил REF.....	118
Элемент питания ключа-пульта.....	68, 74

Элемент питания ключа-пульта ДУ.....	69, 73, 74
--------------------------------------	------------

В

Bluetooth (беспроводная гарнитура "свободные руки").....	206, 251
--	----------

С

CD-плеер	244
----------------	-----

Е

eMyWay	45, 183
ESC/ASR.....	119
ESP	119

Г

G.P.S. Навигационная система	192
------------------------------------	-----

И

ISOFIX	113
ISOFIX (крепления).....	112

A	
A/C	Кондиционер воздуха
ABS	ABS
AIRBAG	Подушка безопасности
AIRBAG PASS	Подушка безопасности пассажира
AM	Диапазон радиоволн AM
AUTO	АВТО - автоматический режим работы системы
AUX	AUX - вход для внешнего аудиоустройства
B	
BAND	Диапазон радиоволн
BLUETOOTH	Технология BLUETOOTH, обеспечивающая беспроводное соединение малой мощности между мобильными устройствами
C	
C (Celsius)	°C - температура в градусах по шкале Цельсия
CD	CD - компакт-диск
CHARGE MAXI*	МАКС. НАГРУЗКА* - максимальный вес, который выдерживает полка
CHECK	CHECK - режим самодиагностики бортовых систем автомобиля
CLASSIQUE	Музыкальный жанр: классическая музыка
CRUISE	Круиз-контроль - устройство, поддерживающее постоянную скорость автомобиля, автоматически прибавляя её при снижении заданного водителем скоростного режима и уменьшая её при увеличении без участия водителя.
CRYSTAL SYMPHONY	Музыкальный жанр: "кристальная симфония"
D	
DAB	DAB - цифровое звуковое радиовещание высокого качества
DX	Настройка радиоприемника на самые слабые и удаленные радиостанции.
E	
ECO	ЭКО - экологичное и экономичное вождение

F	
FAP	Сажевый фильтр - предназначен для снижения выброса сажевых частиц в атмосферу с отработавшими газами
FM	Диапазон радиоволн FM
H	
HI	Микроклимат: максимальная температура воздуха в салоне
I	
INFO	INFO - меню "Информация", служащее для просмотра и настройки функций отдельных систем автомобиля
INT	Интерьер
J	
JAZZ-BLUES	Музыкальный жанр: джаз-блюз
JUNGLE FANTASY	Музыкальный жанр: джангл-фэнтэзи
K	
KG	Кг - килограмм
KM	Км - километр
KM/H	Км/ч - единица измерения скорости
L	
L (Litre)	Л - литр
L/KM	Л/КМ - расход топлива в литрах на 1 км пробега
LIMIT	Ограничитель скорости
LO	LO - нормальная скорость работы стеклоочистителя
M	
MAX	МАКС. - максимум
MEDIA	Медиаустройства
MEM	Системная память
MIN	МИН. - минимум
Min	Мин. - минуты
MODE	РЕЖИМ - режим, в котором работает система
MONO	МОНО - работа аудиосистемы в монофоническом режиме

M	
MP3	MP3 - популярный формат цифрового кодирования звуковой информации
MUSIC	МУЗЫКА
MUTE	MUTE - режим, в котором звук отключается и переводится в "спящий" режим
N	
NAV	НАВИГАТОР
O	
ODO	Одометр
OFF	OFF - выключено
OK	OK - подтверждение произведенного действия
ON	ON - включено
P	
PASSENGER AIRBAG	Подушка безопасности пассажира
PAUSE	ПАУЗА - приостановка действия или работы системы
PHONE	ТЕЛЕФОН
PM	Пополудни
POP/ROCK	Музыкальный жанр: поп/рок
POWER (HY)	Мощность гибридного привода
P/S	ГУР - гидроусилитель руля
PTY	PTY - функция поиска радиостанции по типу программы
R	
RADIO	Радиоприемник
RDM	Воспроизведение файлов в случайном порядке
RDS	RDS - многоцелевой стандарт, предназначенный для передачи информационных сообщений по каналам ЧМ-радиовещания в диапазоне УКВ
REAR (HY)	Подача воздуха к задним сиденьям
REST	Восстановить настройки по умолчанию
ROLLOVER PROTECTION	Защитные дуги для защиты привязанных ремнями безопасности водителя и пассажиров в случае опрокидывания автомобиля в ДТП
RPT	Повторить

S	
S (Seconde)	Секунда
START	Старт - системная команда на пуск двигателя
STOP	Стоп - системная команда на останов двигателя
STOP and START SYSTEM	Система "стоп-старт" - предназначена для экономии топлива, снижения вредных выбросов и шума за счет сокращения времени работы двигателя на холостом ходу
T	
TA	TA - радиосообщения о дорожном движении
TECHNO	Музыкальный жанр: "техно"
TMC	TMC - информация о транспортных потоках и метеорологических условиях на дорогах
TOP	ВЕРХ
TOP TETHER	TOP TETHER - торговая марка устройства для крепления детских кресел
TRIP	Выбор источника информации для бортового компьютера
TWIN AIRBAG	Сдвоенные боковые подушки безопасности
U	
URBAN RYTHMIK	Музыкальный жанр: "ритмик-урбан"
V	
V (Volt)	В - Вольт
VOCALE	Вокал, голос
VSC	VSC - система динамической стабилизации
W/X/Y	
WD (4WD-2WD)	WD (4WD-2WD) - колесная формула автомобиля: 4x4; 4x2;
ZERO EMISSION (HY)	Нулевой выхлоп (на гибридном приводе)
ZEV (HY)	Гибридный автомобиль с нулевым выхлопом

В настоящем руководстве представлено все оборудование, которым могут комплектоваться автомобили данной модели.

На Вашем автомобиле установлена часть оборудования, описанного в руководстве - в зависимости от варианта исполнения, уровней комплектации и характеристик автомобиля, предназначенных для страны, в которую он поставляется.

Описания и рисунки даны без принятия на себя каких-либо обязательств. Компания CITROËN оставляет за собой право вносить изменения в свои модели и их оборудование, не указывая их в настоящем руководстве.

Данное руководство является неотъемлемой частью Вашего автомобиля. Не забудьте передать его новому владельцу при перепродаже автомобиля.

По поводу устранения любых неисправностей на своем автомобиле, обращайтесь в специализированные техцентры, имеющие техническую информацию, компетенцию и необходимое оборудование - то, что компания "Автомобили CITROËN" способна предложить Вам.

Компания CITROËN свидетельствует, что, во исполнение Правил Европейского Сообщества (Директива ЕЭС 2000/53) в части, касающейся вышедших из употребления транспортных средств, она отвечает предписанным этим документом задачам, и что в производстве реализуемой ею продукции используются материалы вторичной переработки.

Перепечатка и перевод руководства в полном объеме или его части без письменного разрешения компании CITROËN запрещены.

Отпечатано в России
Russe

04-13

Automobiles CITROËN

Siège social : 6 rue Fructidor - 75835 Paris Cedex 17 - France

TÉL. : +33 (0) 1 58 79 79 79 - www.citroën.fr

S.A. au capital de 159 000 000 € - R.C.S. Paris 642 050 199 - Siret 642 050 199 00990 - APE 741 J



Russian

2013 – DOCUMENTATION DE BORD

4Deconcept

Diadeis

Edipro